



HOLZMANN MASCHINEN GmbH
Marktplatz 4 · A-4170 Haslach
Tel. +43 7289 71 562-0
info@holzmann-maschinen.at
www.holzmann-maschinen.at

Originalfassung

DE BETRIEBSANLEITUNG

Übersetzung / Translation

EN USER MANUAL

ES MANUAL DE INSTRUCCIONES

FR MODE D'EMPLOI

CZ NÁVOD K POUŽITÍ

IT ISTRUZIONI PER L'USO

NL GEBRUIKSAANWIJZING

SE BRUKSANVISNING

DRECHSELBANK

WOOD TURNING LATHE

TORNO DE MADERA

TOUR À BOIS

SOUSTRUHU NA DŘEVO

TORNIO

DRAAIBANK

SVARV



D460_230V



D460F_230V



CE

**YOUR
JOB.
OUR
TOOLS.**

**1 INHALT / INDEX**

1	INHALT / INDEX	2
2	SICHERHEITSSZEICHEN / SAFETY SIGNS	8
3	TECHNIK / TECHNICS	10
3.1	Lieferumfang / Delivery content /	10
3.2	Komponenten / Components /	11
3.3	Technische Daten / Technical Data	11
4	VORWORT (DE)	13
5	SICHERHEIT	14
5.1	Bestimmungsgemäße Verwendung	14
5.1.1	Technische Einschränkungen	14
5.1.2	Verbotene Anwendungen / Gefährliche Fehlanwendungen	14
5.2	Anforderungen an Benutzer	14
5.3	Sicherheitseinrichtung bei D460F	15
5.4	Allgemeine Sicherheitshinweise	15
5.5	Elektrische Sicherheit	16
5.6	Spezielle Sicherheitshinweise für diese Maschine	16
5.7	Gefahrenhinweise	16
5.7.1	Restrisiken	16
5.7.2	Gefährdungssituationen	17
6	TRANSPORT	17
7	MONTAGE	18
7.1	Vorbereitende Tätigkeiten	18
7.1.1	Lieferumfang	18
7.1.2	Anforderungen an den Aufstellort	18
7.1.3	Vorbereitung der Oberflächen	18
7.2	Elektrischer Anschluss	18
7.3	Zusammenbau	19
7.4	Einstellungen	19
7.4.1	Spindelstock	19
7.4.2	Reitstock	20
7.4.3	Spindelgeschwindigkeit	20
8	BETRIEB	22
8.1	Betriebshinweise	22
8.2	Bedienung	22
8.2.1	Werkstückmitte einzeichnen	22
8.2.2	Werkstück einspannen	22
8.2.3	Werkzeugaufgabe positionieren	23
8.2.4	Maschine ein- und ausschalten	23
9	REINIGUNG, WARTUNG, LAGERUNG, ENTSORGUNG	24
9.1	Reinigung	24
9.2	Wartung	24
9.2.1	Wartungsplan	24
9.2.2	Antriebsriemen wechseln	25
9.2.3	Kohlebürsten kontrollieren / wechseln	26
9.3	Lagerung	26
9.4	Entsorgung	26
10	FEHLERBEHEBUNG	26
10.1	Überlastungsschutz bei D460F	27
11	PREFACE (EN)	28
12	SAFETY	29
12.1	Intended use of the machine	29
12.1.1	Technical restrictions	29
12.1.2	Prohibited applications / Dangerous misuse	29
12.2	Requirements for user	29
12.3	Safety device D460F	30
12.4	General safety instructions	30
12.5	Electrical safety	30
12.6	Special safety instructions for this machine	31
12.7	Hazard warnings	31
12.7.1	Residual risks	31



12.7.2	Hazardous situations.....	31
13	TRANSPORT	32
14	ASSEMBLY.....	32
14.1	Preparation.....	32
14.1.1	Delivery content.....	32
14.1.2	Requirements for the installation site	32
14.1.3	Preparation of the surface.....	32
14.2	Electrical connection.....	33
14.3	Assemble.....	33
14.4	Settings.....	34
14.4.1	Headstock.....	34
14.4.2	Tailstock.....	34
14.4.3	Spindle speed	34
15	OPERATION.....	36
15.1	Operating instructions.....	36
15.2	Handling.....	36
15.2.1	Mark the centre of the workpiece	36
15.2.2	Clamp workpiece	36
15.2.3	Position the tool rest	37
15.2.4	Switch the machine on and off.....	37
16	CLEANING, MAINTENANCE, STORAGE, DISPOSAL	38
16.1	Cleaning.....	38
16.2	Maintenance.....	38
16.2.1	Maintenance plan	38
16.2.2	Replace drive belt.....	39
16.2.3	Check/replace carbon brushes	40
16.3	Storage	40
16.4	Disposal.....	41
17	TROUBLESHOOTING.....	41
17.1	Overload protection D460F	41
18	PRÓLOGO (ES)	42
19	SEGURIDAD	43
19.1	Usó conforme a las especificaciones.....	43
19.1.1	Limitaciones técnicas.....	43
19.1.2	Aplicaciones prohibidas / aplicaciones indebidas peligrosas.....	43
19.2	Requisitos del usuario.....	43
19.3	Dispositivo de seguridad en D460F.....	44
19.4	Indicaciones generales de seguridad.....	44
19.5	Seguridad eléctrica.....	45
19.6	Indicaciones especiales de seguridad para esta máquina.....	45
19.7	Advertencias de peligro.....	45
19.7.1	Riesgos residuales.....	45
19.7.2	Situaciones de peligro.....	46
20	TRANSPORTE	46
21	MONTAJE.....	46
21.1	Tareas preparatorias	46
21.1.1	Volumen de suministro.....	46
21.1.2	Requisitos del lugar de instalación.....	47
21.1.3	Preparación de las superficies	47
21.2	Conexión eléctrica.....	47
21.3	Ensamblaje	47
21.4	Ajustes	48
21.4.1	Cabezal.....	48
21.4.2	Contrapunto	48
21.4.3	Velocidad del husillo	49
22	FUNCIONAMIENTO	50
22.1	Instrucciones de funcionamiento.....	50
22.2	Manejo.....	51
22.2.1	Marcar el centro de la pieza.....	51
22.2.2	Fijación de la pieza de trabajo	51
22.2.3	Ubicar el soporte portaherramientas.....	51
22.2.4	Encendido y apagado de la máquina.....	52



23	LIMPIEZA, MANTENIMIENTO, ALMACENAMIENTO Y ELIMINACIÓN DE RESIDUOS	52
23.1	Limpieza	52
23.2	Mantenimiento	53
23.2.1	Plan de mantenimiento	53
23.2.2	Sustitución de la correa de transmisión	53
23.2.3	Comprobación / sustitución de las escobillas de carbón	54
23.3	Almacenamiento	55
23.4	Eliminación de residuos	55
24	SUBSANACIÓN DE ERRORES	55
24.1	Protección contra sobrecarga en D460F	56
25	AVANT-PROPOS (FR)	57
26	SECURITE	58
26.1	Utilisation conforme	58
26.1.1	Restrictions techniques	58
26.1.2	Applications interdites / Mauvaises applications dangereuses	58
26.2	Exigences des utilisateurs	58
26.3	Dispositif de sécurité D460F	59
26.4	Consignes générales de sécurité	59
26.5	Sécurité électrique	59
26.6	Instructions spéciales de sécurité pour cette machine	60
26.7	Mise en garde contre les dangers	60
26.7.1	Risques résiduels	60
26.7.2	Situations de danger	60
27	TRANSPORT	61
28	MONTAGE	61
28.1	Activités préparatoires	61
28.1.1	Contenu de la livraison	61
28.1.2	Exigences relatives à l'emplacement de montage	61
28.1.3	Préparation de la surface	61
28.2	Raccordement électrique	62
28.3	Assemblage	62
28.4	Réglages	63
28.4.1	Poupée fixe	63
28.4.2	Contrepoupée	63
28.4.3	Vitesse de la broche	63
29	FONCTIONNEMENT	65
29.1	Instructions d'utilisation	65
29.2	Utilisation	65
29.2.1	Marquer le centre de la pièce	65
29.2.2	Serrage de la pièce à usiner	65
29.2.3	Positionner le support d'outils	66
29.2.4	Allumer et éteindre la machine	66
30	NETTOYAGE, ENTRETIEN, ENTREPOSAGE, ELIMINATION	67
30.1	Nettoyage	67
30.2	Maintenance	67
30.2.1	Plan de maintenance	67
30.2.2	Remplacer la courroie d'entraînement	68
30.2.3	Contrôler / changer les balais de charbon	69
30.3	Entreposage	69
30.4	Élimination	69
31	RESOLUTION DE PANNE	69
31.1	Protection contre la surtension sur D460F	70
32	ÚVODNÍ SLOVO (CZ)	71
33	BEZPEČNOST	72
33.1	Použití v souladu s určením	72
33.1.1	Technická omezení	72
33.1.2	Zakázané použití / Rizikové chybné použití	72
33.2	Požadavky na uživatele	72
33.3	Bezpečnostní prvek u D460F	73
33.4	Všeobecné bezpečnostní pokyny	73
33.5	Elektrická bezpečnost	73



33.6	Speciální bezpečnostní pokyny pro tento stroj.....	74
33.7	Upozornění na nebezpečí.....	74
33.7.1	Zbytková rizika.....	74
33.7.2	Ohrožující situace.....	74
34	TRANSPORT.....	75
35	MONTÁŽ.....	75
35.1	Přípravné činnosti.....	75
35.1.1	Rozsah dodávky.....	75
35.1.2	Požadavky na místo instalace.....	75
35.1.3	Příprava povrchu.....	75
35.2	Připojení k elektrické síti.....	76
35.3	Sestavení.....	76
35.4	Nastavení.....	77
35.4.1	Vřeteník.....	77
35.4.2	Koník.....	77
35.4.3	Rychlost vřetena.....	77
36	PROVOZ.....	79
36.1	Provozní pokyny.....	79
36.2	Ovládání.....	79
36.2.1	Označení středu obrobku.....	79
36.2.2	Upnutí obrobku.....	79
36.2.3	Nastavení polohy opěrky nástroje.....	80
36.2.4	Zapnutí a vypnutí stroje.....	80
37	ČIŠTĚNÍ, UDRŽBA, SKLADOVÁNÍ, LIKVIDACE.....	81
37.1	Čištění.....	81
37.2	Údržbu.....	81
37.2.1	Plán údržby.....	81
37.2.2	Výměna hnacího řemenu.....	81
37.2.3	Kontrola / výměna uhlíkových kartáčů.....	83
37.3	Skladování.....	83
37.4	Likvidace.....	83
38	ODSTRANOVÁNÍ CHYB.....	83
38.1	Ochrana před přetížením u D460F.....	84
39	PREFAZIONE (IT).....	85
40	SICUREZZA.....	86
40.1	Uso conforme previsto.....	86
40.1.1	Limitazioni tecniche.....	86
40.1.2	Applicazioni vietate / Uso improprio pericoloso.....	86
40.2	Requisiti dell'utente.....	86
40.3	Dispositivo di sicurezza per D460F.....	87
40.4	Avvertenze di sicurezza.....	87
40.5	Sicurezza elettrica.....	87
40.6	Istruzioni speciali di sicurezza per questa macchina.....	88
40.7	Indicazioni di pericolo.....	88
40.7.1	Rischi Residui.....	88
40.7.2	Situazioni pericolose.....	88
41	TRASPORTO.....	89
42	MONTAGGIO.....	89
42.1	Attività preparatorie.....	89
42.1.1	Dotazione di fornitura.....	89
42.1.2	Requisiti del punto di installazione.....	89
42.1.3	Preparazione delle superfici.....	89
42.2	Allacciamento elettrico.....	90
42.3	Montaggio.....	90
42.4	Impostazioni.....	91
42.4.1	Supporto del mandrino.....	91
42.4.2	Contropunta.....	91
42.4.3	Velocità del mandrino.....	91
43	USO.....	93
43.1	Istruzioni per l'uso.....	93
43.2	Uso.....	93
43.2.1	Segnare il centro del pezzo.....	93



43.2.2	Serrare il pezzo.....	93
43.2.3	Posizionare il poggiautensili.....	94
43.2.4	Accensione e spegnimento della macchina.....	94
44	PULIZIA MANUTENZIONE, STOCCAGGIO, SMALTIMENTO.....	95
44.1	Pulizia.....	95
44.2	Manutenzione.....	95
44.2.1	Schema di manutenzione.....	95
44.2.2	Sostituzione della cinghia di trasmissione.....	96
44.2.3	Controllare/cambiare le spazzole di carbone.....	97
44.3	Stoccaggio.....	97
44.4	Smaltimento.....	97
45	RIMEDI IN CASO DI ANOMALIE.....	97
45.1	Protezione da sovraccarico per D460F.....	98
46	VOORWOORD (NL).....	99
47	VEILIGHEID.....	100
47.1	Reglementaire toepassing.....	100
47.1.1	Technische beperkingen.....	100
47.1.2	Verboden toepassingen / Gevaarlijke onjuiste toepassingen.....	100
47.2	Eisen aan de gebruiker.....	100
47.3	Veiligheidsvoorziening bij D460F.....	101
47.4	Algemene veiligheidsinstructies.....	101
47.5	Elektrische veiligheid.....	102
47.6	Speciale veiligheidsinstructies voor deze machine.....	102
47.7	Gevarenaanduidingen.....	102
47.7.1	Restrisico's.....	102
47.7.2	Gevaarlijke situaties.....	102
48	TRANSPORT.....	103
49	MONTAGE.....	103
49.1	Vorbereidende werkzaamheden.....	103
49.1.1	Leveringsomvang.....	103
49.1.2	Eisen aan de opstelplaats.....	103
49.1.3	Vorbereiding van de oppervlakten.....	104
49.2	Elektrische aansluiting.....	104
49.3	Montage.....	104
49.4	Instellingen.....	105
49.4.1	Vaste kop.....	105
49.4.2	Losse kop.....	105
49.4.3	Spindelsnelheid.....	105
50	BEDRIJF.....	107
50.1	Gebruiksaanwijzingen.....	107
50.2	Bediening.....	108
50.2.1	Werkstukmidden markeren.....	108
50.2.2	Werkstuk inspannen.....	108
50.2.3	Gereedschapssteun positioneren.....	108
50.2.4	Machine in- en uitschakelen.....	108
51	REINIGING, ONDERHOUD, OPSLAG, VERWIJDERING.....	109
51.1	Reiniging.....	109
51.2	Onderhoud.....	109
51.2.1	Onderhoudsplan.....	110
51.2.2	Aandrijfriem wisselen.....	110
51.2.3	Koolborstels controleren/wisselen.....	111
51.3	Opslag.....	111
51.4	Verwijdering.....	112
52	VERHELPEN VAN FOUTEN.....	112
52.1	Overbelastingsbeveiliging bij D460F.....	112
53	FÖRORD (SE).....	113
54	SÄKERHET.....	114
54.1	Avsedd användning.....	114
54.1.1	Tekniska begränsningar.....	114
54.1.2	Förbjuden användning / Farlig felanvändning.....	114
54.2	Krav på användaren.....	114
54.3	Säkerhetsanordning för D460F.....	115



54.4	Allmänna säkerhetsanvisningar.....	115
54.5	Elektrisk säkerhet.....	115
54.6	Särskild säkerhetsinformation för denna maskin.....	116
54.7	Information om faror.....	116
54.7.1	Restrisker.....	116
54.7.2	Risksituationer.....	116
55	TRANSPORT.....	117
56	MONTERING.....	117
56.1	Förberedande åtgärder.....	117
56.1.1	Leveransomfång.....	117
56.1.2	Villkor för uppställningsplatsen.....	117
56.1.3	Förberedelse av ytan.....	117
56.2	Elektrisk anslutning.....	118
56.3	Ihopmontering.....	118
56.4	Inställningar.....	119
56.4.1	Spindeldocka.....	119
56.4.2	Dubbdocka.....	119
56.4.3	Spindelhastighet.....	119
57	DRIFT.....	121
57.1	Driftsanvisningar.....	121
57.2	Handhavande.....	121
57.2.1	Markera arbetsstyckets mitt.....	121
57.2.2	Spänn fast arbetsstycket.....	121
57.2.3	Positionera verktygsstödet.....	122
57.2.4	Sätta på och stänga av maskinen.....	122
58	RENGÖRING, UNDERHÅLL, LAGRING, AVFALLSHANTERING.....	123
58.1	Rengöring.....	123
58.2	Underhåll.....	123
58.2.1	Underhållsschema.....	123
58.2.2	Byt drivrem.....	124
58.2.3	Kontrollera/byt ut kolborstarna.....	125
58.3	Lagring.....	125
58.4	Avfallshantering.....	125
59	ÅTGÄRDA FEL.....	125
59.1	Överbelastningsskydd för D460F.....	126
60	ELEKTRISCHER SCHALTPLAN / WIRING DIAGRAM.....	127
60.1	D460.....	127
60.2	D460F.....	127
61	ERSATZTEILE / SPARE PARTS.....	128
61.1	Ersatzteilbestellung / Spare parts order.....	128
61.2	Explosionszeichnung / Exploded view.....	130
61.2.1	D460.....	130
61.2.2	D460F.....	131
61.3	Ersatzteilliste / Spare part list.....	132
61.3.1	D460.....	132
61.3.2	D460F.....	133
62	ZUBEHÖR / ACCESSORIES.....	134
62.1	Maschinenbettverlängerung D460BVL / Machine bed extension D460BVL.....	135
63	EU-KONFORMITÄTSERKLÄRUNG / EC-CERTIFICATE OF CONFORMITY.....	140
64	GARANTIEERKLÄRUNG (DE).....	141
65	GUARANTEE TERMS (EN).....	142
66	DECLARACIÓN DE GARANTÍA (ES).....	143
67	DÉCLARATION DE GARANTIE (FR).....	144
68	PROHLÁŠENÍ O ZÁRUCĚ (CZ).....	145
69	DICHIARAZIONE DI GARANZIA (IT).....	146
70	GARANTIEVERKLARING (NL).....	147
71	GARANTIFÖRKLARING (SE).....	148
72	PRODUKTBEOBACHTUNG / PRODUCT MONITORING.....	149



2 SICHERHEITSSZEICHEN / SAFETY SIGNS

DE	SICHERHEITSSZEICHEN BEDEUTUNG DER SYMBOLE	EN	SAFETY SIGNS DEFINITION OF SYMBOLS	ES	SEÑALES DE SEGURIDAD DEFINICIÓN DE SÍMBOLOS
FR	SIGNALISATION DE SÉCURITÉ DÉFINITION DES SYMBOLES	CZ	BEZPEČNOSTNÍ SYMBOLY VÝZNAM	IT	SEGNALI DI SICUREZZA SIGNIFICATO DEI SIMBOLI
NL	VEILIGHEIDSSYMBOLLEN BETEKENIS VAN DE SYMBOLEN	SE	SÄKERHETSTECKEN SYMBOLERNAS BETYDELSE		



- DE** **CE-KONFORM:** Dieses Produkt entspricht den EU-Richtlinien.
- EN** **EC-CONFORM:** This product complies with the EC-directives.
- ES** **CONFORME-CE:** Este producto cumple con las Directivas CE.
- FR** **CE-CONFORME:** Ce produit est conforme aux Directives CE.
- CZ** **CE-SHODA:** Tento výrobek odpovídá směrnicím ES
- IT** **CONFORMITA' CE:** Questo prodotto è conforme alle direttive CE.
- NL** **CE-KONFORM:** Dit product voldoet aan de EG-Richtlijnen.
- SE** **CE-NORM:** Denna produkt motsvarar EG-riktlinjerna.



- DE** **BETRIEBSANLEITUNG LESEN!** Lesen Sie die Betriebs- und Wartungsanleitung Ihrer Maschine aufmerksam durch und machen Sie sich mit den Bedienelementen der Maschine gut vertraut, um die Maschine ordnungsgemäß zu bedienen und so Schäden an Mensch und Maschine vorzubeugen.
- EN** **READ THE MANUAL!** Read the user and maintenance carefully and get familiar with the controls in order to use the machine correctly and to avoid injuries and machine defects.
- ES** **¡LEA EL MANUAL!** Lea el manual de uso y mantenimiento cuidadosamente y familiarícese con los controles con el fin de utilizar la máquina correctamente, para evitar lesiones y defectos de la máquina.
- FR** **LIRE LE MANUEL!** Lire le manuel d'utilisateur et de maintenance avec soin et vous familiariser avec les contrôles en vue d'utiliser la machine correctement et pour éviter les blessures et les défauts de l'appareil
- CZ** **PŘEČTĚTE SI TENTO NÁVOD!** Přečtěte si řádně návod na obsluhu a údržbu Vašeho stroje a dobře se seznamte s ovládacími prvky stroje, aby byl tento řádně obsluhován a předešlo se ke škodám na stroji a zraněním osob.
- IT** **LEGGERE LE ISTRUZIONI!** Leggere attentamente le istruzioni d'uso e di manutenzione della vostra macchina e familiarizzare con gli elementi di comando della macchina per utilizzarla correttamente e per evitare di danneggiare le persone e la macchina stessa.
- NL** **HANDLEIDING LEZEN!** Lees de gebruik- en onderhoudsaanwijzingen van uw machine zorgvuldig door en maak u vertrouwd met de bedieningselementen van de machine, om de machine correct te bedienen en zo lichamelijke letsels en materiële schade te voorkomen.
- SE** **LÄS BRUKSANVISNINGEN!** Läs igenom maskinens drifts- och underhållsanvisning noga och gör dig väl förtrodd med maskinens manöverelement för att kunna hantera maskinen på ett korrekt sätt och på så sätt undvika skador på människor och maskiner
- DE** Persönliche Schutzausrüstung tragen!



- EN** Wear protective equipment!
- ES** ¡Protección!
- FR** Protection !
- CZ** Ochraněné prostředky!
- IT** Dispositivi di protezione!
- NL** Beschermende uitrusting!
- SE** Bär personlig skyddsutrustning!
- DE** Maschine vor Wartung und Pausen ausschalten und Netzstecker ziehen!
- EN** Stop and pull out the power plug before any break and engine maintenance!
- ES** Arrétez et retirez la fiche d'alimentation avant tout entretien de rupture et le moteur!
- FR** Pare y desenchufe el cable de alimentación antes de cualquier rotura y mantenimiento del motor!
- CZ** Zastavte a před každým přerušení a motorů údržba vytáhněte zástrčku ze zásuvky!
- IT** Spegner la macchina prima della manutenzione e delle pause e scollegare la spina di rete!
- NL** Machine vóór onderhoud en pauzes uitschakelen en stekker uittrekken!
- SE** Stäng av maskinen och dra ur stickproppen innan underhåll och pauser!





- DE Warnung vor wegschleudernden Teile!
- EN Warning against thrown-off items!
- ES ¡Atención por objetos que pueden ser lanzados!
- FR Attention pour objets qui peuvent être jetés!
- CZ Pozor na vymrštěné části!
- IT Attenzione alle parti che sbalzano via!
- NL Waarschuwing voor weggeslingerde onderdelen!
- SE Varning för ivägslungande delar!



- DE Warnung vor Hand- und Schnittverletzungen!
- EN Warning of hand and cut injuries!
- ES ¡Advertencia de lesiones en las manos y cortes!
- FR Avertissement de blessures aux mains et par coupure !
- CZ Varování před úrazy rukou a řznými zraněními!
- IT Attenzione alle ferite da taglio e lesioni alle mani!
- NL Waarschuwing voor hand- en snijwonden!
- SE Varning för hand- och skärskador!



- DE Warnung vor gefährlicher elektrischer Spannung!
- EN Beware of dangerous electrical voltage!
- ES ¡Advertencia de tensiones eléctricas peligrosas!
- FR Avertissement de tension électrique dangereuse !
- CZ Varování před nebezpečným elektrickým napětím!
- IT Avvertimento: tensione elettrica pericolosa!
- NL Waarschuwing voor gevaarlijke elektrische spanning!
- SE Varning för farlig elektrisk spänning!



- DE Bedienen mit Handschuhen verboten!
- EN Operation with gloves forbidden!
- ES ¡Uso con guantes prohibidas!
- FR Utilisation avec port de gants interdit!
- CZ Nepoužívejte při práci rukavice!
- IT Vietato l'uso con i guanti!
- NL Bediening met handschoenen verboden!
- SE Användning med handskar är förbjudet!

- DE **Warnschilder und/oder Aufkleber an der Maschine, die unleserlich sind oder entfernt wurden, sind umgehend zu erneuern.**
- EN **Missing or non-readable security stickers have to be replaced immediately.**
- ES **¡Deben sustituirse inmediatamente los letreros de advertencia y/o las pegatinas que haya en la máquina, que se hayan vuelto ilegibles o se hayan retirado!**
- FR **Les panneaux d'avertissement et/ou autocollants d'avertissement illisibles ou retirés sur la machine doivent être remplacés immédiatement !**
- CZ **Výstražné štítky a/nebo nálepky na stroji, které jsou nečitelné či byly odstraněny, je nutné ihned obnovit!**
- IT **I segnali di avvertimento e/o le etichette applicate sulla macchina, che sono illeggibili o sono stati rimossi, devono essere sostituiti immediatamente!**
- NL **Waarschuwingsborden en/of etiketten aan de machine welke niet meer leesbaar zijn of werden verwijderd moeten onmiddellijk worden vervangen!**
- SE **Varningsskyltar eller etiketter på maskinen som blivit oläsliga eller som avlägsnats skall omgående bytas ut!**



3 TECHNIK / TECHNICS

TECNICA / TECHNIQUE / TECHNICKÁ ČÁST / TECNOLOGIA / TECHNIK / TEKNISKT

3.1 Lieferumfang / Delivery content /

Volumen de suministro / Contenu de la livraison / Rozsah dodávky / Dotazione di forniture / Leveringsomvang / Leveransomfång

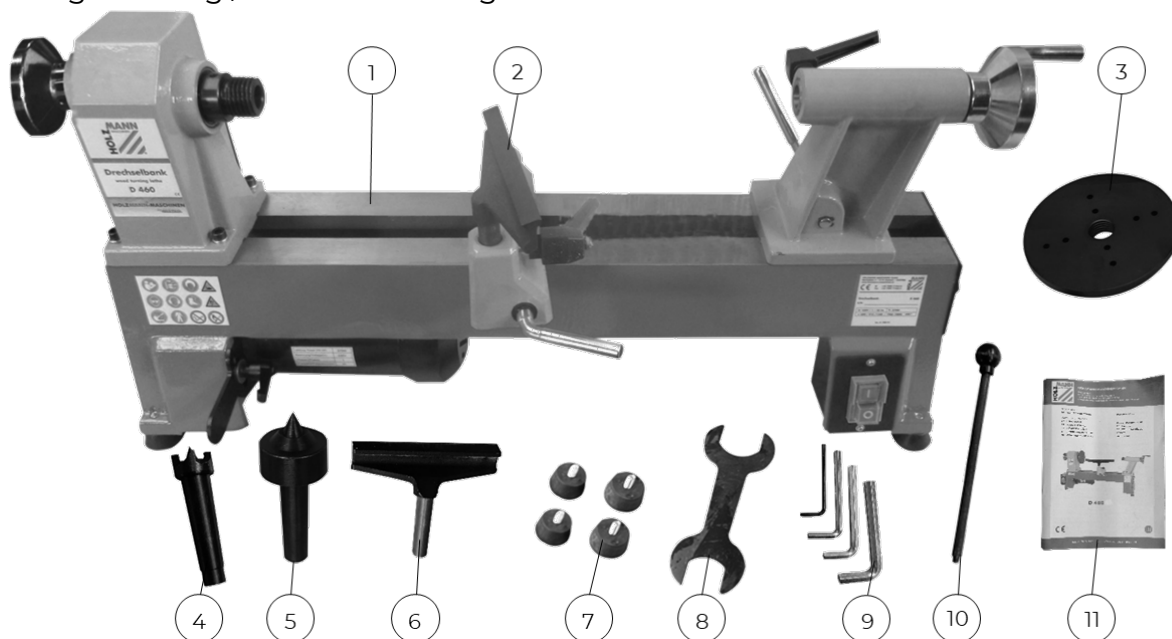

	Bezeichnung / Description	Qty.
1	Maschinenbett / machine bed / Bancada de la máquina / Banc de machine / Lože stroje / Piastra della macchina / Machinebed / Maskinbädd	1
2	Werkzeugauflage breit / tool rest wide / Portaherramientas ancho / Support d'outils de forme large / Opěrka nástroje široká / Poggiautensili largo / Gereedschapssteun breed / Brett verktygsstöd	1
3	Planscheibe / face plate / Plato de refrentar / Plateau porte-outil / Lícni deska / Disco portapezzo / Stelplaat / Planskiva	1
4	4-Zack-Mitnehmer / spur center / Arrastrador de 4 dientes / Entraîneur à 4 taquets / Čtyřzubý unašeč / Brida a 4 denti / Meenemer Z4 / Medbringare med 4 spetsar	1
5	Körnerspitze / centre punch tip / Punta de centrado / Contrepointes / Upínací hrot / Punzone centrale / Centerpunt / Körnarspets	1
6	Werkzeugauflage schmal / tool rest small / Portaherramientas estrecho / Support d'outils de forme étroite / Opěrka nástroje úzká / Poggiautensili stretto / Gereedschapssteun smal / Small verktygsstöd	1
7	Standfüße / rubber washer / Patas / Pieds de support / Patky / Piedi di supporto / Steunvoeten / Fot	4
8	Gabelschlüssel / open end wrench / Llave fija / Clé à fourche / Vidlicový klíč / Chiave fissa / Vorksleutel / U-nyckel	1
9	Inbusschlüssel / Allen key / Llave allen / Clé Allen / Inbusový klíč / Chiave esagonale / Inbussleutel / Insexnyckel	4
10	Fixierstange / fixing rod / Barra de fijación / Tige de blocage / Fixační tyč / Asta di fissaggio / Fixeerstang / Fästpinne	1
11	Betriebsanleitung / manual / Instrucciones de servicio / Mode d'emploi / Návod k použití / Istruzioni per l'uso / Gebruiksaanwijzing / Bruksanvisning	1



3.2 Komponenten / Components /

Componentes / Composants / Komponenty / Componenti / Componenten / Komponent

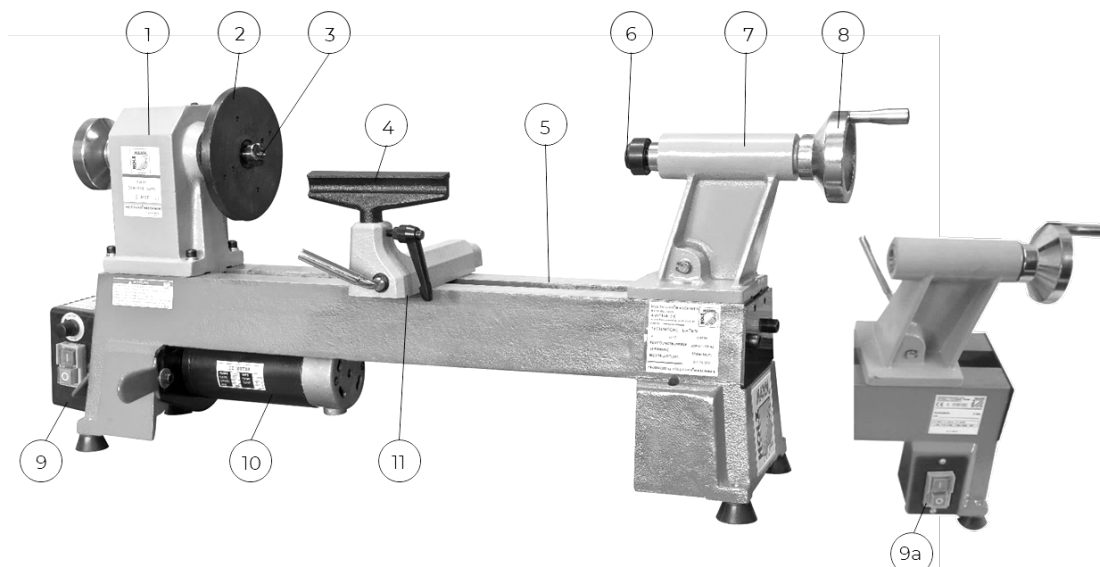

Bezeichnung / Description	
1	Spindelstock / headstock / Cabezal / Poupée fixe / Vřeteník / Supporto del mandrino / Vaste kop / Spindeldocka
2	Planscheibe / face plate / Plato de refrentar / Plateau porte-outil / Lícní deska / Disco portapezzo / Stelplaat / Planskiva
3	4-Zack-Mitnehmer / spur center / Arrastrador de 4 dientes / Entraîneur à 4 taquets / Čtyřzubý unašeč / Brida a 4 denti / Meenemer Z4 / Medbringare med 4 spetsar
4	Werkzeugaufgabe / tool rest / Portaherramientas / Support d'outil / Opěrka nástroje / Poggiautensili / Gereedschapssteun / Verktysstöd
5	Maschinenbett / machine bed / Bancada de la máquina / Banc de machine / Lože stroje / Piastra della macchina / Machinebed / Maskinbädd
6	Körnerspitze / centre punch tip / Punta de centrado / Contrepointes / Upínací hrot / Punzone centrale / Centerpunt / Körnarspets
7	Reitstock / tailstock / Contrapunto / Contrepoupée / Koník / Contropunta / Lose kop / Dubbdocka
8	Handrad / handwheel / Volante manual / Volant / Ruční kolo / Volantino / Handwiel / Ratt
9	Schalteneinheit D460F / switch unit D460F / Unidad de conmutación D460F / Unité de commutation D460F / Spínací jednotka D460F / Unità di commutazione D460F / Schakeleenheid D460F / Kopplingsenhet D460F
9a	Schalteneinheit D460 / switch unit D460 / Unidad de conmutación D460 / Unité de commutation D460 / Spínací jednotka D460 / Unità di commutazione D460 / Schakeleenheid D460 / Kopplingsenhet D460
10	Motor / motor / Motor / Moteur / Motor / Motore / Motor / Motor
11	Werkzeugaufgabe Halterung / tool rest base / Soporte portaherramientas / Fixation du support d'outil / Základna pro opěrku nástroje / Poggiautensili supporto / Gereedschapssteun houder / Verktysstöd, hållare

3.3 Technische Daten / Technical Data

Datos técnicos / Données techniques / Technické údaje / Dati tecnici / Technische gegevens / Tekniska data

Spezifikation / Specification	D460	D460F
Spannung / voltage / Tensión / Tension / Napětí / Tensione / Netspanning / Spänning	230 V / 1 / 50 Hz	230 V / 1 / 50 Hz



Motorleistung S1(100 %) / S6 (40 %) / motor power / Potencia del motor S1(100 %) / S6 (40 %) / Puissance du moteur S1(100 %) / Výkon motoru S1(100 %) / S6 (40 %) / Potenza del motore S1(100%) / S6 (40%) / Motorcapaciteit S1(100 %) / S6 (40 %) / Motoreffekt S1 (100 %) / S6 (40 %)	S1 ...370 W S6 ...600 W	S1 ...370 W S6 ...600 W
Spindeldrehzahl / spindle speed / Velocidad del husillo / Vitesse de broche / Otáčky vřetena / Numero di giri mandrino / Spindeltoerental / Spindelvarvtal	600/910/1340/ 1960/2800 min ⁻¹	650–1450 / 1250–2800 / 1600–3800 min ⁻¹
Spitzenweite / distance between centers / Distancia entre puntas / Entrepointes / Šířka hrotu / Distanza tra le punte / Draailengte / Dubbavstånd	460 mm	460 mm
Spitzenhöhe über Maschinenbett / center height above machine bed / Altura de centrado sobre la bancada de la máquina / Hauteur de pointes au-dessus du banc de machine / Výška hrotu nad ložem stroje / Diametro massimo eseguibile con la piastra macchina / Draaihoogte boven machinebed / Dubbhöjd över maskinbädd	130 mm	130 mm
Spindelstock Gewindeaufnahme / headstock norm spindle / Receptáculo roscado del cabezal / Poupée fixe, logement de filetage / Závitový upínač vřeteníku / Supporto del mandrino, attacco filettato / Vaste kop, schroefdraadopname / Spindeldocka, gängfäste	M33	M33
Morsekonusaufnahme / morse taper / Alojamiento cónico Morse / Logement conique d'emmanchement / Upínač Morseova kuželu / Attacco cono morse / Morseconusopname / Morsekonafäste	MK2/MT2	MK2/MT2
Pinolenweg / tail spindle travel / Recorrido pinola / Course du fourreau / Dráha pinoly / Percorso bussola / Rijweg pinole / Pinolväg	55 mm	55 mm
Planscheibe / face plate / Plato de refrentar / Plateau porte-outil / Lícni deska / Disco portapezzo / Stelplaat / Planskiva	Ø 145 mm	Ø 145 mm
Werkzeugaufklage schmal/breit / tool rest small/wide / Portaherramientas estrecho/ancho / Support d'outils de forme étroite/large / Opěrka nástroje úzká/široká / Poggiautensili stretto / Gereedschapssteun smal/breed / Verktøysstöd, smalt/brett	150 mm / 300 mm	150 mm / 300 mm
Maschinenmaße (L×B×H) / machine dimensions (L×W×H) / Dimensiones de la máquina (L×A×H) / Dimensions de la machine (L×l×H) / Rozměry stroje (d×š×v) / Dimensioni macchina (L×P×A) / Afmetingen machine (L×B×H) / Maskindimensioner (L×B×H)	810(940)×200(350) × 390 mm	830(960)×200(350) × 390 mm
Verpackungsmaße (L×B×H) / packaging dimensions (L×W×H) / Dimensiones del embalaje (L×A×H) / Dimensions d'emballage (L×l×H) / Rozměry obalu (d×š×v) / Dimensioni (L×P×A) / Afmetingen verpakking (L×B×H) / Förpackningens dimensioner (L×B×H)	880×460×330 mm	880×460×330 mm
Gewicht Brutto / weight gross / Peso bruto / Poids brute / Hmotnost brutto / Peso lordo / Gewicht brutto / Vikt Brutto	35,5 kg	35,5 kg
Gewicht Netto / weight net / Peso neto / Poids net / Hmotnost netto / Peso netto / Gewicht netto / Vikt Netto	33,5 kg	33,5 kg
Schalldruckpegel L _{PA} / sound pressure level L _{PA} / Nivel de presión sonora L _{PA} / Niveau de pression acoustique L _{PA} / Hladina akustického tlaku L _{PA} / Livello di pressione sonora L _{PA} / Geluidsdrukniveau L _{PA} / Bullernivå L _{PA}	< 70 dB(A)	<70 dB(A)



4 VORWORT (DE)

Sehr geehrter Kunde!

Diese Betriebsanleitung enthält Informationen und wichtige Hinweise zur Inbetriebnahme und Handhabung der Drechselbänke D460_230V und D460F_230V, nachfolgend als „Maschine“ in diesem Dokument bezeichnet.



Die Betriebsanleitung ist Bestandteil der Maschine und darf nicht entfernt werden. Bewahren Sie sie für spätere Zwecke an einem geeigneten, für Nutzer (Betreiber) leicht zugänglichen Ort auf und legen Sie sie der Maschine bei, wenn sie an Dritte weitergegeben wird!

Bitte beachten Sie die Sicherheitshinweise!

Halten Sie sich an die Sicherheits- und Gefahrenhinweise. Missachtung kann zu ernststen Verletzungen führen.

Durch die ständige Weiterentwicklung unserer Produkte können Abbildungen und Inhalte geringfügig abweichen. Sollten Sie Fehler feststellen, informieren Sie uns bitte.

Technische Änderungen vorbehalten!

Kontrollieren Sie die Ware nach Erhalt unverzüglich und vermerken Sie etwaige Beanstandungen bei der Übernahme durch den Zusteller auf dem Frachtbrief! Transportschäden sind innerhalb von 24 Stunden separat bei uns zu melden. Für nicht vermerkte Transportschäden kann HOLZMANN MASCHINEN GmbH keine Gewährleistung übernehmen.

Urheberrecht

© 2022

Diese Dokumentation ist urheberrechtlich geschützt. Alle Rechte bleiben vorbehalten! Insbesondere der Nachdruck, die Übersetzung und die Entnahme von Fotos und Abbildungen werden gerichtlich verfolgt. Als Gerichtsstand gilt das Landesgericht Linz oder das für 4170 Haslach zuständige Gericht als vereinbart.

Kundendienstadresse

HOLZMANN MASCHINEN GmbH
4170 Haslach, Marktplatz 4
AUSTRIA
Tel +43 7289 71562-0
info@holzmann-maschinen.at



5 SICHERHEIT

Dieser Abschnitt enthält Informationen und wichtige Hinweise zur sicheren Inbetriebnahme und Handhabung der Maschine.



Zu Ihrer Sicherheit lesen Sie diese Betriebsanleitung vor Inbetriebnahme aufmerksam durch. Das ermöglicht Ihnen den sicheren Umgang mit der Maschine, und Sie beugen damit Missverständnissen sowie Personen- und Sachschäden vor. Beachten Sie außerdem die an der Maschine verwendeten Symbole und Piktogramme sowie die Sicherheits- und Gefahrenhinweise!

5.1 Bestimmungsgemäße Verwendung

Die Maschine ist ausschließlich für folgende Tätigkeiten bestimmt:

Zum Drechseln von Holz oder Werkstoffen mit ähnlichen physikalischen Eigenschaften, wie zum Beispiel Horn, Bein oder Kunststoff, innerhalb der technischen Grenzen.

HINWEIS



HOLZMANN MASCHINEN GmbH übernimmt keine Verantwortung oder Gewährleistung für eine andere oder darüber hinausgehende Verwendung und daraus resultierende Sach- oder Personenschäden

5.1.1 Technische Einschränkungen

Die Maschine ist für den Einsatz unter folgenden Bedingungen bestimmt:

Relative Feuchtigkeit	max. 70 %
Temperatur (Betrieb)	+5 °C bis +40 °C
Temperatur (Lagerung, Transport)	-25 °C bis +55 °C

5.1.2 Verbotene Anwendungen / Gefährliche Fehlanwendungen

- Betreiben der Maschine im Freien.
- Betreiben der Maschine ohne adäquate körperliche und geistige Eignung.
- Betreiben der Maschine ohne Kenntnis der Betriebsanleitung.
- Ändern der Maschinenkonstruktion.
- Betreiben der Maschine unter brand- oder explosionsgefährlichen Bedingungen (Maschine kann beim Betrieb Zündfunken erzeugen).
- Betreiben der Maschine außerhalb der in dieser Anleitung angegebenen technischen Grenzen.
- Entfernen der an der Maschine angebrachten Sicherheitskennzeichnungen.
- Verändern, Umgehen oder außer Kraft setzen der Sicherheitseinrichtungen der Maschine.
- Das Reinigen der Maschine mit Wasser, weder mit eingeschalteter noch mit ausgeschalteter Spannungsversorgung.

Die nicht bestimmungsgemäße Verwendung bzw. die Missachtung der in dieser Anleitung dargelegten Ausführungen und Hinweise hat das Erlöschen sämtlicher Gewährleistungs- und Schadenersatzansprüche gegenüber der HOLZMANN MASCHINEN GmbH zur Folge.

5.2 Anforderungen an Benutzer

Die Maschine ist für die Bedienung durch eine Person ausgelegt. Voraussetzungen für das Bedienen der Maschine sind die körperliche und geistige Eignung sowie Kenntnis und Verständnis der Betriebsanleitung. Personen, die aufgrund ihrer physischen, sensorischen oder geistigen Fähigkeiten, ihrer Unerfahrenheit oder ihrer Unkenntnis nicht in der Lage sind, die Maschine sicher bedienen, dürfen die Maschine nicht ohne Aufsicht oder Anweisung durch eine verantwortliche Person benutzen.

Legen Sie Ihre persönliche Schutzausrüstung vor Arbeiten an der Maschine an.

Bitte beachten Sie, dass örtlich geltende Gesetze und Bestimmungen das Mindestalter des Bedieners festlegen und die Verwendung dieser Maschine einschränken können!

Arbeiten an elektrischen Bauteilen oder Betriebsmitteln dürfen nur von einer Elektrofachkraft



durchgeführt oder unter Anleitung und Aufsicht einer Elektrofachkraft vorgenommen werden.

5.3 Sicherheitseinrichtung bei D460F

Bei Überlastung der Maschine, aufgrund z. B. Überhitzung, wird der Überlastungsschutz ausgelöst und die Spannungsversorgung zum Motor unterbrochen. Mittels Rückstellknopf wird der Überlastungsschutz wieder aktiviert.

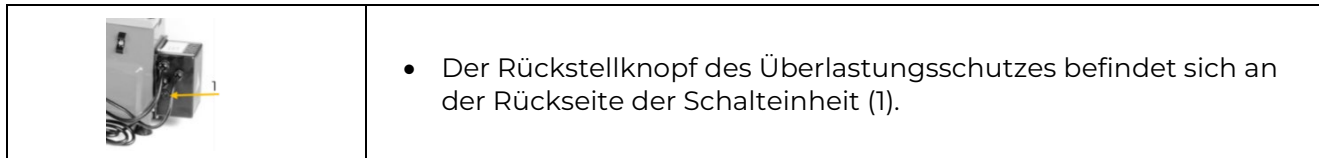

5.4 Allgemeine Sicherheitshinweise

Zur Vermeidung von Fehlfunktionen, Schäden und gesundheitlichen Beeinträchtigungen sind bei Arbeiten mit der Maschine neben den allgemeinen Regeln für sicheres Arbeiten folgende Punkte zu berücksichtigen:

- Kontrollieren Sie die Maschine vor Inbetriebnahme auf Vollständigkeit und Funktion. Benutzen Sie die Maschine nur dann, wenn die für die Bearbeitung erforderlichen trennenden Schutzeinrichtungen und andere nicht trennende Schutzeinrichtungen angebracht sind.
- Achten Sie darauf, dass sich die Schutzeinrichtungen in gutem Betriebszustand befinden und richtig gewartet sind.
- Wählen Sie als Aufstellort einen ebenen, erschütterungsfreien Untergrund.
- Sorgen Sie für ausreichend Platz rund um die Maschine, um die Werkstücke einwandfrei bedienen zu können. Halten Sie den Bereich rund um die Maschine frei von Hindernissen (z. B. Staub, Späne, abgeschnittene Werkstückteile etc.).
- Sorgen Sie für ausreichende Lichtverhältnisse am Arbeitsplatz, um stroboskopische Effekte zu vermeiden.
- Achten Sie bei der Arbeit auf einen sicheren Stand.
- Achten Sie auf ein sauberes Arbeitsumfeld.
- Verwenden Sie nur einwandfreies Werkzeug, das frei von Rissen und anderen Fehlern (z. B. Deformationen) ist.
- Entfernen Sie Werkzeugschlüssel und anderes Einstellwerkzeug, bevor Sie die Maschine einschalten.
- Überprüfen Sie die Verbindungen der Maschine vor jeder Verwendung auf ihre Festigkeit.
- Lassen Sie die laufende Maschine niemals unbeaufsichtigt. Schalten Sie die Maschine vor dem Verlassen des Arbeitsbereiches aus und sichern Sie sie gegen unbeabsichtigte bzw. unbefugte Wiederinbetriebnahme.
- Die Maschine darf nur von Personen betrieben, gewartet oder repariert werden, die mit ihr vertraut sind und die über die im Zuge dieser Arbeiten auftretenden Gefahren unterrichtet sind.
- Stellen Sie sicher, dass sich Unbefugte nur in entsprechendem Sicherheitsabstand zur Maschine aufhalten und halten Sie insbesondere Kinder von der Maschine fern.
- Arbeiten Sie immer mit Bedacht und der nötigen Vorsicht und wenden Sie auf keinen Fall übermäßige Gewalt an.
- Überbeanspruchen Sie die Maschine nicht!
- Arbeiten Sie nur in gut durchlüfteten Räumen.
- Verbergen Sie lange Haare unter einem Haarschutz.
- Tragen Sie eng anliegende Arbeitsschutzkleidung sowie geeignete Schutzausrüstung (Augenschutz, Staubmaske, Gehörschutz, Sicherheitsschuhe).
- Tragen Sie bei der Arbeit an der Maschine niemals lockeren Schmuck, lose wegstehende Bekleidung oder Accessoires (z. B. Krawatte, Schal).
- Unterlassen Sie das Arbeiten an der Maschine bei Müdigkeit, Unkonzentriertheit bzw. unter Einfluss von Medikamenten, Alkohol oder Drogen!
- Achten Sie auf einen ordnungsgemäßen Anschluss an die Staubabsaugung.



- Verwenden Sie die Maschine nicht in Bereichen, in denen Dämpfe von Farben, Lösungsmitteln oder brennbaren Flüssigkeiten eine potenzielle Gefahr darstellen (Brand- bzw. Explosionsgefahr!).
- Setzen Sie die Maschine vor Einstell-, Umrüst-, Reinigungs-, Wartungs- oder Instandhaltungsarbeiten etc. still und trennen Sie die Maschine von der Spannungsversorgung. Warten Sie vor der Aufnahme von Arbeiten an der Maschine den völligen Stillstand aller Werkzeuge bzw. Maschinenteile ab und sichern Sie die Maschine gegen unbeabsichtigtes Wiedereinschalten.
- Warnschilder und/oder Aufkleber an der Maschine, die unleserlich sind oder entfernt wurden, sind umgehend zu erneuern!

5.5 Elektrische Sicherheit

- Achten Sie darauf, dass die Maschine geerdet ist.
- Verwenden Sie nur geeignete Verlängerungskabel.
- Ein beschädigtes oder verheddertes Kabel erhöht die Stromschlaggefahr. Behandeln Sie das Kabel sorgfältig. Benutzen Sie das Kabel niemals zum Tragen, Ziehen oder Abtrennen der Maschine. Halten Sie das Kabel vor Hitze, Öl, scharfen Kanten oder beweglichen Teilen fern.
- Verwenden Sie vorschriftsmäßige Stecker und passende Steckdosen, um die Stromschlaggefahr zu reduzieren.
- Wasser, das in die Maschine eindringt, erhöht die Stromschlaggefahr. Setzen Sie die Maschine keinem Regen oder keiner Nässe aus.
- Der Einsatz der Maschine ist nur dann statthaft, wenn die Spannungsversorgung mit einem Fehlerstrom-Schutzschalter geschützt ist.
- Stellen Sie sicher, dass die Maschine ausgeschaltet ist, bevor sie an die Spannungsversorgung angeschlossen wird.
- Benutzen Sie die Maschine nur, wenn der EIN-AUS-Schalter in einwandfreien Zustand ist.

5.6 Spezielle Sicherheitshinweise für diese Maschine

- Greifen Sie niemals in die laufende Maschine.
- Tragen Sie keine Sicherheitshandschuhe beim Arbeiten (rotierende Maschinenteile).
- Öffnen Sie niemals Abdeckungen oder Sicherheitseinrichtungen bei laufender Maschine.
- Entfernen Sie Späne und Werkstücke nur bei abgeschaltetem Motor.
- Bremsen Sie die auslaufende Maschine nie mit der Hand ab.
- Nehmen Sie Messungen nie an rotierenden Werkstücken vor.
- Bearbeiten Sie unförmige Werkstücke immer mit niedriger Spindeldrehzahl zu einer runden Form.
- Bearbeiten Sie nur sicher eingespannte Werkstücke.
- Versehen Sie das Werkstück vor dem Spannen zwischen zwei Spitzen beidseitig mit einer Zentrierbohrung.
- Entfernen Sie vor der Bearbeitung Nägel und andere Fremdkörper aus dem Werkstück.

5.7 Gefahrenhinweise

5.7.1 Restrisiken

Trotz bestimmungsgemäßer Verwendung können bestimmte Restrisikofaktoren nicht vollständig ausgeräumt werden:

- Verletzungsgefahr für die Hände/Finger durch das frei rotierende Werkstück während dem Betrieb und dem Nachlauf bis zum kompletten Stillstand der Maschine.
- Verletzungsgefahr durch Kontakt mit sich bewegenden Maschinenteile.
- Verletzungsgefahr durch scharfe Kanten des Werkstückes.
- Verletzungsgefahr durch Kontakt mit spannungsführenden Bauteilen.
- Verletzungsgefahr durch Kippen der Maschine.
- Verletzungsgefahr der Hände oder Augen durch Holzsplitter.
- Verletzungsgefahr durch Staubemissionen von mit gesundheitsschädlichen Mitteln behandelten Werkstücken.
- Verletzungsgefahr durch fehlerhaften Einbau des Werkzeuges oder durch Auswurf von Werkzeugeinsätzen.



- Verletzungsgefahr für das Auge durch herumfliegende Teile, auch mit Schutzbrille.
- Verletzungsgefahr durch Rückschlag des Werkzeuges.

5.7.2 Gefährdungssituationen

Bedingt durch Aufbau und Konstruktion der Maschine können Gefährdungssituationen auftreten, die in dieser Betriebsanleitung wie folgt gekennzeichnet sind:

GEFAHR



Ein auf diese Art gestalteter Sicherheitshinweis weist auf eine unmittelbar gefährliche Situation hin, die zum Tod oder zu schweren Verletzungen führt, wenn sie nicht gemieden wird.

WARNUNG



Ein solcherart gestalteter Sicherheitshinweis weist auf eine möglicherweise gefährliche Situation hin, die zu schweren Verletzungen oder sogar zum Tod führen kann, wenn sie nicht gemieden wird.

VORSICHT



Ein auf diese Weise gestalteter Sicherheitshinweis weist auf eine möglicherweise gefährliche Situation hin, die zu geringfügigen oder leichten Verletzungen führen kann, wenn sie nicht gemieden wird.

HINWEIS



Ein derartig gestalteter Sicherheitshinweis weist auf eine möglicherweise gefährliche Situation hin, die zu Sachschäden führen kann, wenn sie nicht gemieden wird.

Ungeachtet aller Sicherheitsvorschriften sind und bleiben Ihr gesunder Hausverstand und Ihre entsprechende technische Eignung/Ausbildung der wichtigste Sicherheitsfaktor bei der fehlerfreien Bedienung der Maschine. **Sicheres Arbeiten hängt von Ihnen ab!**

6 TRANSPORT

Für den ordnungsgemäßen Transport beachten Sie die Anweisungen und Angaben auf der Transportverpackung bezüglich Schwerpunkt, Anschlagstellen, Gewicht, einzusetzende Transportmittel sowie vorgeschriebene Transportlage etc. Transportieren Sie die Maschine in der Verpackung zum Aufstellort. Achten Sie beim Heben, Tragen und Absetzen der Last auf die richtige Körperhaltung.

Heben/Absetzen

- Stellen Sie beim Heben/Absetzen Standfestigkeit her (Beine hüftbreit).
- Last mit gebeugten Knien und geradem Rücken heben/absetzen.
- Last nicht ruckartig anheben/absetzen.

Tragen

- Last mit beiden Händen möglichst körpernah tragen.
- Last mit geradem Rücken tragen.
- Achten Sie beim Transport der zusammengebauten Maschine darauf, diese nur am Maschinenkörper hochheben und nicht an den Anbauteilen.

Wenn Sie die Maschine mit einem Fahrzeug transportieren, sorgen Sie für eine entsprechende Ladungssicherung!



7 MONTAGE

7.1 Vorbereitende Tätigkeiten

7.1.1 Lieferumfang

Überprüfen Sie nach Erhalt der Lieferung, ob alle Teile in Ordnung sind. Melden Sie Beschädigungen oder fehlende Teile umgehend Ihrem Händler oder der Spedition. Sichtbare Transportschäden müssen gemäß den Bestimmungen der Gewährleistung unverzüglich auf dem Lieferschein vermerkt werden, ansonsten gilt die Ware als ordnungsgemäß übernommen.

7.1.2 Anforderungen an den Aufstellort

Der gewählte Aufstellort muss einen passenden Anschluss an die Spannungsversorgung gewährleisten sowie einen Anschluss an eine Absauganlage aufweisen. Der Aufstellort muss die erforderlichen Sicherheitsvorschriften und die ergonomischen Betriebsbedingungen für Beleuchtung, Platzbedarf und Arbeitsposition, erfüllen. Platzieren Sie die Maschine auf einen ebenen soliden Untergrund mit entsprechender Tragfähigkeit für Maschine und Werkstück. Berücksichtigen Sie bei der Bemessung des erforderlichen Raumbedarfes, dass die Bedienung, Wartung und Instandsetzung der Maschine jederzeit ohne Einschränkung möglich sein muss.

7.1.3 Vorbereitung der Oberflächen

Entfernen Sie das Konservierungsmittel, das zum Korrosionsschutz der Teile ohne Anstrich aufgetragen ist. Verwenden Sie dazu die üblichen Lösungsmitteln, jedoch keine Nitrolösungsmittel oder ähnliche Mittel und in keinem Fall Wasser.

HINWEIS



Der Einsatz von Farbverdünnern, Benzin, aggressiven Chemikalien oder Scheuermitteln führt zu Sachschäden an den Oberflächen!
Daher gilt: Bei der Reinigung nur milde Reinigungsmittel verwenden!

7.2 Elektrischer Anschluss

WARNUNG



Gefährliche elektrische Spannung!

Verletzungsgefahr durch gefährliche elektrische Spannung!

- Das Anschließen der Maschine an die Spannungsversorgung sowie die damit verbundenen Überprüfungen dürfen nur von einer Elektrofachkraft durchgeführt oder unter Anleitung und Aufsicht einer Elektrofachkraft vorgenommen werden!

- Prüfen Sie, ob die Nullverbindung und die Schutzerdung funktionieren.
- Prüfen Sie, ob die Speisespannung und die Frequenz den Angaben der Maschine entsprechen.

HINWEIS



Abweichung der Speisespannung und der Frequenz!

Eine Abweichung vom Wert der Speisespannung von $\pm 5\%$ ist zulässig. Im Speisernetz der Maschine muss eine Kurzschlussicherung vorhanden sein!

- Verwenden Sie ein Versorgungskabel des Typs H07RN (WDE282) oder entnehmen Sie den erforderlichen Querschnitt des Versorgungskabels einer Strombelastbarkeitstabelle. Achten Sie dabei auf die Maßnahmen zum Schutz gegen mechanische Beschädigungen.
- Stellen Sie sicher, dass die Spannungsversorgung mit einem Fehlerstrom-Schutzschalter geschützt ist.
- Schließen Sie die Maschine nur an eine ordnungsgemäß geerdete Steckdose an.
- Achten Sie bei der Benützung eines Verlängerungskabels auf die zur Anschlussleistung der Maschine passenden Dimension. Die Anschlussleistung finden Sie in den technischen Daten, die Zusammenhänge von Leitungsquerschnitt und Leitungslängen entnehmen Sie der Fachliteratur oder informieren Sie sich bei einem Fachelektriker.



- Ein beschädigtes Stromkabel ist umgehend zu erneuern.

7.3 Zusammenbau

Teile der Maschine wurden für den Transport demontiert und müssen vor dem Gebrauch wieder montiert werden. Befolgen Sie die nachstehenden Anweisungen:

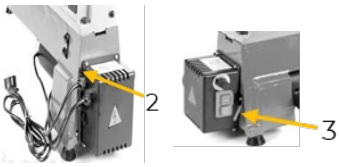
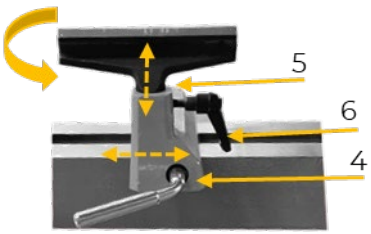
	Standfüße <ul style="list-style-type: none">• Schrauben Sie die 4 Standfüße an den Bohrungen der Ecken an (1).
	D460F: Schalteinheit <ul style="list-style-type: none">• Positionieren Sie seitlich am Maschinenkörper die Schalteinheit zwischen den Scharnieren und fixieren Sie sie mit dem Stift (2).• Befestigen Sie die Schalteinheit mit dem Bügel (3) an der Vorderseite der Maschine.
	Werkzeugauflage <ul style="list-style-type: none">• Positionieren Sie die Halterung der Werkzeugauflage entlang des Maschinenbetts und fixieren Sie sie mit dem Verriegelungsgriff (4).• Positionieren Sie die Werkzeugauflage in die vorgesehene Öffnung (5), stellen Sie die gewünschte Höhe ein und fixieren Sie sie mit dem Feststellgriff (6).• Bei Bedarf drehen Sie die Werkzeugauflage.

7.4 Einstellungen

7.4.1 Spindelstock

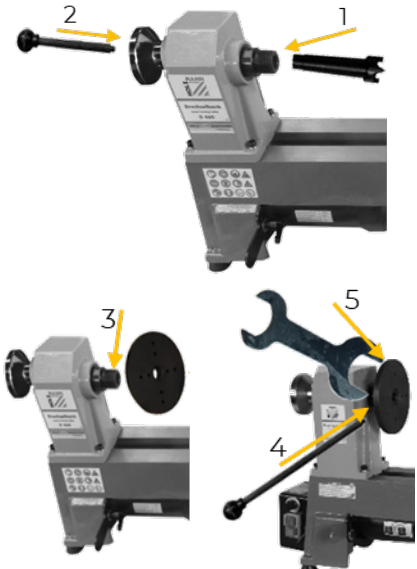
	4-Zack-Mitnehmer <ul style="list-style-type: none">• Schieben Sie den 4-Zack-Mitnehmer mit einem Ruck in die Aufnahme des Spindelstockes (1).• Zum Entfernen schieben Sie die Fixierstange in das hintere Ende der Spindelstockwelle (2). Der 4-Zack-Mitnehmer löst sich aus der Aufnahme. Planscheibe <ul style="list-style-type: none">• Schrauben Sie die Planscheibe auf das Gewinde der Spindelstockwelle (3).• Zum Lösen der Planscheibe fixieren Sie mit der Fixierstange die Spindelstockwelle (4) und drehen Sie gleichzeitig mit dem Gabelschlüssel (5) die Planscheibe auf.
---	--



7.4.2 Reitstock

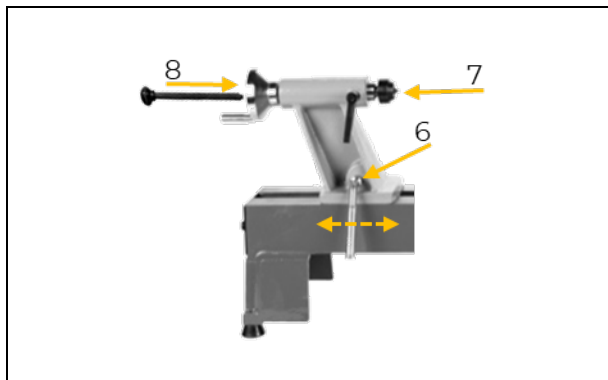

- Position**
- Öffnen Sie den Verriegelungsgriff (6) und verschieben Sie den Reitstock entlang des Maschinenbetts, je nach Werkstückgröße.
 - Fixieren Sie den Verriegelungsgriff (6) wieder.
- Körnerspitze**
- Schieben Sie mit einem Ruck die Körnerspitze in die Aufnahme (7) des Reitstockes.
 - Zum Entfernen drücken Sie die Fixierstange in das Ende der Reitstockwelle (8).

7.4.3 Spindelgeschwindigkeit

VORSICHT



Verletzungsgefahr durch wegfliegende Teile!

- Stellen Sie bei unbekanntem Holzarten, bei neuen Werkstücken und bei großen Werkstücken immer die niedrigste Spindeldrehzahl ein!
- Steigern Sie die Spindeldrehzahl vorsichtig!

D460

Die Spindelgeschwindigkeit wird durch die Riemenposition der 5-stufigen Riemenscheibenanordnung bestimmt:

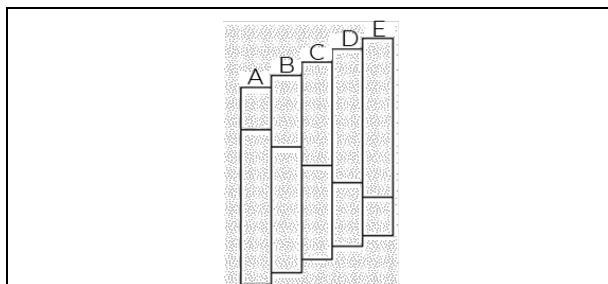

- Spindeldrehzahl**
- A: 600 U/min
 - B: 910 U/min
 - C: 1340 U/min
 - D: 1960 U/min
 - E: 2800 U/min

D460F

Die Maschine verfügt über eine 3-stufige Riemenscheibenanordnung für die Riemenposition.

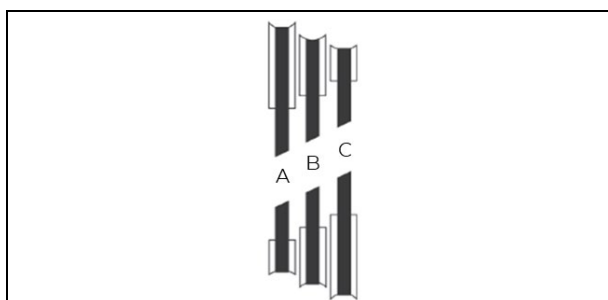

- Drehzahlbereich**
- A: 650–1450 U/min
 - B: 1250–2800 U/min
 - C: 1600–3800 U/min

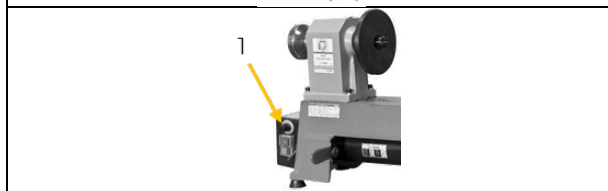

- Stellen Sie die Spindeldrehzahl, je nach Riemenposition, mit dem Drehregler der Schalteinheit (1) ein

Ändern der Riemenposition

Stellen Sie die passende Riemenposition wie folgendermaßen beschrieben ein.

**WARNUNG****Verletzungsgefahr durch unbeabsichtigtes Einschalten der Maschine!**

- Trennen Sie die Maschine vor Einstellungs-, Wartungs- oder Instandhaltungsarbeiten immer von der Spannungsversorgung und sichern Sie sie gegen unbeabsichtigtes Wiedereinschalten.

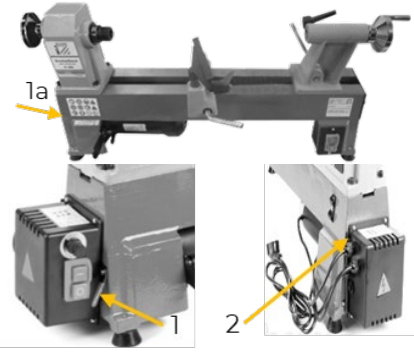
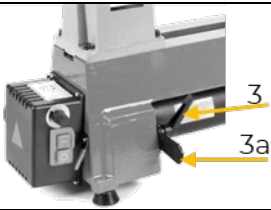
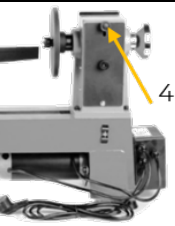
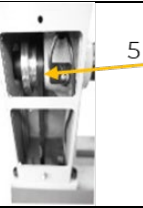
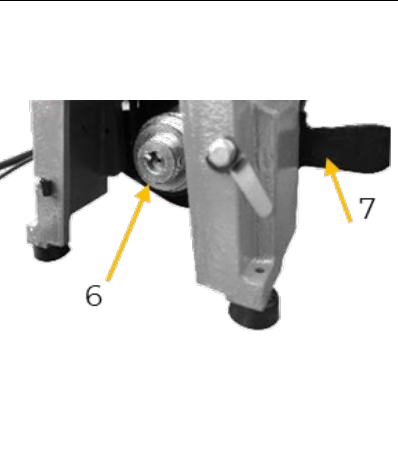
	<p>D460</p> <ul style="list-style-type: none">• Lösen Sie die Schrauben der seitlichen Abdeckplatte (1a) und entfernen Sie diese. <p>D460F</p> <ul style="list-style-type: none">• Öffnen Sie den Bügel der Schalteinheit (1).• Entfernen Sie den Stift aus dem Scharnier (2) und legen Sie die Schalteinheit daneben ab.
	<ul style="list-style-type: none">• Lösen Sie den Feststellhebel der Motorplatte (3).• Heben Sie den Motor am Riemenstraffergriff (3a) an
	<ul style="list-style-type: none">• Lösen Sie die Schraube der Abdeckung an der Rückseite des Spindelstockes (4) und entfernen Sie diese.
	<ul style="list-style-type: none">• Positionieren Sie den Antriebsriemen auf die gewünschte Spindelriemenscheibe (5) der Antriebswelle.
	<ul style="list-style-type: none">• Positionieren Sie den unteren Teil des Antriebsriemens an die gewünschte Motorriemenscheibe (6). Achten Sie auf einen parallelen Lauf des Antriebsriemens.• Ziehen Sie die Motorriemenscheibe mit dem Riemenstraffergriff fest (7). Damit straffen Sie den Antriebsriemen.• Fixieren Sie den Feststellhebel der Motorplatte.• D460: Fixieren Sie die seitliche Abdeckplatte des Spindelstockes mit den Schrauben.• D460F: Fixieren Sie die Schalteinheit mit dem Stift am Scharnier und dem Bügel.• Fixieren Sie die Abdeckung an der Rückseite des Spindelstockes.

Achten Sie beim Einschalten der Maschine, ob laute oder ungewöhnliche Geräusche auftreten, ggf. den Antriebsriemen nochmals kontrollieren und einstellen.



8 BETRIEB

Betreiben Sie die Maschine nur im einwandfreien Zustand. Vor jedem Betrieb ist eine Sichtprüfung der Maschine durchzuführen. Sicherheitseinrichtungen, elektrische Leitungen und Bedienelemente sind genauestens zu kontrollieren. Prüfen Sie Schraubverbindungen auf Beschädigung und festen Sitz.

8.1 Betriebshinweise

Beachten Sie bei der Bedienung der Maschine unbedingt folgende Hinweise:

- Nehmen Sie sich Zeit, um sich mit der Arbeitsweise der Maschine, dem Werkzeug und den Holzarten vertraut zu machen.
- Achten Sie auf einen ebenen und stabilen Untergrund der Maschine.
- Drehen Sie vor dem Einschalten das Werkstück per Hand, um sicher zu stellen, dass es frei läuft und die Werkzeugaufgabe nicht berührt. Prüfen Sie dabei, ob das Werkstück zentriert und fest eingespannt ist.
- Prüfen Sie die Werkzeugaufgabe vor dem Start auf festen Sitz.
- Prüfen Sie den Reitstock und die Körnerspitze vor dem Start auf festen Sitz. Die Körnerspitze soll je nach Werkstückgröße bis zu einigen mm in das Werkstück eindringen.
- Prüfen Sie die Planscheibe und bei Verwendung den 4-Zack-Mitnehmer vor dem Start auf festen Sitz.
- Halten und führen Sie das Drechselwerkzeug beim Arbeiten sicher und fest.
- Arbeiten Sie nur mit scharfem Drechselwerkzeug.
- Bearbeiten Sie große und unwuchte Werkstücke nur mit kleiner Spindeldrehzahl.
- Verwenden Sie bei großen und unwuchten Werkstücken die Planscheibe.
- Passen Sie die Spindeldrehzahl den Materialeigenschaften an.
- Beachten Sie die Angaben bzgl. Werkstückmaße.
- Bearbeiten Sie nur ausgesuchte Hölzer ohne Fehler.

8.2 Bedienung

8.2.1 Werkstückmitte einzeichnen

Die Markierung der Werkstoffmitte ermöglicht ein exaktes Einspannen des Werkstückes.

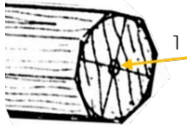
	<ul style="list-style-type: none">• Markieren Sie auf beiden Stirnseiten des Werkstückes die Mitte (1).
---	---

8.2.2 Werkstück einspannen

Längsseitige Bearbeitung

Für die längsseitige Bearbeitung wird das Werkstück zentriert eingespannt.

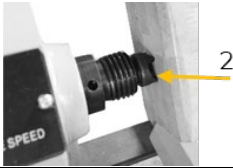
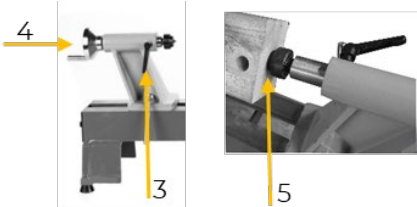
	4-Zack-Mitnehmer <ul style="list-style-type: none">• Befestigen Sie das Werkstück, indem Sie die Krallen des 4-Zack-Mitnehmers in das Werkstück bohren (2).
	Körnerspitze <ul style="list-style-type: none">• Lösen Sie den Feststellgriff (3).• Drehen Sie am Handrad (4), bis sich die Körnerspitze einige mm in das Werkstück gebohrt hat (5).• Fixieren Sie den Feststellgriff wieder (3).

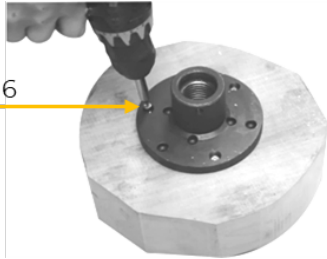

Stirnseitige Bearbeitung

	<p>Planscheibe</p> <ul style="list-style-type: none">• Fixieren Sie das Werkstück mit passenden Spaxschrauben, die durch die Öffnungen an der Planscheibe in das Werkstück gebohrt werden (6). <p>HINWEIS: Die Spaxschrauben sind im Lieferumfang nicht enthalten!</p> <p>Achten Sie darauf, dass die Spaxschrauben nicht in den Bereich des Werkstückes eindringen, in dem Material entfernt werden soll.</p> <ul style="list-style-type: none">• Schrauben Sie die Planscheibe mit dem befestigten Werkstück auf das Gewinde der Spindelstockwelle.
---	---

Mit optional erhältlichen Spannvorrichtungen spannen Sie größere Werkstücke sicher und fest ein, siehe Kapitel ZUBEHÖR.

8.2.3 Werkzeugauflage positionieren

- Positionieren Sie die Werkzeugauflage, je nach Drechselwerkzeug, knapp oberhalb oder knapp unterhalb der Mittellinie des Werkstückes mit 1–3 mm Abstand.
- Benutzen Sie die Werkzeugauflage zur sicheren Führung und Stütze des Drechselwerkzeuges.

8.2.4 Maschine ein- und ausschalten

WARNUNG



Verletzungsgefahr durch wegfliegende Teile!

- Prüfen Sie vor dem Einschalten der Maschine, ob die Planscheibe und/oder der 4-Zack-Mitnehmer, der Reitstock, die Körnerspitze und die Werkzeugauflage fixiert sind.
- Vergewissern Sie sich, dass das Werkstück fest eingespannt ist!

HINWEIS



- Bearbeiten Sie das Werkstück mit dem Werkzeug erst, wenn die Maschine die eingestellte Spindeldrehzahl erreicht hat.
- Erhöhen Sie die Spindeldrehzahl erst dann, wenn das Werkstück in seiner Grundform einen regelmäßigen Rundlauf erreicht hat.

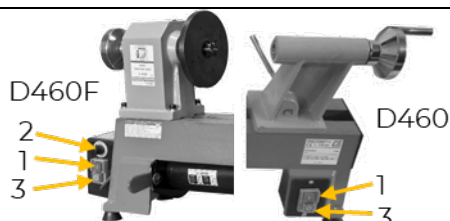

Einschalten

- Drücken Sie die Einschalttaste (1) der Schalteinheit.

Ausschalten

- **D460F:** Stellen Sie mit dem Drehregler (2) der Schalteinheit die niedrigste Spindeldrehzahl ein.
- Drücken Sie die Ausschalttaste (3) der Schalteinheit.

VORSICHT



Maschine läuft nach!

- Bleiben Sie nach dem Ausschalten bei der Maschine, bis das Werkstück still steht. Stoppen Sie keinesfalls die Drehbewegung per Hand!



9 REINIGUNG, WARTUNG, LAGERUNG, ENTSORGUNG

WARNUNG



Gefahr durch elektrische Spannung!

Das Hantieren an der Maschine bei aufrechter Spannungsversorgung kann zu schweren Verletzungen oder zum Tod führen.

- Trennen Sie die Maschine vor Reinigungs-, Reparatur-, Wartungs- oder Instandhaltungsarbeiten immer von der Spannungsversorgung und sichern Sie sie gegen unbeabsichtigtes Wiedereinschalten!

9.1 Reinigung

Regelmäßige Reinigung garantiert die lange Lebensdauer Ihrer Maschine und ist Voraussetzung für deren sicheren Betrieb.

HINWEIS



Falsche Reinigungsmittel können den Lack der Maschine angreifen. Verwenden Sie zum Reinigen keine Lösungsmittel, Nitroverdünnung oder andere Reinigungsmittel, die den Lack der Maschine beschädigen können.

Beachten Sie die Angaben und Hinweise des Reinigungsmittelherstellers.

- Entfernen Sie nach jedem Einsatz Späne und Schmutzpartikel von der Maschine mit Druckluft und Pinsel (oder weicher Bürste).
- Bereiten Sie die Oberflächen auf und schmieren Sie die blanken Maschinenteile mit einem säurefreien Schmieröl ein (z. B. Rostschutzmittel WD40).

9.2 Wartung

Die Maschine ist wartungsarm und nur wenige Teile müssen gewartet werden. Störungen oder Defekte, die Ihre Sicherheit beeinträchtigen, müssen umgehend behoben werden!

- Prüfen Sie vor jedem Betrieb den einwandfreien Zustand der Sicherheitseinrichtungen.
- Überprüfen Sie regelmäßig den einwandfreien und lesbaren Zustand der Warn- und Sicherheitsaufkleber der Maschine.
- Verwenden Sie ausschließlich vom Hersteller empfohlene Original-Ersatzteile.

9.2.1 Wartungsplan

Art und Grad des Maschinenverschleißes hängen in hohem Maß von den Betriebsbedingungen ab. Die nachfolgend angeführten Intervalle gelten bei Verwendung der Maschine innerhalb der technischen Grenzen:

Intervall	Komponente	Maßnahme
jeweils vor Arbeitsbeginn	• Führungsbahnen	• einölen
	• Körnerspitze und 4-Zack-Mitnehmer	• Werkzeug, besonders den Gewindekonus, staubfrei halten sowie eine dünne Ölschicht auftragen.
	• Motor	• Kontrolle, ob Lüftungsschlitze frei von Verunreinigungen sind
	• Kabelanschluss	• Kontrolle, bei Beschädigung wechseln
nach 50 Betriebsstunden	• Drechselwerkzeug	• Kontrolle auf Fehler und Risse; ggf. wechseln • Kontrolle auf Messerschärfe; ggf. nachschärfen oder wechseln
	• Antriebsriemen	• Kontrolle auf festen Sitz und Fehler (z. B. Risse); ggf. wechseln, siehe nächstes Kapitel
	• Kohlebürsten	• Kontrolle, bei Bedarf wechseln, siehe übernächstes Kapitel



9.2.2 Antriebsriemen wechseln

Ausgeweitete oder rissige Antriebsriemen sind folgendermaßen zu wechseln:

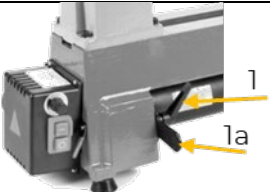
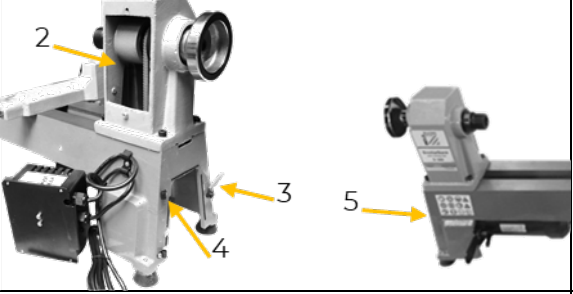
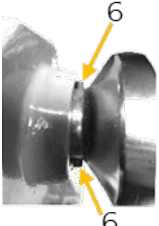
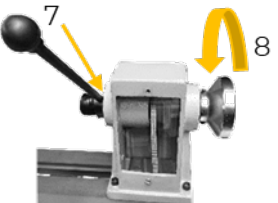
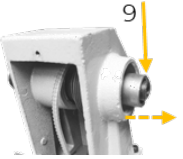
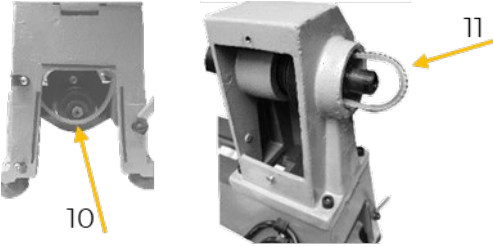
	<ul style="list-style-type: none">• Trennen Sie die Maschine von der Spannungsversorgung.• Lösen Sie den Feststellhebel der Motorplatte (1).• Heben Sie den Motor am Riemenspanngriff (1a) an, der Antriebsriemen wird entspannt.
	<ul style="list-style-type: none">• Entfernen Sie den Rückendeckel (2) am Spindelstock.• D460F: Lösen Sie die Schalteinheit mit dem Bügel (3) und entfernen Sie den Stift aus dem Scharnier (4).• D460: Entfernen Sie die seitliche Abdeckplatte (5).
	<ul style="list-style-type: none">• Lockern Sie die 2 gegenüberliegenden Wurmschrauben am Handrad (6). Entfernen Sie die Schrauben jedoch nicht komplett.
	<ul style="list-style-type: none">• Fixieren Sie die Spindelwelle mit der Fixierstange (7).• Drehen Sie gleichzeitig das Handrad gegen den Uhrzeigersinn von der Spindel (8).
	<ul style="list-style-type: none">• Entfernen Sie die Distanzhülse der Spindel (9).• Heben Sie den Antriebsriemen von der Motorriemenscheibe (10).• Wechseln Sie den Antriebsriemen durch die Öffnung der Spindelwelle (11).• Platzieren Sie den neuen Antriebsriemen auf der Spindelriemenscheibe und der Motorriemenscheibe.
	<p>Führen Sie die zuvor durchgeführten Arbeitsschritte in umgekehrter Reihenfolge aus:</p> <ul style="list-style-type: none">• Platzieren Sie den unteren Teil des Antriebsriemens auf der Motorriemenscheibe (10).• Setzen Sie die Distanzhülse auf die Spindel (9).• Schrauben Sie das Handrad auf das Gewinde der Spindel (8).• Fixieren Sie das Handrad mit den 2 Wurmschrauben (6).• D460F: Fixieren Sie die Schalteinheit mit dem Scharnier (4) und dem Bügel (3).• D460: Fixieren Sie die seitliche Abdeckplatte (5).• Fixieren Sie den Rückendeckel des Spindelstockes (2).• Spannen Sie den Antriebsriemen mit dem Riemenspanngriff und fixieren Sie den Feststellhebel der Motorplatte (1).



9.2.3 Kohlebürsten kontrollieren / wechseln

Überprüfen Sie die Kohlebürsten nach 50 Betriebsstunden der neuen Maschine, in Folge alle 10 Betriebsstunden, auf deren Funktionsfähigkeit. Wenn die Kohle abgenutzt oder die Feder beschädigt ist, wechseln Sie die Kohlebürsten wie folgendermaßen beschrieben.

VORSICHT



Der Wechsel der Kohlebürsten darf nur von geschultem Personal durchgeführt werden!

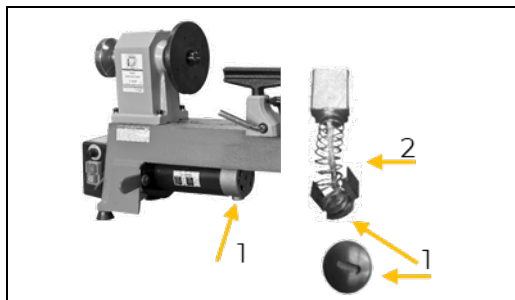

- Trennen Sie die Maschine von der Spannungsversorgung.
- Entfernen Sie die Abdeckung (1) der Kohlebürste am Motor und entfernen Sie die Kohlebürste.
- Setzen Sie die neue Kohlebürste in die Hülse (2) ein.
- Fixieren Sie die Kohlebürste, indem Sie die Feder zusammendrücken und die Abdeckung schließen.
- Wiederholen Sie diesen Vorgang mit der gegenüberliegenden Kohlebürste.

9.3 Lagerung

Lagern Sie die Maschine samt Zubehör bei Nichtgebrauch an einem trockenen, frostsicheren und versperbaren Ort. Decken Sie die Maschine ab oder bewahren Sie sie im Originalkarton auf, um sie vor Staub zu schützen. Stellen Sie sicher, dass Unbefugte und insbesondere Kinder keinen Zugang zur Maschine haben. Trennen Sie die Maschine von der Spannungsversorgung und entspannen Sie den Antriebsriemen, siehe Kapitel Antriebsriemen wechseln.

HINWEIS



Bei unsachgemäßer Lagerung können wichtige Bauteile beschädigt und zerstört werden. Lagern Sie verpackte oder bereits ausgepackte Teile nur unter den vorgesehenen Umgebungsbedingungen!

9.4 Entsorgung



Beachten Sie die nationalen Abfallbeseitigungs-Vorschriften. Entsorgen Sie die Maschine, Maschinenkomponenten oder Betriebsmittel niemals im Restmüll. Kontaktieren Sie gegebenenfalls Ihre lokalen Behörden für Informationen bezüglich der verfügbaren Entsorgungsmöglichkeiten. Wenn Sie bei Ihrem Fachhändler eine neue Maschine oder ein gleichwertiges Gerät kaufen, ist dieser in bestimmten Ländern verpflichtet, Ihre alte Maschine fachgerecht zu entsorgen.

10 FEHLERBEHEBUNG

WARNUNG



Gefahr durch elektrische Spannung!

Das Hantieren an der Maschine bei aufrechter Spannungsversorgung kann zu schweren Verletzungen oder zum Tod führen!

- Trennen Sie die Maschine von der Spannungsversorgung, bevor Sie mit den Arbeiten zur Beseitigung von Defekten beginnen und sichern Sie sie gegen unbeabsichtigtes Wiedereinschalten!

Viele mögliche Fehlerquellen können bei ordnungsgemäßem Anschluss der Maschine an die Spannungsversorgung bereits im Vorfeld ausgeschlossen werden.



Sollten Sie sich außer Stande sehen, erforderliche Reparaturen ordnungsgemäß durchzuführen und/oder besitzen Sie die notwendigen Kenntnisse nicht dafür, ziehen Sie immer einen Fachmann zum Beheben des Problems hinzu.

Fehler	Mögliche Ursache	Behebung
Maschine läuft nicht	• Schalter defekt	• Schalter reparieren
	• Spannungsversorgung ausgeschaltet	• Spannungsversorgung kontrollieren, ggf. Sicherung tauschen
	• Überlastungsschutz wurde ausgelöst (D460F)	• Überlastungsschutz zurückstellen
starke Vibration	• verzogenes Werkstück	• Austausch des Materials
	• Werkstück schlecht zentriert	• Mittelpunkt genauer ausmessen
	• lockere Riemenscheibe	• Riemenscheibe festziehen
	• abgenutzter Antriebsriemen	• Antriebsriemen wechseln
	• Maschine steht auf unebener Oberfläche	• Maschine auf ebenen Untergrund stellen
	• Reitstock locker	• Reitstock fixieren
schlechtes Drehselergebnis	• stumpfes Drechselwerkzeug	• Drechselwerkzeug schärfen
	• falsches Drechselwerkzeug für Aufgabe	• richtiges Drechselwerkzeug wählen
	• falsche Einstellung der Werkzeugauflage	• Entfernung und Höhe der Werkzeugauflage neu positionieren

10.1 Überlastungsschutz bei D460F

Bei Überlastung der Maschine wird der Überlastungsschutz ausgelöst und die Spannungsversorgung zum Motor unterbrochen.

Rückstellung

	<ol style="list-style-type: none"> 1. Drücken Sie die Ausschalttaste der Schalteinheit (1). 2. Warten Sie die Abkühlung der Maschine ab.
	<div style="background-color: #0056b3; color: white; text-align: center; padding: 5px;">HINWEIS</div> <div style="display: flex; align-items: center; padding: 10px;"> <div> <p>Überhitzung kann durch falsch eingestellte Maschinenteile oder stumpfes Werkzeug entstehen.</p> <p>→ Überprüfen Sie die Einstellung der Maschinenteile und das verwendete Werkzeug, bevor Sie die Maschine wieder einschalten!</p> </div> </div> <ol style="list-style-type: none"> 3. Betätigen Sie den Rückstellknopf (2) an der Rückseite der Schalteinheit. 4. Drücken Sie die Einschalttaste der Schalteinheit (3).



11 PREFACE (EN)

Dear Customer!

This manual contains information and important instructions for the commissioning and handling of the wood turning lathes D460 and D460F, hereinafter referred to as the "machine" in this document.



The manual is an integral part of the machine and must not be removed. Keep it in a suitable place easily accessible to users (operators) for future reference and enclose it with the machine if it is passed on to third parties!

Please read and note the safety instructions!

Before first use read this manual carefully. It eases the correct use of the machine and prevents misunderstanding and damages of machine.

Due to constant advancements in product design, construction, illustrations and contents may deviate slightly. If you notice any errors, please inform us.

We reserve the right to make technical changes!

Check the goods immediately after receipt and note any complaints on the consignment note when taking over the goods from the deliverer!

Transport damage must be reported to us separately to us within 24 hours.

HOLZMANN MASCHINEN GmbH cannot accept any liability for transport damage that has not been reported.

Copyright

© 2022

This documentation is protected by copyright. All rights reserved! In particular, the reprint, translation and extraction of photos and illustrations will be prosecuted.

The place of jurisdiction is the regional court Linz or the court responsible for 4170 Haslach is valid.

Customer service contact

HOLZMANN MASCHINEN GmbH

4170 Haslach, Marktplatz 4

AUSTRIA

Tel +43 7289 71562-0

info@holzmann-maschinen.at



12 SAFETY

This section contains information and important notes on the safe commissioning and handling of the machine.



For your safety, read this manual carefully before commissioning. This will enable you to handle the machine safely and thus prevent misunderstandings as well as personal injury and damage to property. Pay special attention to the symbols and pictograms used on the machine as well as the safety information and danger warnings!

12.1 Intended use of the machine

The machine is intended exclusively for the following activities:

For turning wood or materials with similar physical properties, such as horn, bone or plastic, within the technical limits.

NOTE



HOLZMANN MASCHINEN GmbH assumes no responsibility or warranty for any other use or use beyond this and for any resulting damage to property or injury.

12.1.1 Technical restrictions

The machine is designed for the work under the following conditions:

relative humidity	max. 70 %
temperature (operation)	+5 °C to +40 °C
temperature (storage, transport)	-25 °C to +55 °C

12.1.2 Prohibited applications / Dangerous misuse

- Operating the machine outdoors.
- Operating the machine without adequate physical and mental fitness.
- Operating the machine without knowledge of the manual.
- Modifying the machine design.
- Operating the machine under fire or explosion hazardous conditions (machine can generate ignition sparks during operation).
- Operating the machine outside the technical limits specified in this manual.
- Removing of the safety labels attached to the machine.
- Modifying, circumventing or disabling the safety devices of the machine.
- Cleaning the machine with water, neither with the power switched on nor with the power switched off.

The non-intended use or the disregard of the explanations and instructions described in this manual will result in the expiration of all warranty claims and compensation claims for damages against HOLZMANN MASCHINEN GmbH.

12.2 Requirements for user

The machine is designed to be operated by one person. The prerequisites for operating the machine are physical and mental fitness as well as knowledge and understanding of the manual. Persons who, due to their physical, sensory or mental capabilities, inexperience or lack of knowledge, are unable to operate the machine safely must not use the machine without supervision or instruction by a responsible person.

Put on your personal protective equipment before working on the machine.

Please note that locally applicable laws and regulations determine the minimum age of the operator and may restrict the use of this machine!

Work on electrical components or equipment may only be carried out by a qualified electrician or under the guidance and supervision of a qualified electrician.



12.3 Safety device D460F

If the machine is overloaded, due to e.g. overheating, the overload protection is triggered and the power supply to the motor is interrupted. The overload protection is reactivated by pressing the reset button.

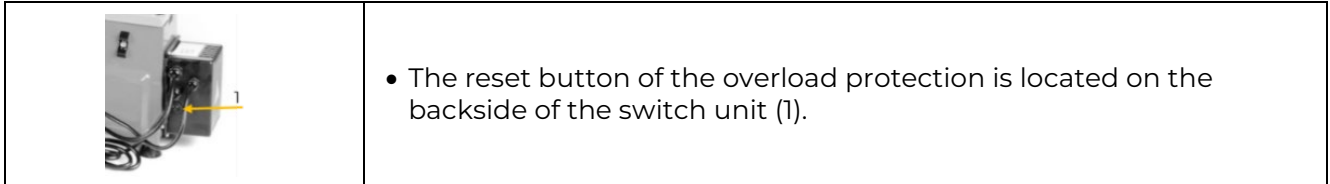

12.4 General safety instructions

To avoid malfunctions, damage and health impairments when working with the machine, the following points must be observed in addition to the general rules for safe working:

- Check the machine for completeness and function before starting. Only use the machine if the separating and other non-separating protective devices required for machining are in place.
- Make sure that the guards are in good working order and properly maintained.
- Select a level, vibration-free surface as the installation area.
- Ensure sufficient space around the machine. Keep the area around the machine free of obstacles (e.g. dust, chips, cut-off workpiece parts, etc.).
- Ensure sufficient lighting conditions at the workplace to avoid stroboscopic effects.
- Make sure you have a secure footing when working.
- Ensure a clean working environment.
- Only use tools that are in perfect condition and free of cracks and other defects (e.g. deformations).
- Remove tool keys and other setting tools before switching on the machine.
- Check the machine's connections for strength before each use.
- Never leave the running machine unattended. Switch off the machine before leaving the working area and secure it against unintentional or unauthorized restarting.
- The machine may only be operated, maintained or repaired by persons who are familiar with it and who have been informed about the dangers arising from this work.
- Ensure that unauthorized persons keep a safety distance from the machine and keep children away from the machine.
- Always work with care and the necessary caution and never use excessive force.
- Do not overload the machine.
- Only work in well-ventilated rooms.
- Hide long hair under hair protection.
- Wear close fitting protective work clothing and suitable protective equipment (eye protection, dust mask, ear protection, safety-shoes).
- Never wear loose jewellery, loose clothing or accessories (e.g. tie, scarf).
- Do not work on the machine if you are tired, not concentrated or under the influence of medication, alcohol or drugs!
- Ensure proper connection to the dust extraction system.
- Do not use the machine in areas where vapors of paints, solvents or flammable liquids represent a potential danger (danger of fire or explosion!).
- Shut down the machine and disconnect it from the power supply, before adjustment, changeover, cleaning, maintenance or repair work, etc. Before starting work on the machine, wait until all tools or machine parts have come to a complete standstill and secure the machine against unintentional restart.
- Warning signs and/or stickers on the machine that are illegible or have been removed must be replaced immediately!

12.5 Electrical safety

- Make sure that the machine is grounded.
- Only use suitable extension cables.
- A damaged or tangled cable increases the risk of electric shock. Handle the cable with care. Never use the cable to carry, pull or disconnect the machine. Keep the cable away from heat, oil, sharp edges or moving parts.



- Proper plugs and sockets reduce the risk of electric shock.
- Water entry into the machine increases the risk of electric shock. Do not expose the machine to rain or moisture.
- Use the machine only when the ON-OFF switch is in good working order.
- The machine may only be used if the power supply is protected by a residual current circuit breaker.
- Before connecting the machine always make sure that it is switched off.

12.6 Special safety instructions for this machine

- Never reach into the running machine!
- Never open covers or safety devices when the machine is running.
- Do not wear safety gloves when working (rotating parts).
- Remove chips and workpieces when the machine is switched off.
- Never brake the machine by hand when it is running down.
- Never take measurements on rotating workpieces.
- Always machine unshaped workpieces at low spindle speed to a round shape.
- Only work on safely clamped workpieces.
- Before clamping the workpiece between two centres, provide it with a centring hole on both sides.
- Remove nails and other foreign substances from the workpiece before machining.

12.7 Hazard warnings

12.7.1 Residual risks

Despite intended use, certain risk factors cannot be completely eliminated:

- Risk of injury to hands/fingers from freely rotating workpiece during operation and overrun until the machine comes to a complete standstill.
- Risk of injury from contact with moving machine parts.
- Risk of injury from sharp edges of the workpiece.
- Risk of injury from contact with live components.
- Risk of injury due to tipping of the machine.
- Risk of injury to hands or eyes from wood splinters.
- Risk of injury due to incorrect installation of the tool or ejection of tool inserts.
- Risk of injury due to dust emissions from workpieces treated with harmful agents.
- Risk of injury to the eye from flying parts, even with protective goggles.
- Risk of injury due to tool kickback.

12.7.2 Hazardous situations

Due to the design and construction of the machine, hazardous situations may occur which are identified in this manual as follows:

DANGER



A safety instruction designed in this way indicates an imminently hazardous situation which, if not avoided, will result in death or serious injury.

WARNING



A safety instruction of this type indicates a potentially hazardous situation which, if not avoided, could result in death or serious injury.

CAUTION



A safety instruction designed in this way indicates a possibly hazardous situation which, if not avoided, may result in minor or moderate injury.

**NOTE**

A safety notice designed in this way indicates a potentially hazardous situation which, if not avoided, may result in property damage.

Regardless of all safety regulations, your common sense and your appropriate technical aptitude/training are and remain the most important safety factor in the error-free operation of the machine. **Safe working depends on you!**

13 TRANSPORT

For proper transport, follow the instructions and information on the transport packaging regarding center of gravity, slinging points, weight, means of transport to be used and prescribed transport position, etc.

Transport the machine in its packaging to the place of installation. Ensure the correct body posture when lifting, carrying and setting down the load.

Lifting/Setting down

- When lifting/setting down, ensure that you are standing firmly (legs hip-width).
- Lift/set down load with knees bent and back straight.
- Do not lift/set down load with a jerk.

Carrying

- Carry load with both hands as close to body as possible.
- Carry load with straight back.
- When transporting the assembled machine, ensure to lift it only by the machine body and not by the attachments.

If you transport the machine with a vehicle, ensure that the load is secured appropriately!

14 ASSEMBLY

14.1 Preparation

14.1.1 Delivery content

Check the delivery immediately for transport damage and missing parts. Report any damage or missing parts to your dealer or the shipping company immediately. Visible transport damage must also be noted immediately on the delivery note in accordance with the provisions of the warranty, otherwise the goods are deemed to have been properly accepted.

14.1.2 Requirements for the installation site

The chosen installation site must ensure a suitable connection to the electrical power supply and have a connection to the extraction system. The installation site must meet the required safety regulations and ergonomic operating conditions, such as lighting, space requirements and working position. Place the machine on a level solid base with appropriate load-bearing capacity for machine and workpiece. When dimensioning the required space, take into account that the operation, maintenance and repair of the machine must be possible without restriction at all times.

14.1.3 Preparation of the surface

Remove the preservative applied to protect the parts against corrosion without painting. This can be done with the usual solvents. Do not use nitro solvents or similar agents and in no case water.

NOTE

The use of paint thinners, petrol, aggressive chemicals or scouring agents will cause damage to the surfaces!
Therefore: Use only mild cleaning agents for cleaning.



14.2 Electrical connection

WARNING



Dangerous electrical voltage!

Risk of injury from dangerous electrical voltage!

- Connecting the machine to the power supply and the associated checks may only be carried out by a qualified electrician or under the guidance and supervision of a qualified electrician!

- Check, whether the neutral connection and the protective grounding are working properly.
- Check, whether the supply voltage and the frequency correspond to the specifications of the machine.

NOTE



Deviation of the supply voltage and frequency!

A deviation from the value of the supply voltage of $\pm 5\%$ is permissible.

A short-circuit fuse must be provided in the power supply system of the machine!

- Use a supply cable of type H07RN (WDE282) or take the required cross-section of the supply cable from a current carrying capacity table. Pay attention to the measures for protection against mechanical damage.
- Make sure that the power supply is protected by a residual current circuit breaker.
- Connect the machine only to a properly grounded socket.
- When using an extension cable, make sure that the dimension matches the connected load of the machine. The connection power can be found in the technical data, the correlation of cable cross-section and cable lengths can be found in the technical literature or obtain information from a specialist electrician.
- A damaged cable must be replaced immediately.

14.3 Assemble

Parts of the machine have been disassembled for transport and must be reassembled before use. Follow the instructions below:

	Rubber washer <ul style="list-style-type: none">• Screw the 4 rubber washer to the holes in the corners (1).
	D460F: Switch unit <ul style="list-style-type: none">• Position the switch unit on the side of the machine body between the hinges and fix it with the pin (2).• Fix the switch unit with the bracket to the front (3) of the machine.
	Tool rest <ul style="list-style-type: none">• Position the tool rest base along the machine bed and fix it with the locking lever (4).• Position the tool rest into the opening provided (5), set the desired height and fix it with the locking handle (6).• If necessary, turn the tool rest.



14.4 Settings

14.4.1 Headstock

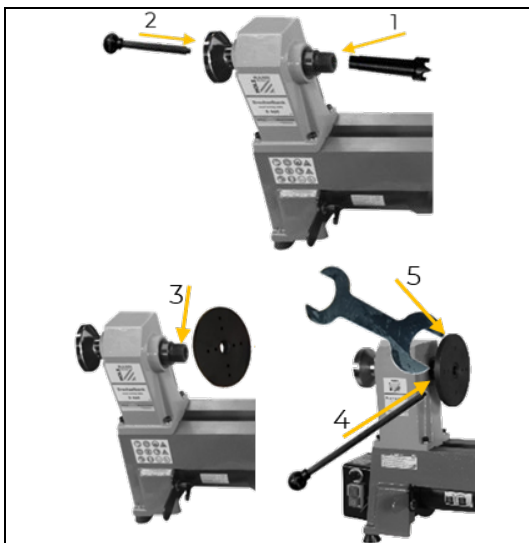

Spur center

- Push the spur center into the headstock receptacle (1) with a jerk.
- To remove it, push the fixing rod into the rear end of the headstock shaft (2). The spur center comes out of the headstock receptacle.

Face plate

- Screw the face plate onto the thread of the headstock shaft (3).
- To loosen the face plate, fix the headstock shaft (4) with the fixing rod and at the same time unscrew the face plate with the open end wrench (5).

14.4.2 Tailstock

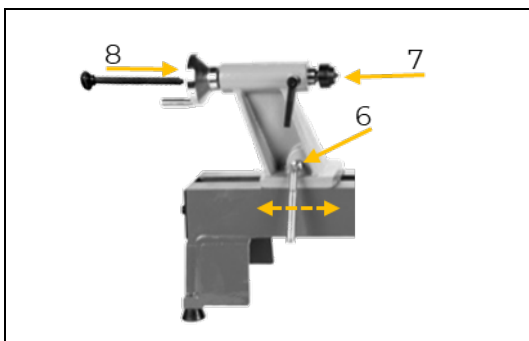

Position

- Open the locking handle (6) and move the tailstock along the machine bed, depending on the workpiece size.
- Fix the locking handle (6) again.

Centre punch tip

- Push the centre punch tip into the tailstock receptacle (7) with a jerk.
- To remove it, push the fixing rod into the end of the tailstock shaft (8).

14.4.3 Spindle speed

CAUTION



Risk of injury from flying parts!

- Always set the lowest spindle speed for unknown types of wood, for new workpieces and for large workpieces!
- Carefully increase the spindle speed!!

D460

The spindle speed is determined by the drive belt position of the 5-step pulley arrangement:

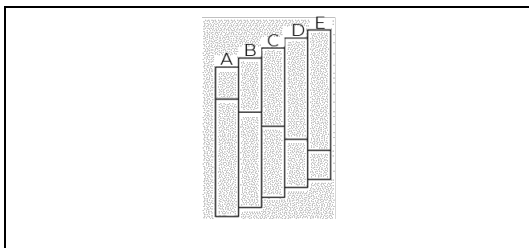

Spindle speed

- A: 600 rpm
- B: 910 rpm
- C: 1340 rpm
- D: 1960 rpm
- E: 2800 rpm

D460F

The machine has a 3-step pulley arrangement for positioning the drive belt.

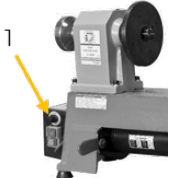

	<p>Spindle speed range A: 650–1450 rpm B: 1250–2800 rpm C: 1600–3800 rpm</p>
	<ul style="list-style-type: none">• Set the spindle speed, depending on the drive belt position, with the rotary regulator of the switch unit (1).

Replace drive belt position

Adjust the appropriate drive belt position as described below.

WARNING



Risk of injury due to unintentional switching on the machine!

- Always disconnect the machine from the power supply before carrying out setting, maintenance or servicing work and secure it against unintentional connection.

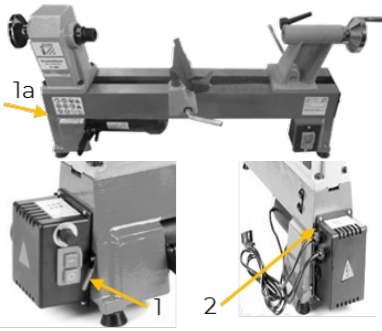
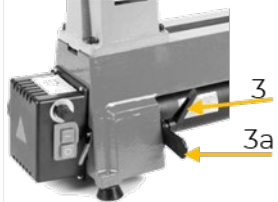
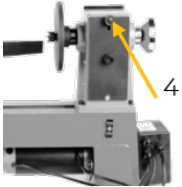
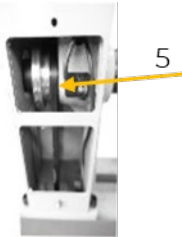
	<p>D460</p> <ul style="list-style-type: none">• Remove the side cover by loosening the screws (1a). <p>D460F</p> <ul style="list-style-type: none">• Open the bracket of the switch unit (1).• Remove the pin from the hinge (2) and place the switch unit next to it.
	<ul style="list-style-type: none">• Release the locking lever of the motor plate (3).• Lift the motor by the belt tensioning handle (3a).
	<ul style="list-style-type: none">• Loosen the screw of the cover on the back of the headstock (4) and remove it.
	<ul style="list-style-type: none">• Position the drive belt on the desired spindle pulley (5).

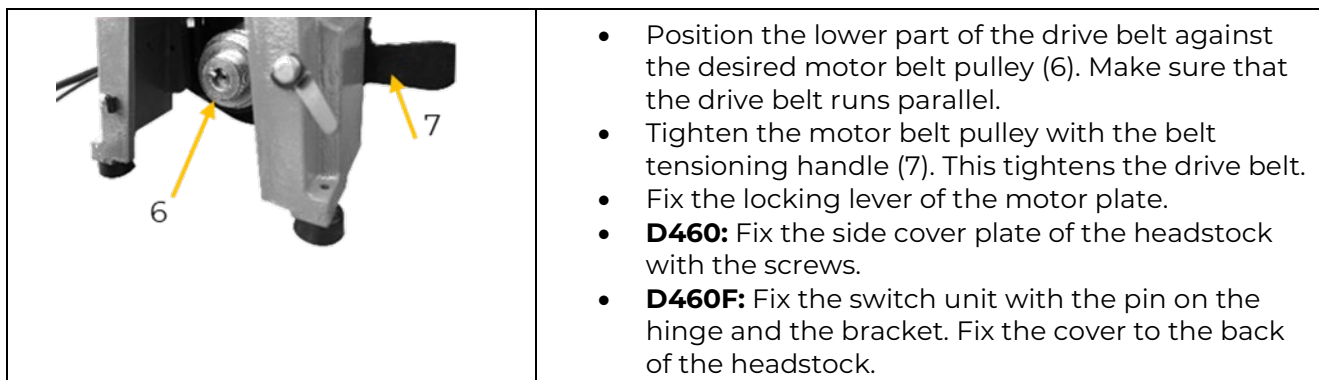

When switching on the machine, listen for loud or unusual noises; if necessary, check and adjust the drive belt again.

15 OPERATION

Only operate the machine when it is in a perfect condition. A visual inspection of the machine must be carried out before each operation. Safety devices, electrical cables and operating elements must be checked carefully. Check screw connections for damage and tight fit.

15.1 Operating instructions

When operating the machine, be sure to observe the following instructions:

- Take time to familiarise yourself with how the machine works, the tools and the types of wood.
- Ensure that the machine has a stable base.
- Before switching on, turn the workpiece by hand to ensure that it runs freely and does not touch the tool rest.
- Check, that the workpiece is centered and firmly clamped.
- Check the tool rest for firmly seating before starting.
- Check the tailstock and centre punch tip for tight fit before starting. The centre punch tip should penetrate the workpiece by up to a few mm, depending on the size of the workpiece.
- Check the face plate, and if used, the spur center for tight fit before starting.
- Hold and guide the woodturning tool securely and firmly when working.
- Only work with sharp turning tools.
- Only work on large and unbalanced workpieces at low spindle speed.
- Use the face plate for large and unbalanced workpieces.
- Adjust the spindle speed to the material properties.
- Observe the specifications regarding workpiece dimensions.
- Only work on selected woods without defects.

15.2 Handling

15.2.1 Mark the centre of the workpiece

The marking of the centre of the material enables exact clamping of the workpiece.



15.2.2 Clamp workpiece

Longitudinal machining

For longitudinal machining, the workpiece is clamped centred.



	<ul style="list-style-type: none">Spur center<ul style="list-style-type: none">• Attach the workpiece by drilling the claws of the spur center into the workpiece (2).Centre punch tip<ul style="list-style-type: none">• Loosen the locking handle (3).• Turn the handwheel (4) until the centre punch tip has bored a few mm into the workpiece (5).• Fix the locking handle again (3).
--	--

Front machining

	<ul style="list-style-type: none">Face plate<ul style="list-style-type: none">• Fix the workpiece with suitable Spax screws, which are drilled into the workpiece through the holes in the face plate (6). <p>NOTE: The Spax screws are not included in delivery content! Make sure that the Spax screws do not penetrate the area of the workpiece where material is to be removed.</p> <ul style="list-style-type: none">• Screw the face plate with the attached workpiece onto the thread of the headstock shaft.
--	---

With optionally available clamping devices you can clamp larger workpieces securely and firmly, see chapter ACCESSORIES.

15.2.3 Position the tool rest

- Position the tool rest, depending on the turning tool, just above or just below the centre line of the workpiece at a distance of 1–3 mm.
- Use the tool rest to safely guide and support the turning tool.

15.2.4 Switch the machine on and off

WARNING



Risk of injury from parts flying off!

- Before switching on the machine, check whether the face plate and/or the spur center, the tailstock, the centre punch tip and the tool rest are fixed.
- Make sure that the workpiece is firmly clamped!

NOTE



- Do not machine the workpiece with the tool until the machine has reached the set spindle speed.
- Do not increase the spindle speed until the workpiece has reached a regular runout in its basic shape.

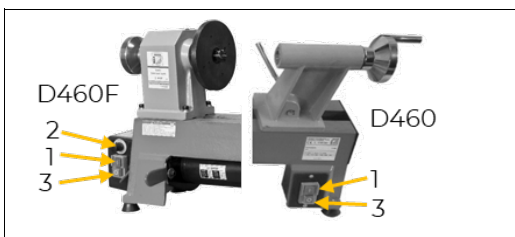

Switch on

- Press the switch-on button (1) of the switch unit.

Switch off

- **D460F:** Set the lowest spindle speed with the rotary regulator (2).
- Press the switch-off button (3) of the switch unit.



CAUTION



Machine overruns!

→ After switching off, stay with the machine until the workpiece comes to a standstill. Never stop the rotation by hand!

16 CLEANING, MAINTENANCE, STORAGE, DISPOSAL

WARNING



Danger due to electrical voltage!

Handling the machine with connected power supply may result in serious injury or death.

→ Always disconnect the machine from the power supply before cleaning, maintenance or repair work and secure it against unintentional reconnection.

16.1 Cleaning

Regular cleaning guarantees the long service life of your machine and is a prerequisite for its safe operation.

NOTE



Incorrect cleaning products can attack the finish of the machine. Do not use any solvents, nitro thinners or other cleaning products that could damage the machine's finish.

Observe the specifications and instructions of the cleaning agent manufacturer.

- Remove chips and dirt particles from the machine after each use with compressed air and a soft brush.
- Prepare the surfaces and lubricate the bare machine parts with an acid-free lubricating oil (e.g. WD40 rust inhibitor).

16.2 Maintenance

The machine is low-maintenance and only a few parts need to be serviced. Malfunctions or defects that could affect your safety must be repaired immediately!

- Before each operation, check the perfect condition of the safety devices.
- Regularly check the perfect and legible condition of the warning and safety labels of the machine.
- Use only original spare parts recommended by the manufacturer.

16.2.1 Maintenance plan

The type and degree of machine wear depends to a large extent on the operating conditions. The following intervals apply when the machine is used within the technical limits:

Interval	Component	Activity
before starting work	• guide paths	• oil
	• centre punch tip and spur center	• Keep the tool, especially the thread cone, free of dust and apply a thin layer of oil.
	• motor	• Check that the ventilation slots are free of contamination.
	• cable connection	• Check, replace if damaged.
after 50 operating hours	• turning tool	• Check for defects and sharpness; sharpen or replace if necessary.
	• drive belt	• Check for tight fit and defects (e.g. cracks); replace if necessary, see next chapter.
	• carbon brushes	• Check, replace if necessary; see chapter after next.



16.2.2 Replace drive belt

Expanded or cracked drive belts should be replaced as follows:

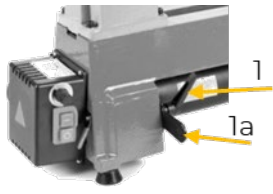
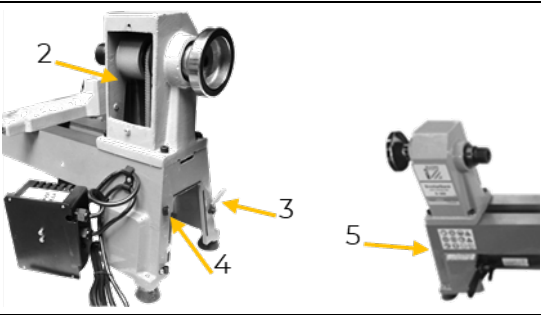
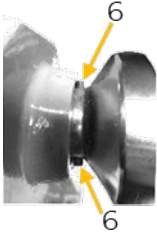
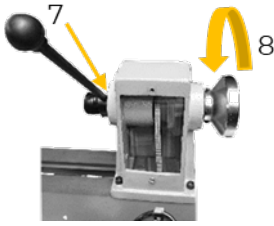
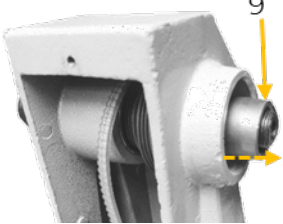
	<ul style="list-style-type: none">• Disconnect the machine from the power supply.• Release the locking lever of the motor plate (1).• Lift the motor by the belt tensioning handle (1a), the drive belt is slackened.
	<ul style="list-style-type: none">• Remove the back cover (2) on the headstock.• D460F: Loosen the switch unit with the bracket (3) and remove the pin from the hinge (4).• D460: Remove the side cover plate (5).
	<ul style="list-style-type: none">• Loosen the 2 opposite worm screws on the handwheel (6). Do not remove the screws completely.
	<ul style="list-style-type: none">• Fix the spindle shaft with the fixing rod (7).• At the same time, turn the handwheel counter clockwise from the spindle (8).
	<ul style="list-style-type: none">• Remove the spacer sleeve of the spindle (9).

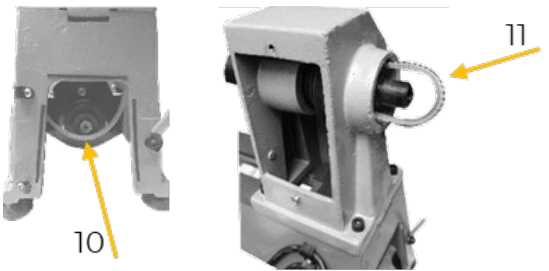

	<ul style="list-style-type: none">• Lift the drive belt from the motor pulley (10).• Replace the drive belt through the opening of the spindle shaft (11).• Place the new drive belt on the spindle pulley and the motor pulley. <p>Carry out the previously executed operations in reverse order:</p> <ul style="list-style-type: none">• Place the lower part of the drive belt in the motor pulley (10).• Place the spacer sleeve on the spindle (9).• Fix the handwheel on the thread of the spindle (8).• Fix the handwheel with the two worm screws (6).• D460F: Fix the switch unit with the hinge (4) and the bracket (3).• D460: Fix the side cover plate (5).• Fix the back cover of the headstock.• Tension the drive belt with the belt tensioning handle (1a) and fix the locking lever of the motor plate (1).
---	---

16.2.3 Check/replace carbon brushes

Check the carbon brushes for proper function after 50 operating hours of the new machine, subsequently every 10 operating hours. If the carbon is worn or the spring is damaged, replace the carbon brushes as described below.

CAUTION

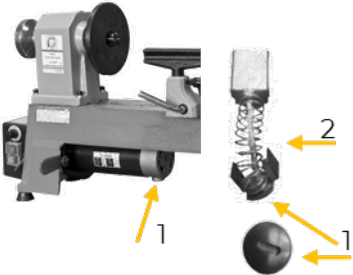

The carbon brushes may only be replaced by trained personnel!

	<ul style="list-style-type: none">• Disconnect the machine from the power supply.• Remove the cover (1) of the carbon brush on the motor and remove the carbon brush.• Insert the new carbon brush into the sleeve (2).• Fix the carbon brush by compressing the spring and closing the cover.• Repeat this procedure with the opposite carbon brush.
---	---

16.3 Storage

Store the machine including accessories in a dry, frost-proof and lockable place when not in use. Cover the machine or store it in the original box to protect it from dust. Make sure that unauthorized persons and especially children do not have access to the machine. Disconnect the machine from the power supply and slacken the drive belt, see chapter Replace drive belt

NOTE



Improper storage can damage and destroy important components. Only store packed or already unpacked parts under the intended ambient conditions!



16.4 Disposal



Observe the national waste disposal regulations. Never dispose of the machine, machine components or operating equipment in the residual waste. If necessary, contact your local authorities for information regarding available disposal options.

If you purchase a new machine or equivalent equipment from your specialist dealer, he is obliged in certain countries to dispose of your old machine properly.

17 TROUBLESHOOTING

WARNING



Danger due to electrical voltage!

Handling the machine with connected power supply may result in serious injury or death.

→ Always disconnect the machine from the power supply before starting work to repair defects and secure it against unintentional reconnection.

Many possible sources of error can be eliminated in advance if the machine is properly connected to the power supply. If you are unable to carry out the necessary repairs properly and/or do not have the required training, always consult a specialist to solve the problem.

Trouble	Possible cause	Solution
machine does not run	• switch defective	• repair switch
	• power supply switched off	• Check power supply, replace fuse or switch contactor if necessary.
	• D460F: overload protection has been triggered	• D460F: reset overload protection
strong vibration	• warped workpiece	• replace material
	• workpiece badly centered	• measure centre point accurately
	• loose belt pulley	• tighten drive belt
	• worn drive belt	• replace drive belt
	• machine is on uneven surface	• place machine on level surface
	• tailstock loose	• fix tailstock
	• spindle speed too high	• reduce spindle speed
poor turning result	• blunt turning iron	• sharpen turning tool
	• wrong turning tool for the job	• choose the right turning tool
	• wrong tool rest setting	• reposition tool rest distance and height

17.1 Overload protection D460F

If the machine is overloaded, the overload protection is triggered and the power supply to the motor is interrupted.

Reset

	<ol style="list-style-type: none"> 1. Press the switch-off button of the switch unit (1). 2. Wait for the machine to cool down.
	NOTE
	<div style="display: flex; align-items: center;"> <p>Overheating can be caused by incorrectly adjusted machine parts or blunt tools. → Check the setting of the machine parts and the tool used before switching on the machine!</p> </div> <ol style="list-style-type: none"> 3. Press the reset button on the back of the switch unit (2). 4. Press the switch-on button of the switch unit (3).



18 PRÓLOGO (ES)

¡Estimado cliente!

Las presentes instrucciones de servicio contienen información e indicaciones esenciales relativas a la puesta en marcha y el manejo de los tornos para madera D460_230V y D460F_230V, en lo sucesivo denominados «Máquina».



Las instrucciones de servicio forman parte de la máquina y no deben guardarse aparte de ella. ¡Consérvelas para futuras consultas en un lugar adecuado de fácil acceso para el usuario (operador) y adjúntelo a la máquina en caso de que la transfiera a terceros!

¡Observe las indicaciones de seguridad!

Observe las indicaciones de seguridad y de peligro. Su incumplimiento puede producir lesiones graves.

Debido al constante desarrollo de nuestros productos, las ilustraciones y los contenidos pueden diferir ligeramente. Si detecta algún fallo, comuníquenoslo.

¡Sujeto a modificaciones técnicas!

¡Compruebe la mercancía inmediatamente después de la recepción y anote las posibles reclamaciones en la carta de porte al recibir la mercancía del transportista!

Los daños ocasionados durante el transporte deben notificarse por separado en un plazo de 24 horas.

HOLZMANN MASCHINEN GmbH no podrá asumir ningún tipo de responsabilidad por los daños ocasionados por el transporte que no se hayan detectado.

Derechos de propiedad

© 2022

La presente documentación está protegida por la ley de propiedad intelectual. ¡Todos los derechos reservados! En particular, serán objeto de procedimientos judiciales la reimpresión, traducción y la extracción de fotos e ilustraciones.

Se acuerda que el tribunal de jurisdicción será el tribunal regional de Linz o el tribunal competente para 4170 Haslach.

Dirección del servicio postventa

HOLZMANN MASCHINEN GmbH
4170 Haslach, Marktplatz 4
AUSTRIA
Tel.: +43 7289 71562-0
info@holzmann-maschinen.at



19 SEGURIDAD

Esta sección contiene información e indicaciones esenciales relativas a la puesta en marcha y manejo seguros de la máquina.



Para su seguridad, lea atentamente las presentes instrucciones de servicio antes de poner en marcha la máquina. Esto le permitirá manipular de manera segura la máquina y evitar, de este modo, malentendidos, así como daños personales y materiales. ¡Observe, además, los símbolos y pictogramas utilizados en la máquina, así como las indicaciones de seguridad y las advertencias de peligro!

19.1 Uso conforme a las especificaciones

La máquina ha sido diseñada exclusivamente para llevar a cabo las siguientes tareas: Para torneear madera o materiales con propiedades físicas similares a las de la madera tales como cuerno, hueso o plástico dentro de los límites técnicos especificados.

AVISO



HOLZMANN MASCHINEN GmbH no asume ninguna responsabilidad ni garantía por cualquier otro uso o utilización más allá de éste y por los daños materiales o lesiones resultantes.

19.1.1 Limitaciones técnicas

La máquina ha sido diseñada para utilizarse en las siguientes condiciones:

Humedad relativa	máx. 70%
Temperatura (funcionamiento)	+5 °C - +40 °C
Temperatura (almacenamiento, transporte)	25 °C - +55 °C

19.1.2 Aplicaciones prohibidas / aplicaciones indebidas peligrosas

- Operar la máquina en el exterior.
- Operar la máquina sin actitudes físicas ni mentales adecuadas.
- Operar la máquina sin conocer las instrucciones de servicio.
- Modificar la construcción de la máquina.
- Operar la máquina en condiciones con riesgo de incendio o explosión (la máquina puede generar chispas durante el funcionamiento).
- Operar la máquina fuera de los límites técnicos especificados en el presente manual.
- Retirar las indicaciones de seguridad colocadas en la máquina.
- Modificar, puentear o desactivar los dispositivos de seguridad de la máquina.
- Limpieza de la máquina con agua ni con suministro de tensión encendido ni apagado.

El uso indebido o la inobservancia de las informaciones e indicaciones contenidas en el presente manual anulará todos los derechos de garantía y de reclamaciones por daños y perjuicios contra Holzmann Maschinen GmbH.

19.2 Requisitos del usuario

La máquina ha sido diseñada para ser operada por una persona. Los requisitos para operar la máquina son la aptitud física y mental y conocer y comprender las instrucciones de servicio. Aquellas personas que, como consecuencia de sus capacidades físicas, sensoriales o mentales o de su inexperiencia o desconocimiento, no sean capaces de manejar la máquina con seguridad, no deben utilizarla sin la supervisión o la instrucción de una persona responsable.

Antes de trabajar en la máquina, póngase el equipo de protección individual.

¡Tenga en cuenta que las leyes y disposiciones locales pueden estipular la edad mínima del operario y restringir el uso de esta máquina!

Los trabajos en los componentes o equipos eléctricos sólo deben ser llevados a cabo por personal especializado en sistema eléctricos o bajo la instrucción y supervisión de personal especializado en sistemas eléctricos.



19.3 Dispositivo de seguridad en D460F

Si la máquina se sobrecarga, por ejemplo por sobrecalentamiento, se activa la protección contra sobrecarga y se interrumpe la alimentación de tensión al motor. La protección contra sobrecarga se reactiva con el botón de reinicio.

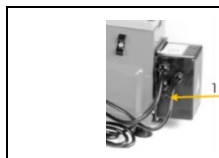

- El botón de reinicio de la protección contra sobrecarga se encuentra en la parte trasera de la unidad de conmutación (1).

19.4 Indicaciones generales de seguridad

Para evitar fallos de funcionamiento, daños y efectos perjudiciales para la salud, además de las normas generales de seguridad en el trabajo, se deben tener en cuenta los siguientes puntos al trabajar en la máquina:

- Compruebe la integridad y el funcionamiento de la máquina antes de ponerla en marcha. Utilice la máquina sólo si los resguardos necesarios para llevar a cabo el mecanizado y el resto de dispositivos de protección se han instalado, están montados.
- Controle que los dispositivos de seguridad estén en buenas condiciones de funcionamiento y con un mantenimiento correcto.
- Como lugar de instalación, seleccione una superficie nivelada, sin vibraciones.
- Asegúrese de que haya suficiente espacio alrededor de la máquina para poder manejar las piezas sin problemas. Mantenga el área alrededor de la máquina libre de obstáculos (p. ej., polvo, virutas, piezas de trabajo cortadas, etc.).
- Asegúrese de que hay suficiente iluminación en el lugar de trabajo para evitar efectos estroboscópicos.
- Durante el trabajo, asegúrese de estar estable.
- Asegúrese de que el entorno de trabajo esté limpio.
- Utilice únicamente herramientas que estén en perfecto estado, que no presenten fisuras ni otros defectos (p. ej., deformaciones).
- Retire las llaves de las herramientas y otras herramientas de ajuste antes de conectar la máquina.
- Compruebe la resistencia de las conexiones de la máquina antes de utilizarla.
- No deje nunca desatendida la máquina cuando esté en marcha. Desconecte la máquina antes de salir del área de trabajo y asegúrela contra arranques accidentales o no autorizados.
- El manejo, los trabajos de mantenimiento o los de reparación sólo deben ser llevados a cabo por personal que esté familiarizado con la máquina y haya sido instruido en los peligros que pueden surgir al llevar a cabo estos trabajos.
- Asegúrese de que las personas no autorizadas permanezcan siempre a una distancia de seguridad adecuada con la máquina y, especialmente, mantenga a los niños alejados de la máquina.
- Trabaje siempre con cuidado y precaución y no ejerza nunca una fuerza excesiva.
- ¡No sobrecargue la máquina!
- ¡Trabaje solo en espacios bien aireados!
- Oculte el cabello largo bajo una redecilla para el cabello.
- Use ropa de trabajo de protección ajustada, así como equipo de protección adecuado (protección ocular, máscara antipolvo, protección auditiva; calzado de seguridad).
- Cuando trabaje en la máquina, no lleve nunca joyas sueltas, ropa holgada ni accesorios (tales como corbatas o bufandas).
- ¡No trabaje en la máquina si está cansado, desconcentrado o bajo la influencia de medicamentos, alcohol o drogas!
- Controle que se realice una conexión correcta a la aspiración del polvo.
- No utilice la máquina en áreas, en las que los vapores de pinturas, los disolventes o los líquidos inflamables representen un peligro potencial (¡peligro de incendio o de explosión!).
- Apague la máquina y desconéctela de la alimentación de tensión antes de llevar a cabo trabajos de ajuste, de equipamiento, de limpieza, de mantenimiento o de reparación, etc.



Antes de dejar de trabajar en la máquina, espere a que se hayan detenido completamente todas las herramientas o componentes de la máquina y asegure la máquina contra arranques accidentales.

- ¡Deben sustituirse inmediatamente los letreros de advertencia y/o las pegatinas que haya en la máquina, que se hayan vuelto ilegibles o se hayan retirado!

19.5 Seguridad eléctrica

- Asegúrese de que la máquina está conectada a tierra.
- Utilice únicamente cables alargadores adecuados.
- Los cables dañados o enredados incrementan el riesgo de sufrir descargas eléctricas. Manipule el cable con cuidado. No utilice nunca el cable para llevar, tirar o desconectar la máquina. Mantenga el cable alejado del calor, aceite, bordes afilados o componentes móviles.
- Utilice enchufes homologados y las tomas de corriente adecuadas para reducir el riesgo de sufrir descargas eléctricas.
- La entrada de agua en la máquina incrementa el riesgo de sufrir descargas eléctricas. No exponga la máquina a la lluvia o la humedad.
- La máquina solo se podrá utilizar si el suministro de tensión está protegida por un interruptor de corriente residual.
- Asegúrese de que la máquina está apagada antes de conectarla al suministro de tensión.
- Ponga la máquina en funcionamiento únicamente si el interruptor ON/OFF se encuentra en perfecto estado.

19.6 Indicaciones especiales de seguridad para esta máquina

- No introduzca nunca una extremidad en la máquina en marcha.
- No use nunca guantes de seguridad durante el trabajo (piezas de la máquina en giro).
- No abra nunca las cubiertas ni los dispositivos de seguridad cuando la máquina esté en marcha.
- Retire las virutas y las piezas solamente con el motor apagado.
- No frene nunca la máquina en inercia con la mano.
- No realice ninguna medición en piezas en giro.
- Mecanice siempre las piezas con formas irregulares a baja velocidad de husillo hasta conseguir una forma redonda.
- Mecanice solo las piezas de trabajo que están firmemente sujetas.
- Dote la pieza de trabajo con un orificio de centrado a ambos lados entre dos puntas antes de fijar.
- Retire los clavos y otros cuerpos ajenos de la madera antes del mecanizado.

19.7 Advertencias de peligro

19.7.1 Riesgos residuales

Pese a usar correctamente la máquina no se pueden excluir ciertos factores de riesgo residual.

- Riesgo de lesiones para las manos y los dedos debido a la rotación libre de una pieza de trabajo durante el funcionamiento del aparato y la inercia hasta la inactividad completa de la máquina.
- Riesgo de sufrir lesiones producidas por el contacto con partes de la máquina en movimiento.
- Riesgo de sufrir lesiones producidas por los bordes afilados de la pieza de trabajo.
- Riesgo de sufrir lesiones producidas por el contacto con componentes conductores de tensión.
- Riesgo de sufrir lesiones producidas por el vuelco de la máquina.
- Riesgo de sufrir lesiones en las manos o los ojos por astillas.
- Riesgo de sufrir lesiones producidas por emisiones de polvo de piezas de trabajo tratadas con sustancias nocivas para la salud.
- Riesgo de sufrir lesiones por un montaje incorrecto de la herramienta o por la expulsión de elementos de las piezas.
- Riesgo de sufrir lesiones oculares producidas por piezas que salgan proyectadas, incluso llevando gafas de protección.
- Riesgo de sufrir lesiones por retroceso de la herramienta.



19.7.2 Situaciones de peligro

Debido al diseño y a la construcción de la máquina, pueden producirse situaciones peligrosas que se identifican en las instrucciones de servicio de la siguiente manera:

PELIGRO



Una indicación de seguridad de este tipo indica una situación peligrosa inminente que de no evitarse tendrá como consecuencia la muerte o lesiones graves.

ADVERTENCIA



Una indicación de seguridad de este tipo indica una situación potencialmente peligrosa que de no evitarse tendrá como consecuencia lesiones graves o incluso la muerte.

ATENCIÓN



Una indicación de seguridad de este tipo indica una situación potencialmente peligrosa que de no evitarse tendrá como consecuencia lesiones leves o moderadas.

AVISO



Una indicación de seguridad similar indica una situación potencialmente peligrosa que de no evitarse puede producir daños materiales.

A pesar de todas las normas de seguridad, el sentido común y una adecuada aptitud/formación técnica son y seguirán siendo los factores de seguridad más importantes para operar sin problemas la máquina. **¡Trabajar de manera segura depende de usted!**

20 TRANSPORTE

Para transportar la máquina de manera adecuada, observe las instrucciones y la información del embalaje de transporte relativas al punto de gravedad, puntos de anclaje, peso, medios de transporte que se deben utilizar y la posición de transporte especificada, etc. Transporte la máquina en su embalaje hasta el lugar de instalación. Al elevar, transportar y depositar la carga, asegúrese de adoptar una postura correcta.

Levantar/Depositar

- Al elevar/depositar la carga, permanezca estable (las piernas separadas a la altura de las caderas).
- Levantar/poner la carga con las rodillas dobladas y la espalda recta.
- No eleve/deposite la carga bruscamente.

Transportar

- Lleve la carga con ambas manos lo más cerca posible del cuerpo.
- Lleve la carga con la espalda recta.
- Al transportar la máquina ensamblada, asegúrese de levantarla por el cuerpo y no por los componentes.

¡Si transporta la máquina en un vehículo, asegúrese de que la carga esté correctamente asegurada!

21 MONTAJE

21.1 Tareas preparatorias

21.1.1 Volumen de suministro

Inmediatamente después de la recepción del suministro, compruebe si todos los componentes están en buen estado. Notifique inmediatamente a su distribuidor o a la empresa de transporte los daños o los componentes que falten. Los daños visibles causados por el transporte deben anotarse



inmediatamente en el albarán de entrega, de conformidad con las disposiciones de la garantía; de lo contrario, la mercancía se considerará que ha debidamente aceptada.

21.1.2 Requisitos del lugar de instalación

El emplazamiento elegido debe garantizar una conexión adecuada a la alimentación eléctrica y contar con una conexión a un extractor. El emplazamiento de la instalación debe cumplir las normas de seguridad exigidas y las condiciones ergonómicas de funcionamiento en cuanto a iluminación, espacio necesario y posición de trabajo. Coloque la máquina sobre una superficie llana, sólida con suficiente capacidad portante para la máquina y la pieza. Al dimensionar el espacio necesario, tenga en cuenta que se pueda operar y llevar a cabo los trabajos de mantenimiento y de reparación de la máquina en todo momento sin limitaciones.

21.1.3 Preparación de las superficies

Quite el agente conservante que se aplica para proteger los componentes sin pintar de la corrosión. Utilice los disolventes habituales, pero en nunca nitro o productos similares y, en ningún caso, agua.

AVISO



¡El uso de diluyentes de pintura, gasolina, productos químicos agresivos o productos abrasivos puede producir daños en las superficies!
Por lo tanto: ¡Al limpiar, utilice únicamente detergentes suaves!

21.2 Conexión eléctrica

ADVERTENCIA



¡Tensiones eléctricas peligrosas!

¡Peligro de lesiones por tensiones eléctricas peligrosas!

→ ¡La conexión de la máquina al suministro de tensión y las comprobaciones correspondientes sólo deben ser llevadas a cabo por personal especializado en sistemas eléctricos o bajo la instrucción y supervisión de personal especializado en sistemas eléctricos!

- Compruebe que la conexión del neutro y la toma de tierra de protección funcionan.
- Compruebe que la tensión de alimentación y la frecuencia de corriente cumplen las especificaciones de la máquina.

AVISO



¡Desviación en la tensión de alimentación y la frecuencia!

Está permitida una desviación del valor de tensión de alimentación de $\pm 5\%$. ¡La red de alimentación de la máquina debe contar con un cortocircuitador!

- Utilice un cable de alimentación del tipo H07RN (WDE282) o consulte la tabla de capacidad de transporte de corriente para conocer la sección necesaria del cable de alimentación. Preste atención a las medidas de protección contra daños mecánicos.
- Asegúrese de que el suministro de tensión esté protegido con un interruptor de corriente residual.
- Conecte la máquina únicamente a una toma de corriente debidamente conectada a tierra.
- Cuando utilice una alargadera (un ladrón) controle que cuenta con las dimensiones adecuadas para la potencia de conexión de la máquina. Puede consultar la potencia de conexión en los datos técnicos, la interacción de la sección y la longitud del cable debe ser consultada en una bibliografía adecuada o de un electricista profesional.
- ¡Los cables eléctricos dañados deben sustituirse inmediatamente!

21.3 Ensamblaje

Para el transporte de la máquina se han desmontado algunas pizas que deben ser montadas de uno antes del uso. Siga las siguientes instrucciones:

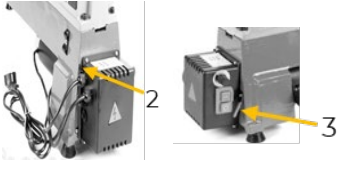
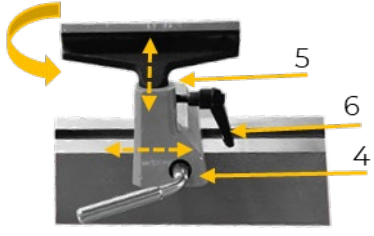

	<p>Patas</p> <ul style="list-style-type: none">• Enrosque los 4 pies en los orificios de las esquinas (1).
	<p>D460F: Unidad de conmutación</p> <ul style="list-style-type: none">• Coloque la unidad de conmutación en el lateral del cuerpo de la máquina, entre las bisagras, y fíjela con el pasador (2).• Fije la unidad de conmutación a la parte delantera de la máquina con el soporte (3).
	<p>Portaherramientas</p> <ul style="list-style-type: none">• Coloque el portaherramientas a lo largo de la bancada de la máquina y fíjelo con la palanca de bloqueo (4).• Ubique el portaherramientas en el orificio previsto (5), ajuste la altura deseada y fije con la empuñadura de retención (6).• Si es necesario gire el portaherramientas.

21.4 Ajustes

21.4.1 Cabezal

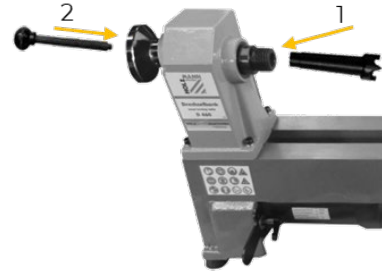
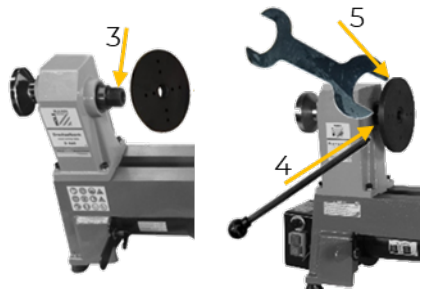
 	<p>Arrastrador de 4 dientes</p> <ul style="list-style-type: none">• Introduzca el arrastrador de 4 dientes de un tirón en el receptáculo del cabezal (1).• Para desmontarlo, introduzca la varilla de fijación en el extremo posterior del eje del cabezal (2). El arrastrador de 4 dientes se separa del receptáculo. <p>Plato de refrentar</p> <ul style="list-style-type: none">• Enrosque el plato de refrentar en la rosca del cabezal (3).• Para soltar el plato de refrentar fije el eje del cabezal (4) con la barra de fijación y gire simultáneamente el plato de refrentar con la llave fija (5).
--	--

21.4.2 Contrapunto

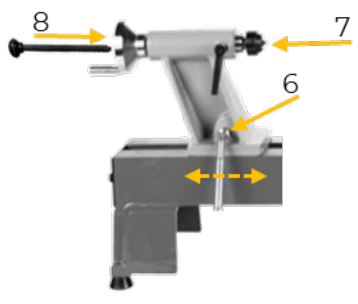
	<p>Posición</p> <ul style="list-style-type: none">• Abra la empuñadura de anclaje (6) y desplace el contrapunto a lo largo de la bancada de la máquina, en función del tamaño de la pieza.• Fije la empuñadura de anclaje (6) de nuevo. <p>Punta de centrado</p> <ul style="list-style-type: none">• Empuje de un tirón la punta de centrado en el receptáculo (7) del contrapunto.• Para retirar presione la barra de fijación en el extremo del eje del contrapunto (8).
---	--



21.4.3 Velocidad del husillo

ATENCIÓN

**¡Riesgo de sufrir lesiones producidas por piezas que salen disparadas!**

- ¡Ajuste siempre el número de revoluciones más bajo para maderas desconocidas, piezas nuevas y piezas grandes!
- ¡Aumente con cuidado la velocidad del husillo!

D460

La velocidad del husillo viene determinada por la posición de la polea de 5 pasos:

	Velocidad del husillo A: 600 r. p. m. B: 910 r. p. m. C: 1340 r. p. m. D: 1960 r. p. m. E: 2800 r. p. m.
--	--

D460F

La máquina tiene una disposición de poleas de 3 etapas para la posición de la correa.

	Rango de velocidades A: 650–1450 r. p. m. B: 1250–2800 r. p. m. C: 1600–3800 r. p. m.
	<ul style="list-style-type: none">• Ajuste la velocidad del husillo en función de la posición de la correa con el mando giratorio de la unidad de conmutación (1)

Modificar la posición de la correa

Ajuste la posición adecuada de la correa como se describe a continuación.

ADVERTENCIA

**¡Riesgo de sufrir lesiones por arranques accidentales de la máquina!**

- Antes de llevar a cabo cualquier trabajo de ajuste, mantenimiento o conservación desconecte siempre la máquina de la alimentación eléctrica y asegúrela contra arranques accidentales.

	D460 <ul style="list-style-type: none">• Suelte los tornillos de la cubiertas lateral (1a) y retire la cubierta. D460F <ul style="list-style-type: none">• Abra el estribo de la unidad de conmutación (1).• Retire el pasador de la bisagra (2) y coloque la unidad de conmutación junto a ella.
--	--

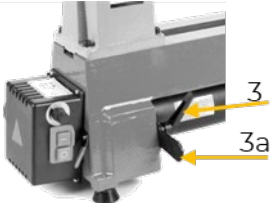
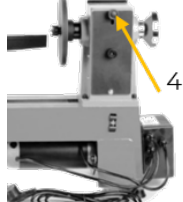
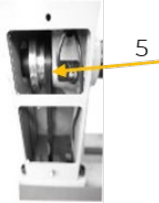
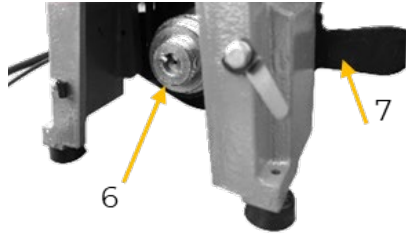

	<ul style="list-style-type: none">• Sulte la palanca de retención de la placa del motor (3).• Levante el motor por el asa tensora de la correa (3a)
	<ul style="list-style-type: none">• Sulte el tornillo de la cubiertas en el dorso del cabezal (4) y retire la cubierta.
	<ul style="list-style-type: none">• Posicione la correa de transmisión en la polea del husillo (5) deseada del eje motriz.
	<ul style="list-style-type: none">• Posicione la parte inferior de la correa de transmisión en la polea de la correa del motor deseada (6). Asegúrese de que la correa de transmisión discurre en paralelo.• Apriete la polea de la correa del motor con la palanca tensora de la correa (7). Esto tensará la correa de transmisión.• Fije la palanca de retención de la placa del motor.• D460: Fije la placa de cubierta lateral del cabezal con los tornillos.• D460F: Fije la unidad de conmutación con el pasador de la bisagra y el estribo.• Fije la cubierta en el dorso del cabezal.

Al encender la máquina, escuche si hay ruidos fuertes o inusuales, si es necesario compruebe y ajuste de nuevo la correa de transmisión.

22 FUNCIONAMIENTO

Ponga la máquina en funcionamiento únicamente si se encuentra en perfecto estado. Antes de poner la máquina en funcionamiento, se debe inspeccionar visualmente. Los dispositivos de seguridad, los conductos eléctricos y los elementos de mando deben comprobarse cuidadosamente. Compruebe si las uniones roscadas presentan daños y están bien apretadas.

22.1 Instrucciones de funcionamiento

Asegúrese de observar las siguientes instrucciones cuando utilice la máquina:

- Tómese su tiempo para familiarizarse con el funcionamiento de la máquina, la herramienta y los tipos de madera.
- Asegúrese de que la máquina se encuentra sobre una superficie nivelada y estable.
- Antes de encender gire siempre la pieza fijada a mano, para asegurarse de que se mueve libremente y no toca el portaherramientas. Controle que la pieza esté centrada y firmemente fijada.
- Compruebe que el portaherramientas esté firmemente ajustado antes de empezar.
- Compruebe que el contrapunto y la punta de centrado estén firmemente ajustados antes de empezar. La punta de centrado debe penetrar unos pocos mm en la pieza de trabajo, en función del tamaño de la pieza.



- Compruebe que el plato de refrentar y el arrastrador de 4 dientes, si se utiliza, estén firmemente ajustados antes de empezar.
- Aguante y guíe la herramienta de torneado con seguridad y firmeza.
- Trabaje únicamente con la herramienta de torneado afilada.
- Las piezas de gran tamaño y desequilibradas deben tornearse únicamente a baja velocidad.
- Utilice el plato de refrentar para las piezas de gran tamaño y desequilibradas.
- Ajuste la velocidad del husillo a las propiedades del material.
- Tenga en cuenta la información relativa a las dimensiones de la pieza de trabajo.
- Trabaje solo con maderas seleccionadas, sin fallos.

22.2 Manejo

22.2.1 Marcar el centro de la pieza

El marcado del centro del material permite una sujeción exacta de la pieza.

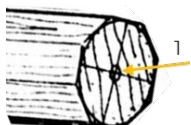
	<ul style="list-style-type: none">• Marque el centro (1) en ambas caras de la pieza.
---	--

22.2.2 Fijación de la pieza de trabajo

Mecanizado longitudinal

Para el mecanizado longitudinal, la pieza se sujeta centrada.

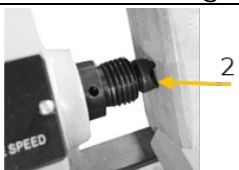
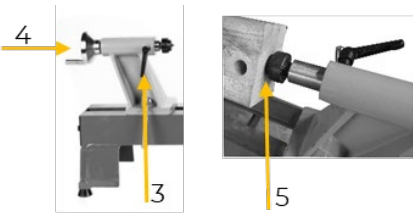
	Arrastrador de 4 dientes <ul style="list-style-type: none">• Fije la pieza introduciendo las garras del arrastrador de 4 dientes en la pieza (2).
	Punta de centrado <ul style="list-style-type: none">• Suelte la empuñadura inmovilizadora (3).• Gire el volante (4) hasta que la punta de centrado haya entrado unos mm en la pieza (5).• Fije de nuevo la empuñadura inmovilizadora (3).

Mecanizado frontal

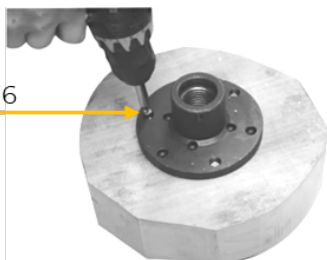
	Plato de refrentar <ul style="list-style-type: none">• Fije la pieza con tornillos Spax adecuados introducidos en la pieza a través de los orificios del plato de refrentar (6). AVISO: ¡Los tornillos Spax no están incluidos en el volumen de suministro! Asegúrese de que los tornillos Spax no penetren en la zona de la pieza en la que se va a retirar material. <ul style="list-style-type: none">• Enrosque el plato de refrentar en la rosca del eje del cabezal con la pieza sujeta.
---	---

Con los dispositivos de sujeción opcionalmente disponibles puede sujetar piezas de trabajo más grandes de forma segura y firme, véase el capítulo ACCESORIOS.

22.2.3 Ubicar el soporte portaherramientas

- Coloque el portaherramientas, en función de la herramienta de torneado, justo encima o debajo de la línea central de la pieza a una distancia de 1-3 mm.
- Utilice el portaherramientas para guiar y apoyar con seguridad la herramienta de torneado.



22.2.4 Encendido y apagado de la máquina

ADVERTENCIA



¡Riesgo de sufrir lesiones producidas por piezas que salen disparadas!

- Antes de encender la máquina, compruebe que el plato de refrentar y/o el arrastrador de 4 dientes, el contrapunto, la punta de centrado y el portaherramientas están fijados.
- ¡Asegúrese de que la pieza esté firmemente fijada!

AVISO



- No mecanice la pieza con la herramienta hasta que la máquina haya alcanzado la velocidad de giro establecida.
- No aumente la velocidad del husillo hasta que la pieza haya alcanzado una excentricidad regular en su forma básica.

D460F

2

1

3

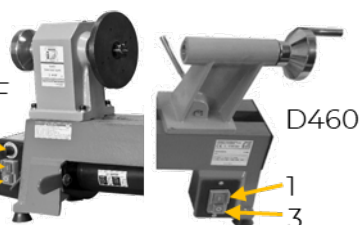

D460

1

3

Encendido

- Pulse el botón de encendido (1) de la unidad de conmutación.

Apagado

- **D460F:** Coloque el mando giratorio (2) de la unidad de conmutación en la velocidad más baja.
- Pulse el botón de apagado (3) de la unidad de conmutación.

ATENCIÓN



¡La máquina sigue moviéndose un rato!

- Espere al lado de la máquina hasta que la pieza se haya parado por completo.
¡No pare nunca la pieza con la mano!

23 LIMPIEZA, MANTENIMIENTO, ALMACENAMIENTO Y ELIMINACIÓN DE RESIDUOS

ADVERTENCIA



¡Peligro ocasionado por tensiones eléctricas!

Manipular la máquina con la alimentación eléctrica encendida puede producir lesiones graves o incluso la muerte.

- ¡Antes de llevar a cabo cualquier trabajo de limpieza, reparación, mantenimiento o conservación desconecte siempre la máquina de la alimentación eléctrica y asegúrela contra arranques accidentales!

23.1 Limpieza

Una limpieza regular garantiza una larga vida útil de su máquina y es un requisito indispensable para una operación segura.



AVISO



Los productos de limpieza incorrectos pueden dañar la pintura de la máquina. No utilice para limpiar disolventes, diluyentes para lacas nitrocelulósicas u otros productos de limpieza que puedan dañar la pintura de la máquina. ¡Observe las instrucciones y las indicaciones del fabricante del producto de limpieza!

- Después de cada uso elimine las virutas y las partículas de suciedad de la máquina con aire comprimido y pincel (o un cepillo blando).
- Prepare las superficies y lubrique todos los componentes desnudos de la máquina con un aceite lubricante sin ácido (p. ej. antioxidante WD40).

23.2 Mantenimiento

La máquina precisa de poco mantenimiento y únicamente se debe llevar a cabo el mantenimiento de unos pocos componentes. ¡Los fallos o defectos que pueden mermar su seguridad deben ser eliminados de inmediato!

- ¡Antes de ponerla en funcionamiento, compruebe que los dispositivos de seguridad están en perfecto estado!
- Compruebe periódicamente que las etiquetas de advertencia y de seguridad de la máquina están en perfecto estado y son legibles.
- Utilice únicamente las piezas de recambio originales recomendadas por el fabricante.

23.2.1 Plan de mantenimiento

El tipo y el grado de desgaste de la máquina depende en gran medida de las condiciones de funcionamiento. Los intervalos que se especifican a continuación se aplican cuando la máquina se utiliza dentro de los límites técnicos:

Intervalo	Componente	Medida
antes de comenzar a trabajar	• Guiaderas	• aceitar
	• Punta de centrado y arrastrador de 4 dientes Herramientas, especialmente el cono roscado	• mantener libre de polvo y aplicar una capa fina de aceite.
	• Motor	• Control de libre paso en las ranuras de ventilación, libres de suciedad
	• Conexión del cableado	• Control, en caso de daños reemplazo
	• Herramienta de torneado	• Control de errores y fisuras, si procede reemplazo • Control del afilado de las cuchillas, si procede reafilado o reemplazo
tras 50 horas de servicio	• Correas de transmisión • Escobillas de carbón	• Control del firme asiento y de errores (p. ej. fisuras), si procede reemplazo, véase el capítulo siguiente • Control, si es necesario reemplazo, véase el segundo capítulo a continuación

23.2.2 Sustitución de la correa de transmisión

Las correas de transmisión dilatadas o agrietadas deben cambiarse como se indica a continuación:

	<ul style="list-style-type: none"> • Desconecte la máquina de la alimentación eléctrica. • Suelte la palanca de retención de la placa del motor (1). • Levante el motor por el asa tensora de la correa (1a), tensando la correa de transmisión.
--	---

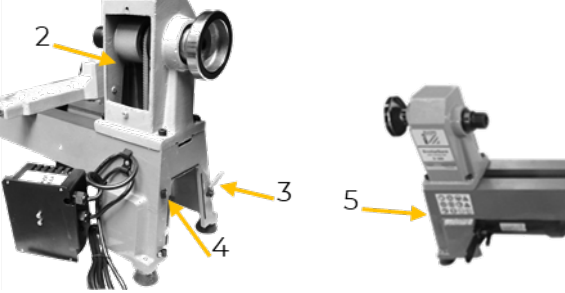
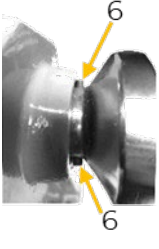
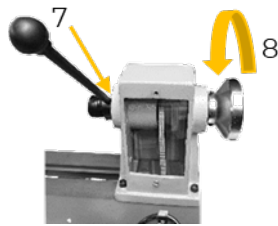
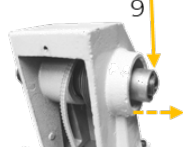
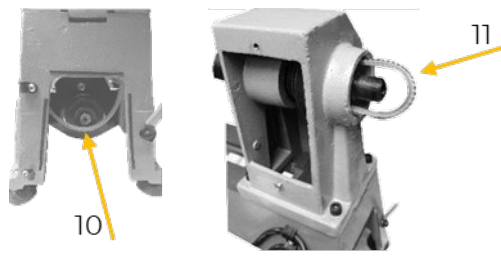

	<ul style="list-style-type: none">• Retire la tapa trasera (2) en el cabezal.• D460F: Afloje la unidad de conmutación con el estribo (3) y retire el pasador de la bisagra (4).• D460: Retire la placa protectora lateral (5).
	<ul style="list-style-type: none">• Afloje los 2 tornillos sin cabeza opuestos del volante (6). Pero no retire los tornillos por completo.
	<ul style="list-style-type: none">• Fije el eje del husillo con la barra de fijación (7).• Simultáneamente, gire el volante hacia la izquierda desde el husillo (8).
	<ul style="list-style-type: none">• Retire el manguito separador del husillo (9).
	<ul style="list-style-type: none">• Levante la correa de transmisión de la polea de la correa del motor (10).• Cambie la correa de transmisión a través de la abertura en el eje del husillo (11).• Coloque la nueva correa de transmisión en la polea del husillo y en la polea del motor. <p>Realice los pasos de trabajo realizados anteriormente en orden inverso:</p> <ul style="list-style-type: none">• Coloque la parte inferior de la correa de transmisión en la polea de la correa del motor (10).• Coloque el manguito separador del husillo (9).• Enrosque el volante en la rosca del husillo (8).• Fije el volante con los 2 tornillos sin cabeza (6).• D460F: Fije la unidad de conmutación con la bisagra (4) y el estribo (3).• D460: Fije la placa protectora lateral (5).• Fije la tapa trasera del cabezal (2).• Tense la correa de transmisión con la palanca tensora de la correa y fije la palanca de retención de la placa del motor (1).

23.2.3 Comprobación / sustitución de las escobillas de carbón

Compruebe el correcto funcionamiento de las escobillas de carbón después de 50 horas de funcionamiento de la máquina nueva y, después, cada 10 horas de funcionamiento. Si la carbón



está gastado o el muelle está dañado, cambie las escobillas de carbón como se describe a continuación.

ATENCIÓN



¡Las escobillas de carbón solo deben ser cambiadas por personal formado!

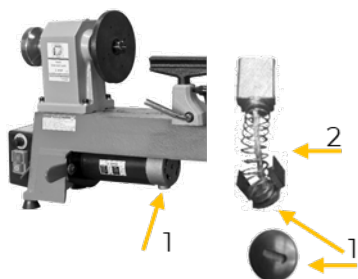

- Desconecte la máquina de la alimentación eléctrica.
- Retire la cubierta de la escobilla de carbón (1) en el motor y retire la escobilla de carbón.
- Introduzca la escobilla de carbón nueva en el manguito (2).
- Fije la escobilla de carbón comprimiendo el muelle y cerrando la cubierta.
- Repita este procedimiento con la escobilla de carbón opuesta.

23.3 Almacenamiento

En caso de que no se utilice, almacene la máquina, incluidos los accesorios, en un lugar seco, protegido contra las heladas y cerrado bajo llave. Cubra la máquina o guárdela en la caja original para protegerla del polvo. Asegúrese de que las personas no autorizadas, especialmente los niños, no puedan acceder a la máquina. Desconecte la máquina de la alimentación eléctrica y afloje la correa de transmisión, véase el capítulo Sustitución de la correa de transmisión.

AVISO



Un almacenamiento inadecuado puede dañar y deteriorar los componentes.
¡Almacene los componentes empaquetados o desembalados sólo en las condiciones ambientales especificadas!

23.4 Eliminación de residuos



Tenga en cuenta las normas de carácter nacional sobre tratamiento de residuos. No elimine nunca la máquina, los componentes de la máquina o equipos con los residuos municipales. Si es necesario, póngase en contacto con las autoridades locales para informarse sobre las opciones de eliminación que haya disponibles. Si compra una nueva máquina o un aparato similar a su distribuidor, éste estará obligado en determinados países a eliminar correctamente su máquina usada.

24 SUBSANACIÓN DE ERRORES

ADVERTENCIA



¡Peligro ocasionado por tensiones eléctricas!

Manipular la máquina con la alimentación eléctrica encendida puede producir lesiones graves o incluso la muerte.

- ¡Antes de comenzar los trabajos de subsanación de errores, desconecte la máquina de la alimentación eléctrica y asegúrela contra arranques accidentales!

Muchas posibles fuentes de errores se pueden excluir si la máquina está conectada correctamente a la alimentación eléctrica.

Si no se ve capaz de llevar a cabo correctamente las reparaciones necesarias y/o no cuenta con la formación requerida, encomiende siempre a un especialista la subsanación del problema.





Error	Posible causa	Subsanación
La máquina no se pone en marcha	• Interruptor defectuoso	• Repare el interruptor
	• alimentación eléctrica apagada	• Compruebe la alimentación eléctrica, si fuese necesario, cambie el fusible
	• Se ha activado la protección contra sobrecarga (D460F)	• restablezca la protección contra sobrecarga
vibración fuerte	• pieza de trabajo desplazada	• Reemplace el material
	• Pieza de trabajo mal centrada	• Mida el centro con exactitud
	• polea de transmisión floja	• apriete la polea
	• correas de transmisión desgastadas	• Sustitución de la correa de transmisión
	• La máquina está sobre una base desnivelada	• coloque la máquina sobre una base llana
	• contrapunto flojo	• fije el contrapunto
	• velocidad del husillo demasiado alta	• reduzca la velocidad del husillo
mal resultado de torneado	• útil de torneado romo	• afile la herramienta de torneado
	• útil de torneado inadecuado para la tarea	• seleccione un útil de torneado adecuado
	• ajuste incorrecto del portaherramientas	• posicione de nuevo el portaherramientas a la distancia y altura correctas

24.1 Protección contra sobrecarga en D460F

Cuando la máquina se sobrecarga se activa la protección contra sobrecarga y se interrumpe la alimentación de tensión al motor.

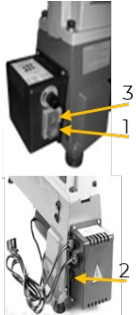
Restablecimiento

	<ol style="list-style-type: none">1. Pulse el botón de apagado de la unidad de conmutación (1).2. Espere siempre a que la máquina haya enfriado.
	<p style="text-align: center;">AVISO</p> <p> El sobrecalentamiento puede deberse a piezas de la máquina mal ajustadas o a herramientas romas. → ¡Compruebe el ajuste de las piezas de la máquina y de la herramienta utilizada antes de volver a conectar la máquina!</p> <ol style="list-style-type: none">3. Pulse el botón de reinicio (2) en el dorso de la unidad de conmutación.4. Pulse el botón de encendido de la unidad de conmutación (3).



25 AVANT-PROPOS (FR)

Cher client, chère cliente !

Le présent manuel d'exploitation contient des informations et des remarques importantes relatives à la mise en service et à la manipulation sécurisée des tour à bois D460_230V et D460F_230V, ci-après désignés par « machine » dans le présent document.



Le mode d'emploi fait partie intégrante de la machine et ne doit pas être retiré. Conservez-le à des fins ultérieures dans un endroit approprié et facilement accessible pour les utilisateurs (exploitants) et joignez-le à la machine si celle-ci est transmise à des tiers !

Veillez respecter les consignes de sécurité !

Respectez les consignes de sécurité et les mises en garde contre les dangers. Toute inobservation peut occasionner de graves blessures.

Nos produits peuvent légèrement diverger des illustrations et des contenus en raison du développement constant. Si vous décelez des erreurs, veuillez nous en informer.

Sous réserve de modifications techniques !

Contrôler la marchandise immédiatement après réception et noter toute réclamation lors de la prise en charge de la marchandise par le livreur !

Les dommages de transport doivent nous être signalés séparément dans les 24 heures.

HOLZMANN MASCHINEN GmbH décline toute garantie pour les dommages liés au transport non-signalés.

Droits d'auteur

© 2022

Cette documentation est protégée par droit d'auteur. Tous droits réservés ! En particulier, la réimpression, la traduction et l'extrait de photographies et d'illustrations feront l'objet de poursuites judiciaires.

Le tribunal compétent est le tribunal régional de Linz ou le tribunal compétent pour 4170 Haslach.

Adresse du service client

HOLZMANN MASCHINEN GmbH
4170 Haslach, Marktplatz 4
AUSTRIA
Tel. : +43 7289 71562-0
info@holzmann-maschinen.at



26 SECURITE

Cette section contient des informations et des remarques importantes sur la mise en service et l'utilisation de la machine en toute sécurité.



Pour votre sécurité, veuillez lire le présent mode d'emploi avec assiduité avant la mise en service. Cela vous permet d'utiliser la machine en toute sécurité et d'éviter les malentendus ainsi que les dommages corporels et matériels. Respecter également les symboles et pictogrammes utilisés sur la machine ainsi que les consignes de sécurité et de danger !

26.1 Utilisation conforme

La machine est exclusivement destinée aux tâches suivantes :

Pour le tournage du bois ou de matériaux aux propriétés physiques similaires, tels que la corne, l'os ou le plastique, dans les limites techniques.

AVIS



HOLZMANN MASCHINEN GmbH décline toute responsabilité ou garantie pour une utilisation différente ou dépassant ce cadre et pour les dommages matériels ou corporels qui en résulteraient.

26.1.1 Restrictions techniques

La machine est conçue pour être utilisée dans les conditions suivantes :

Humidité relative	max. 70 %
Température (exploitation)	+5 °C à +40 °C
Température (stockage, transport)	25 °C à +55 °C

26.1.2 Applications interdites / Mauvaises applications dangereuses

- L'exploitations de la machine à l'extérieur.
- Exploitation de la machine sans aptitude physique et mentale adéquate.
- Exploitation de la machine en l'absence de connaissance du mode d'emploi.
- Modification de la construction de la machine.
- L'exploitation de la machine dans des conditions à risque d'incendie ou explosif (la machine peut générer des étincelles pendant l'exploitation).
- Exploitation de la machine en dehors des limites techniques spécifiées dans ce manuel.
- Retrait des marquages de sécurité apposés sur la machine.
- Modification, contournement ou désactivation des dispositifs de sécurité de la machine.
- Le nettoyage de la machine à l'eau que ce soit avec l'alimentation électrique encore enclenchée ou coupée.

L'utilisation non-conforme ou le non-respect des explications et instructions données dans ce manuel entraîne l'expiration de toutes les demandes de garantie et d'indemnisation à l'encontre de Holzmann Maschinen GmbH.

26.2 Exigences des utilisateurs

La machine est conçue pour être utilisée par une seule personne. Les conditions préalables à l'utilisation de la machine sont l'aptitude physique et mentale ainsi que la connaissance et la compréhension du mode d'emploi. Les personnes qui, en raison de leurs capacités physiques, sensorielles ou mentales ou de leur inexpérience ou manque de connaissances, ne sont pas compétentes pour exploiter la machine en toute sécurité ne doivent pas l'utiliser sans la supervision ou les instructions d'une personne responsable.

Mettre votre équipement de protection individuelle avant de travailler sur la machine.

Veillez noter que les lois et réglementations locales en vigueur peuvent déterminer l'âge minimum de l'opérateur et restreindre l'utilisation de cette machine !

Les travaux sur les composants ou équipements électriques ne doivent être effectués que par un électricien qualifié ou sous la supervision et la surveillance d'un électricien qualifié.



26.3 Dispositif de sécurité D460F

En cas de surcharge de la machine, due par exemple à une surchauffe, la protection contre les surcharges se déclenche et l'alimentation en tension du moteur est coupée. Le bouton de réinitialisation permet de réactiver la protection contre les surcharges.

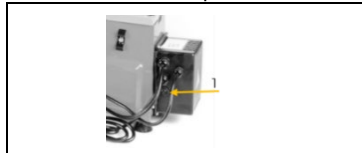

- Le bouton de réarmement de la protection contre les surcharges se trouve sur l'envers de l'unité de commutation (1).

26.4 Consignes générales de sécurité

Afin d'éviter les dysfonctionnements, les dommages et les risques pour la santé lors du travail avec la machine, les points suivants doivent être respectés, en plus des règles générales pour un travail en toute sécurité :

- Vérifier l'intégralité et le fonctionnement de la machine avant de la mettre en service. Utiliser la machine uniquement si les protections et autres dispositifs de séparation et les divers dispositifs de protection non séparateurs requis pour l'usinage sont installés.
- Veiller à ce que les dispositifs de sécurité soient en bon état de fonctionnement et soient correctement entretenus.
- Choisir une surface plane et sans vibration comme site d'installation.
- Prévoir suffisamment d'espace autour de la machine pour pouvoir manipuler correctement les pièces. Veiller à ce que la zone autour de la machine soit libre d'obstacles (par exemple, de poussière, de copeaux, pièces coupées, etc.).
- Assurer des conditions d'éclairage adéquates sur le lieu de travail pour éviter les effets stroboscopiques !
- Veiller à maintenir toujours une position stable.
- Assurer un environnement de travail propre.
- N'utiliser que des outils en parfait états, sans fissures et d'autres défauts (par exemple, des déformations).
- Retirer la clé à outils et les autres outils de réglage avant de mettre la machine en marche.
- Avant chaque utilisation, contrôler la stabilité des raccords de la machine.
- Ne jamais laisser la machine en marche sans surveillance. Éteindre la machine avant de quitter la zone de travail et la protéger contre tout redémarrage involontaire ou non autorisé.
- La machine ne doit être utilisée, entretenue ou réparée que par des personnes qui la connaissent et qui ont été informées des risques inhérents au cours des travaux.
- S'assurer que les personnes non autorisées se tiennent à une distance appropriée de la machine, et maintenir en particulier les enfants éloignés de la machine.
- Travailler toujours avec soin et prudence et ne jamais utiliser de force excessive.
- Ne pas surcharger la machine !
- Travailler uniquement dans des pièces bien ventilées !
- Cacher les cheveux longs sous une protection.
- Porter des vêtements de travail protecteurs et un équipement de protection approprié (protection des yeux, masque anti-poussière, protection des oreilles, chaussures de sécurité).
- Ne jamais porter de bijoux, de vêtements amples, de cravates ou de cheveux longs et détachés lorsque vous travaillez sur la machine (par ex. cravate, écharpe).
- Ne pas travailler sur la machine si vous êtes fatigué, déconcentré ou sous l'influence de médicaments, d'alcool ou de drogues !
- Veiller à ce que le raccordement à l'aspiration des poussières soit correct.
- Ne pas utiliser l'appareil dans des zones où les vapeurs de peinture, de solvants ou de liquides inflammables présentent un danger potentiel (risque d'incendie ou d'explosion !).
- Arrêter la machine et la débrancher de l'alimentation électrique avant de procéder à des travaux de réglage, de transformation, de nettoyage, d'entretien ou de maintenance, etc. Avant de commencer à travailler sur la machine, attendre que tous les outils ou pièces de la machine soient complètement immobilisés et protéger la machine contre tout redémarrage involontaire.
- Les panneaux d'avertissement et/ou autocollants d'avertissement illisibles ou retirés sur la machine doivent être remplacés immédiatement !

26.5 Sécurité électrique

- Veiller à ce que la machine soit mise à la terre.
- Utiliser uniquement des rallonges appropriées.
- Un câble endommagé ou vrillé augmente le danger de choc électrique. Manipuler le câble avec précaution. Ne jamais utiliser le câble pour porter, tirer, ou débrancher la machine.



Maintenir le câble éloigné de source de chaleur, d'huile, d'arrête coupante ou de parties mobiles.

- Utiliser des fiches réglementaires et des prises adaptées pour réduire le risque de choc électrique.
- La pénétration d'eau dans la machine augmente le danger de choc électrique. Ne pas exposer la machine à la pluie ou à l'humidité.
- L'utilisation de la machine n'est autorisée que si l'alimentation électrique est protégée par un disjoncteur à courant de défaut.
- S'assurer que la machine est éteinte avant de la raccorder à l'alimentation électrique.
- Utiliser la machine uniquement si l'interrupteur MARCHE-ARRÊT est dans un état parfait.

26.6 Instructions spéciales de sécurité pour cette machine

- Ne jamais insérer la main dans la machine en marche.
- Ne pas porter de gants de sécurité pendant le travail (pièces de la machine en rotation).
- Ne jamais ouvrir les couvercles ou les dispositifs de sécurité lorsque la machine est en marche.
- Ne retirer les copeaux et les pièces que lorsque le moteur est arrêté.
- Ne jamais freiner à la main une machine qui se déverse.
- Ne jamais effectuer de mesures sur des pièces en rotation.
- Toujours usiner les pièces informes à faible vitesse de rotation de la broche pour leur donner une forme arrondie.
- Usiner uniquement des pièces solidement fixées.
- Avant de serrer la pièce entre deux pointes, percer un trou de centrage des deux côtés.
- Retirer les clous et autres corps étrangers de la pièce avant l'usinage.

26.7 Mise en garde contre les dangers

26.7.1 Risques résiduels

En dépit d'une utilisation conforme, certains facteurs de risque ne peuvent pas être entièrement écartés.

- Risque de blessure aux mains/doigts en raison de la pièce en rotation libre pendant le fonctionnement et le suivi jusqu'à l'arrêt complet de la machine.
- Risque de blessure par contact avec des pièces de la machine en mouvement.
- Risque de blessure par les arêtes tranchantes de la pièce à usiner.
- Risque de blessure par contact avec des composants sous tension.
- Risque de blessures en cas de basculement de la machine.
- Risque de blessure des mains ou des yeux par des éclats de bois.
- Risque de blessure dû aux émissions de poussières provenant de pièces traitées avec des substances nocives pour la santé.
- Risque de blessure en cas de montage incorrect de l'outil ou d'éjection des inserts d'outil.
- Risque de blessure à l'œil par projection de pièces, même avec des lunettes de protection.
- Risque de blessure par rebond de l'outil.

26.7.2 Situations de danger

En raison de la conception et de la construction de la machine, des situations dangereuses peuvent se présenter, qui sont signalées comme suit dans le présent mode d'emploi :

DANGER



Une consigne de sécurité de ce type indique une situation dangereuse imminente qui, si elle n'est pas évitée, peut entraîner la mort ou des blessures graves.

AVERTISSEMENT



Une consigne de sécurité conçue de cette manière indique une situation potentiellement dangereuse qui peut entraîner des blessures graves, voire la mort, si elle n'est pas évitée.

PRUDENCE



Une consigne de sécurité de ce type indique une situation potentiellement dangereuse qui peut entraîner des blessures légères ou modérées si elle ne sont pas évitées.



AVIS



Une note de sécurité de ce type indique une situation potentiellement dangereuse qui, si elle n'est pas évitée, peut entraîner des dommages matériels.

Indépendamment de toutes les consignes de sécurité, leur bon sens et leur adéquation technique/formation correspondante sont et restent le facteur de sécurité le plus important pour un fonctionnement sans erreur de la machine. **La sécurité au travail dépend de vous !**

27 TRANSPORT

Pour un transport correct, suivez les instructions et les informations figurant sur l'emballage de transport concernant le centre de gravité, les points d'attache, le poids, le moyen de transport à utiliser et la position de transport prescrite, etc. Transporter la machine dans son emballage jusqu'au site d'installation. Veillez à la bonne posture lorsque vous soulevez, transportez et déposez la charge.

Lever/déposer

- Assurez-vous que vous êtes stable lorsque vous soulevez/posez (jambes à la largeur des hanches).
- Soulevez / abaissez la charge avec les genoux pliés et le dos droit.
- Ne pas soulever/déposer la charge par à-coups.

Porter

- Porter la charge avec les deux mains aussi près du corps que possible.
- Porter la charge avec un dos droit.
- Lors du transport de la machine assemblée, veiller à ce que celle-ci ne soit soulevée que par le corps de la machine et non pas par les composants.

En cas de transport de la machine avec un véhicule, s'assurer que le chargement est correctement arrimé !

28 MONTAGE

28.1 Activités préparatoires

28.1.1 Contenu de la livraison

Dès réception de la livraison, vérifier que toutes les pièces sont en bon état. Signaler immédiatement tout dommage ou pièce manquante à votre revendeur ou à votre entreprise de transport. Les dommages visibles dus au transport doivent être immédiatement signalés sur le bon de livraison, conformément aux dispositions de la garantie, faute de quoi la marchandise est considérée comme correctement réceptionnée.

28.1.2 Exigences relatives à l'emplacement de montage

Le lieu d'installation choisi doit garantir un raccordement adéquat à l'alimentation électrique et présenter un raccordement à une installation d'aspiration. Le lieu d'installation doit respecter les règles de sécurité nécessaires et les conditions ergonomiques d'utilisation en matière d'éclairage, d'espace et de position de travail. Placer la machine sur une surface plane et solide avec une capacité de charge adéquate pour la machine et la pièce à usiner. Lors du dimensionnement de l'espace requis, il faut tenir compte du fait que le fonctionnement, l'entretien et la réparation de la machine doivent être possibles à tout moment sans restrictions.

28.1.3 Préparation de la surface

Éliminer le produit conservateur qui est appliqué pour protéger les pièces contre la corrosion sans les peindre. Pour cela, utiliser des solvants diluants ordinaires, à l'exception de solvants diluants à peinture ou d'agents similaires et n'utiliser en aucun cas de l'eau.

AVIS



L'utilisation de diluants à peinture, d'essence, de produits chimiques agressifs ou d'abrasifs entraîne des dommages matériels sur les surfaces !
Par conséquent, la règle est la suivante : N'utilisez que des détergents doux pour le nettoyage !



28.2 Raccordement électrique

AVERTISSEMENT



Tension électrique dangereuse !

Risque de blessure dû à une tension électrique dangereuse !

→ Le raccordement de la machine à l'alimentation électrique ainsi que les contrôles qui y sont liés ne doivent être effectués que par un électricien spécialisé ou sous la direction et la surveillance d'un électricien spécialisé !

- Vérifier que le raccord neutre et la mise à la terre de protection fonctionnent.
- Vérifier que la tension d'alimentation et la fréquence correspondent aux indications de la machine.

AVIS



Écart de la tension d'alimentation et de la fréquence !

Une déviation de la valeur de la tension d'alimentation de $\pm 5\%$ est autorisée. Un fusible de sécurité contre les courts-circuits doit être présent dans le réseau d'alimentation de la machine !

- Utiliser un câble d'alimentation de type H07RN (WDE282) ou consulter un tableau de capacité de charge électrique pour connaître la section requise du câble d'alimentation. Veiller à cet égard aux mesures de protection contre les dommages mécaniques.
- S'assurer que l'alimentation électrique est protégée par un disjoncteur différentiel.
- Ne brancher la machine que sur une prise correctement mise à la terre.
- En cas d'utilisation d'une rallonge, veiller à ce que ses dimensions correspondent à la puissance de raccordement de la machine. La puissance de raccordement est disponible dans les données techniques, les rapports entre la section et la longueur des câbles dans la littérature spécialisée ou en vous informant auprès d'un électricien spécialisé.
- Un câble électrique endommagé doit être remplacé immédiatement.

28.3 Assemblage

Des parties de la machine ont été démontées pour le transport et doivent être remontées avant l'utilisation. Suivre les instructions ci-dessous :

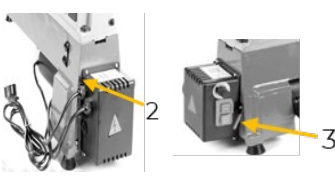
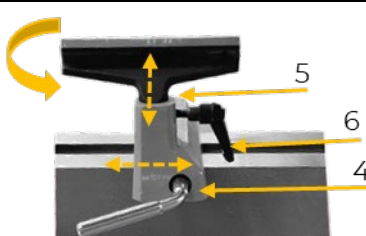
	Pieds de support <ul style="list-style-type: none">• Visser les 4 pieds de support sur les trous des coins (1).
	D460F: Unité de commutation <ul style="list-style-type: none">• Positionner sur le côté du corps de la machine l'unité de commutation entre les charnières et la fixer avec la goupille (2).• Fixer l'unité de commutation à l'aide de l'étrier (3) à l'avant de la machine.
	Support d'outil <ul style="list-style-type: none">• Positionner le support d'outil le long du banc de la machine et le fixer avec la poignée de verrouillage (4).• Positionner le support d'outil dans l'ouverture prévue (5), régler la hauteur souhaitée et le fixer avec la poignée de blocage (6).• Au besoin, tourner le support d'outil.



28.4 Réglages

28.4.1 Poupée fixe

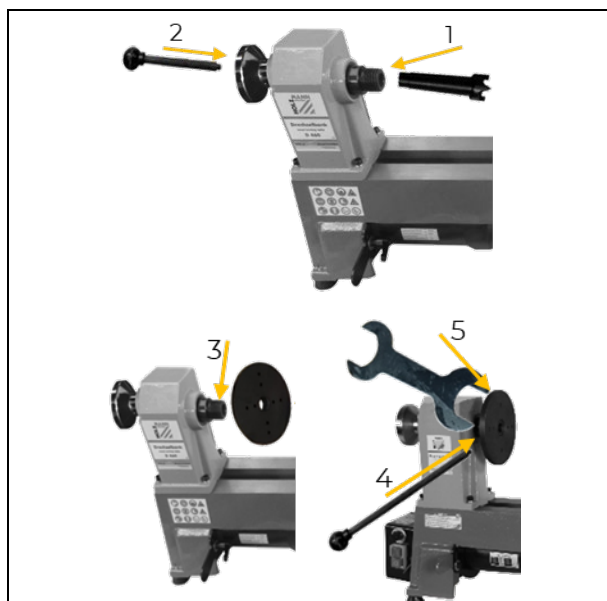

Entraîneur à 4 taquets

- Pousser l'entraîneur à 4 taquets d'un coup sec dans le logement de la poupée fixe (1).
- Pour l'enlever, pousser la barre de fixation dans l'extrémité arrière de l'arbre de la poupée fixe (2). L'entraîneur à 4 taquets se détache de son logement.

Plateau porte-outil

- Visser la rondelle plate sur le filetage de l'arbre de la poupée fixe (3).
- Pour desserrer le plateau, fixer l'arbre de la poupée (4) à l'aide de la barre de fixation et dévisser simultanément le plateau à l'aide de la clé à fourche (5).

28.4.2 Contrepoupée

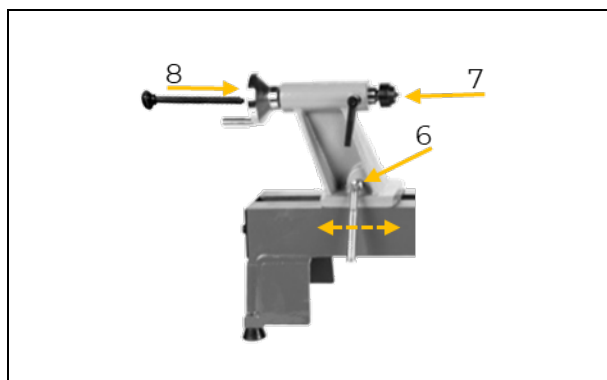

Position

- Ouvrir la poignée de verrouillage (6) et déplacer la contrepoupée le long du banc de la machine, en fonction de la taille de la pièce.
- Refixer la poignée de verrouillage (6).

Contrepointes

- Pousser la contrepointe d'un coup sec dans le logement de la contrepoupée (7).
- Pour retirer la contrepointe, pousser la tige de blocage dans l'extrémité de l'arbre de la contrepoupée (8).

28.4.3 Vitesse de la broche

PRUDENCE



Risque de blessure par projection de pièces !

- Toujours régler la vitesse de rotation de la broche la plus basse pour les essences de bois inconnues, les nouvelles pièces et les pièces de grande taille !
- Augmenter la vitesse de broche avec précaution !

D460

La vitesse de la broche est déterminée par la position de la courroie de l'ensemble de poulies à 5 étages :

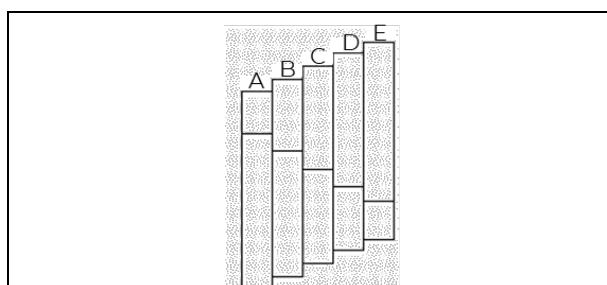

Vitesse de broche

- A: 600 tr/min
- B: 910 tr/min
- C: 1340 tr/min
- D: 1960 tr/min
- E: 2800 tr/min

D460F

La machine dispose d'une poulie à 3 étages pour la position de la courroie.

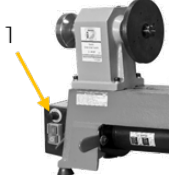

	<p>Plage de vitesse de rotation A: 650–1450 tr/min B: 1250–2800 tr/min C: 1600–3800 tr/min</p>
	<ul style="list-style-type: none">• Régler la vitesse de rotation de la broche en fonction de la position de la courroie à l'aide du bouton rotatif de l'unité de commande (1).

Modification de la position de la courroie

Régler la position appropriée de la courroie comme décrit ci-dessous.

AVERTISSEMENT



Risque de blessure en cas de mise en marche involontaire de la machine !

- Toujours débrancher la machine de l'alimentation électrique avant de procéder à des travaux de réglage, d'entretien ou de maintenance et la protéger contre toute remise en marche inopinée.

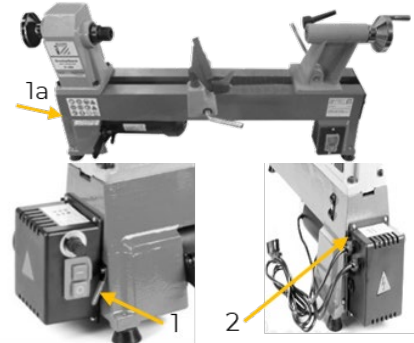
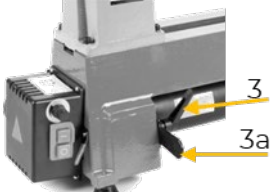
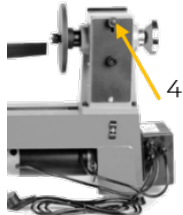
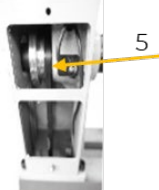
	<p>D460</p> <ul style="list-style-type: none">• Desserrer les vis de la plaque de recouvrement latérale (1a) et la retirer. <p>D460F</p> <ul style="list-style-type: none">• Ouvrir l'étrier de l'unité de commutation (1).• Retirer la goupille de la charnière (2) et poser l'unité de commutation à côté.
	<ul style="list-style-type: none">• Desserrer le levier de blocage de la plaque du moteur (3).• Soulever le moteur par la poignée de tension de la courroie (3a).
	<ul style="list-style-type: none">• Desserrer la vis du capot à l'arrière de la poulée fixe (4) et le retirer.
	<ul style="list-style-type: none">• Positionner la courroie d'entraînement sur la poulie de la broche (5) souhaitée de l'arbre de transmission.• Positionner la partie inférieure de la courroie d'entraînement sur la poulie du moteur souhaité.

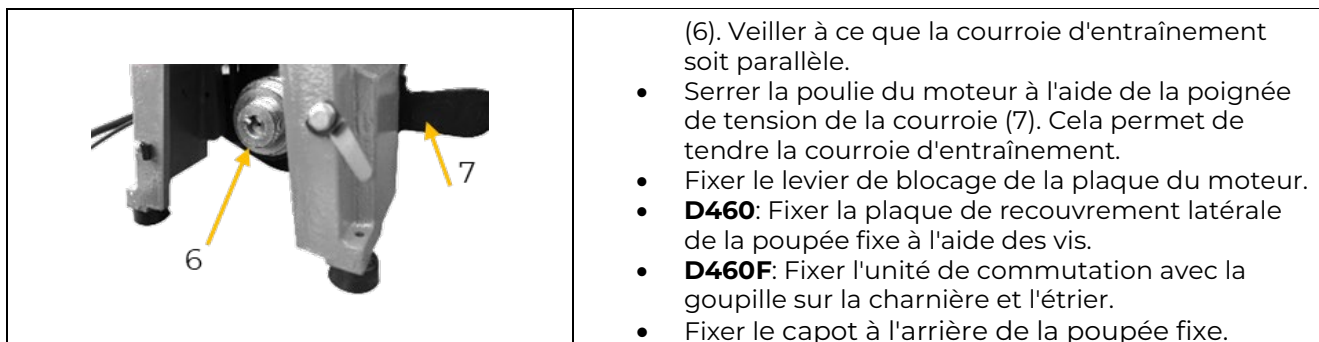

Lors de la mise en marche de la machine, observer si des bruits forts ou inhabituels sont audibles ; le cas échéant, contrôler à nouveau la courroie d'entraînement et la régler.

29 FONCTIONNEMENT

Faire fonctionner la machine uniquement dans un bon état de fonctionnement. Avant chaque fonctionnement, réaliser un contrôle visuel de la machine. Les dispositifs de sécurité, les câbles électriques et les éléments de commande doivent être contrôlés aussi précisément que possible. Vérifier que les raccords vissés ne sont pas endommagés et leur ajustement parfait.

29.1 Instructions d'utilisation

Respecter impérativement les consignes suivantes lors de l'utilisation de la machine :

- Prendre le temps de se familiariser avec le fonctionnement de la machine, l'outil et les essences de bois.
- Veiller à ce que la machine soit placée sur une surface plane et stable.
- Avant de mettre l'outil en marche, faire tourner la pièce à la main pour s'assurer qu'elle tourne librement et ne touche pas le support de l'outil. Vérifier alors que la pièce est bien centrée et bien serrée.
- Contrôler que le support de l'outil est bien fixé avant de commencer.
- Contrôler que la contrepoupée et la contrepointe sont bien fixées avant de commencer. La contrepointe doit pénétrer dans la pièce jusqu'à quelques mm, selon la taille de la pièce.
- Contrôler que le plateau porte-outil et, en cas d'utilisation, l'entraîneur à 4 taquets sont bien fixés avant le démarrage.
- Tenir et guider l'outil de façonnage au tour de manière sûre et ferme pendant le travail.
- Travailler seulement avec un outil de façonnage au tour tranchant.
- Usiner uniquement les pièces de grande taille et non équilibrées qu'avec une faible vitesse de rotation de la broche.
- Utilisez le plateau porte-outil pour les pièces de grande taille et non équilibrées.
- Adapter la vitesse de rotation de la broche aux caractéristiques du matériau.
- Respecter les indications relatives aux dimensions des pièces.
- Usiner uniquement des bois sélectionnés sans défaut.

29.2 Utilisation

29.2.1 Marquer le centre de la pièce

Le marquage du centre de la matière permet de serrer la pièce avec précision.

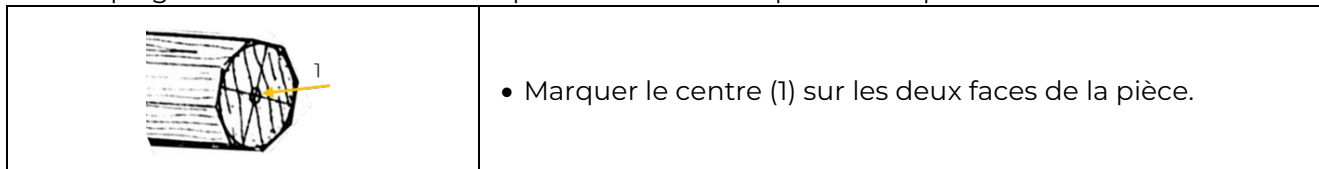

29.2.2 Serrage de la pièce à usiner

Usinage longitudinal

Pour l'usinage longitudinal, la pièce est serrée de manière centrée.

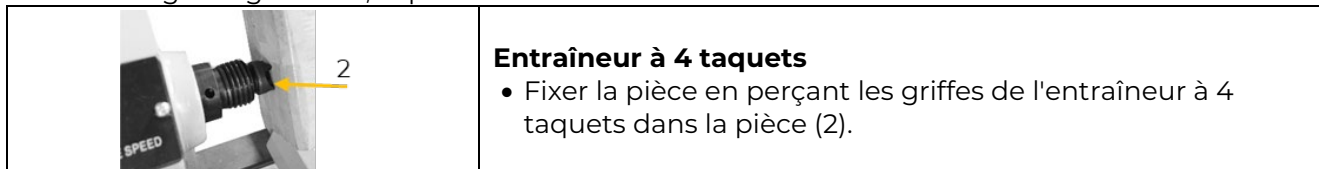

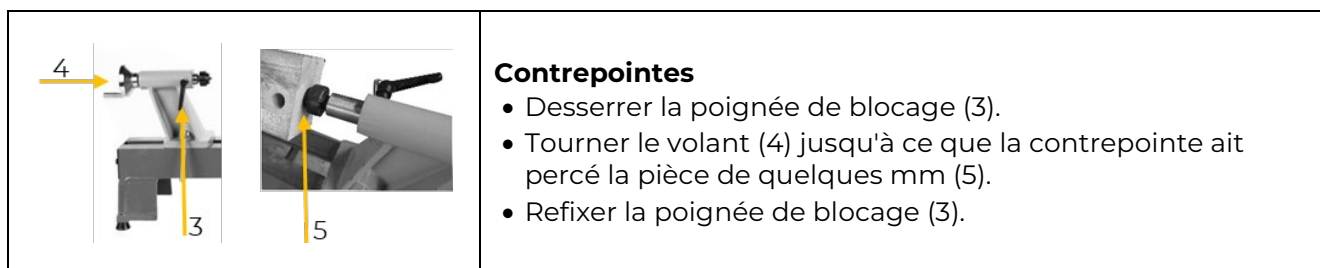

Usinage frontal

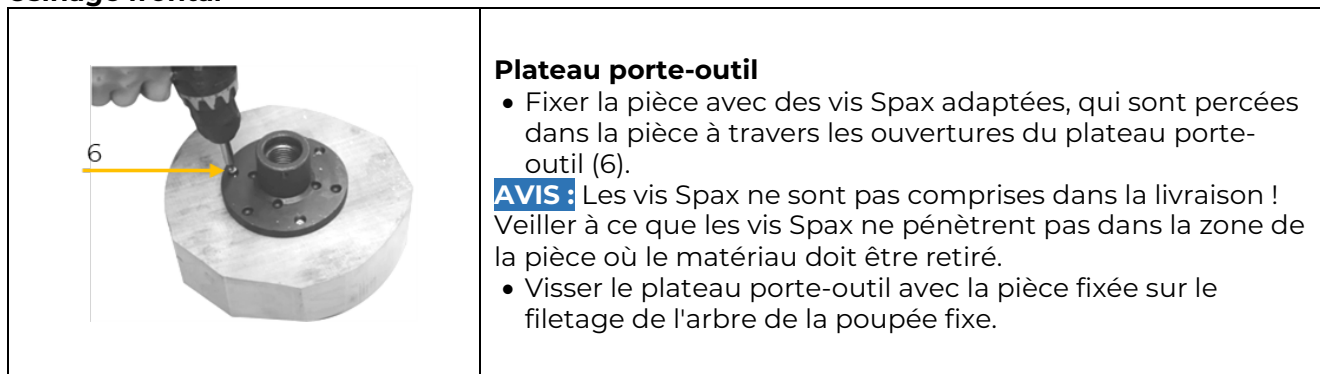

Les dispositifs de serrage disponibles en option vous permettent de serrer fermement et en toute sécurité des pièces de grande taille, voir le chapitre ACCESSOIRES.

29.2.3 Positionner le support d'outils

- Positionner le porte-outil, selon l'outil de tournage, juste au-dessus ou juste en dessous de la ligne médiane de la pièce, avec un écart de 1 à 3 mm.
- Utiliser le support d'outil pour guider et soutenir l'outil de tournage en toute sécurité.

29.2.4 Allumer et éteindre la machine

AVERTISSEMENT



Risque de blessure par projection de pièces !

- Avant de mettre la machine en marche, contrôler que le plateau porte-outil et/ou l'entraîneur à 4 taquets, la contrepoupée, la contrepointe et le support d'outil sont fixés.
- Vérifier que la pièce est correctement serrée !

AVIS



- Ne pas usiner la pièce avec l'outil tant que la machine n'a pas atteint la vitesse de rotation de la broche réglée.
- Augmenter la vitesse de rotation de la broche uniquement lorsque la pièce a atteint une concentricité régulière dans sa forme de base.

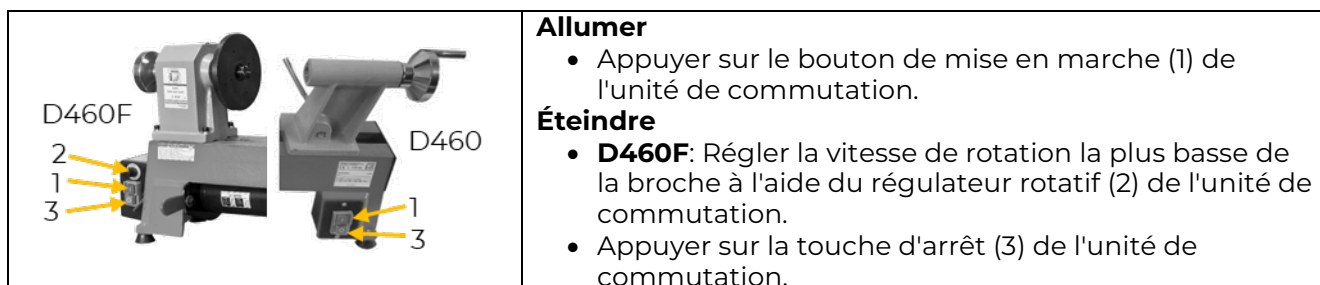

**PRUDENCE****Fonctionnement par inertie de la machine !**

- Rester à proximité après l'arrêt de la machine jusqu'à ce que la pièce à usiner soit entièrement arrêtée. Ne pas arrêter la rotation à la main !

30 NETTOYAGE, ENTRETIEN, ENTREPOSAGE, ELIMINATION**AVERTISSEMENT****Danger dû à la tension électrique !**

Manipuler la machine avec l'alimentation électrique intacte peut entraîner des blessures graves, voire mortelles.

- Toujours débrancher la machine de l'alimentation électrique avant de procéder à des travaux de nettoyage, de réparation, d'entretien ou de maintenance et la protéger contre toute remise en marche inopinée !

30.1 Nettoyage

Un nettoyage régulier garantit la longue durée de vie de votre machine et est une condition préalable à son fonctionnement en toute sécurité.

AVIS

Des produits de nettoyage incorrects peuvent attaquer la peinture de la machine. Pour le nettoyage, ne pas utiliser de solvants, de diluants nitro ou d'autres produits de nettoyage qui pourraient endommager la peinture de la machine. Respecter les spécifications et les instructions du fabricant du produit de nettoyage !

- Après chaque utilisation, enlever les copeaux et les particules de saleté de la machine en utilisant l'air comprimé ou un pinceau (ou une brosse souple).
- Préparer les surfaces et lubrifier les parties nues de la machine avec une huile lubrifiante sans acide (par ex. antirouille WD40).

30.2 Maintenance

La machine nécessite peu d'entretien et seules quelques pièces doivent être réparées. Les pannes ou les défauts susceptibles d'affecter votre sécurité doivent être éliminés immédiatement !

- Avant chaque opération, vérifiez le parfait état des dispositifs de sécurité.
- Vérifier régulièrement que les étiquettes d'avertissement et de sécurité sur la machine sont en bon état et lisibles.
- N'utiliser que les pièces de rechange d'origine recommandées par le fabricant.

30.2.1 Plan de maintenance

Le type et le degré d'usure des machines dépendent dans une large mesure des conditions de fonctionnement. Les intervalles énumérés ci-dessous s'appliquent lorsque la machine est utilisée dans les limites techniques :

Intervalle	Composant	Mesure
dans chaque cas, avant de commencer à travailler	• Coulisses	• Huiler
	• Contrepointe et entraîneur à 4 taquets	• Maintenir l'outil, en particulier le cône de filetage, exempt de poussière et appliquer une fine couche d'huile.
	• Moteur	• Contrôle de l'absence d'encrassement des fentes de ventilation
	• Câble de raccordement	• Contrôler, remplacer en cas de dommages.
	• Outil de façonnage	• Contrôler la présence d'un défaut et de fissures ; remplacer, le cas échéant • Contrôle du tranchant des couteaux ; le cas échéant, les affûter ou les changer
après 50 heures de service	• Courroie d'entraînement	• Contrôle de la bonne fixation et des défauts (p. ex. fissures) ; les changer le cas échéant, voir chapitre suivant.
	• Balais de charbon	• Contrôle, au besoin remplacer, voir le chapitre suivant



30.2.2 Remplacer la courroie d'entraînement

Les courroies d'entraînement détendues ou fissurées doivent être remplacées comme suit :

	<ul style="list-style-type: none">• Débrancher la machine de l'alimentation électrique.• Desserrer le levier de blocage de la plaque du moteur (1).• Soulever le moteur par la poignée de tension de la courroie (1a). La courroie d'entraînement se tend.
	<ul style="list-style-type: none">• Retirer le couvercle arrière (2) de la poulée fixe.• D460F: Desserrer l'unité de commutation avec l'étrier (3) et retirer la goupille de la charnière (4).• D460: Retirer la plaque de recouvrement latérale (5).
	<ul style="list-style-type: none">• Desserrer les 2 goujons filetés opposés sur le volant (6). Ne pas retirer complètement la vis.
	<ul style="list-style-type: none">• Fixer l'arbre de la broche avec la tige de blocage (7).• Tourner en même temps le volant dans le sens inverse des aiguilles d'une montre pour l'éloigner de la broche (8).
	<ul style="list-style-type: none">• Retirer la douille d'écartement de la broche (9).• Soulever la courroie d'entraînement de la poulie moteur (10).
	<ul style="list-style-type: none">• Remplacer la courroie d'entraînement par l'ouverture de l'arbre de la broche (11).• Placer la nouvelle courroie d'entraînement sur la poulie de la broche et la poulie du moteur. <p>Exécuter les étapes de travail effectuées précédemment dans l'ordre inverse :</p> <ul style="list-style-type: none">• Placer la partie inférieure de la courroie d'entraînement sur la poulie du moteur (10).• Placer la douille d'écartement sur la broche (9).• Visser le volant sur le filetage de la broche (8).• Fixer le volant à l'aide des 2 goujons filetés (6).• D460F: Fixer l'unité de commutation avec la charnière (4) et l'étrier (3).• D460: Fixer la plaque de recouvrement latérale (5).• Fixer le couvercle arrière de la poulée fixe (2).• Tendre la courroie d'entraînement avec la poignée de tension de la courroie et fixer le levier de blocage de la plaque du moteur (1).



30.2.3 Contrôler / changer les balais de charbon

Vérifier le bon fonctionnement des charbons après 50 heures de fonctionnement de la machine neuve, puis toutes les 10 heures de fonctionnement. Si le charbon est usé ou si le ressort est endommagé, remplacer les charbons comme indiqué ci-dessous.

PRUDENCE



Le remplacement des charbons ne doit être effectué que par un personnel formé !

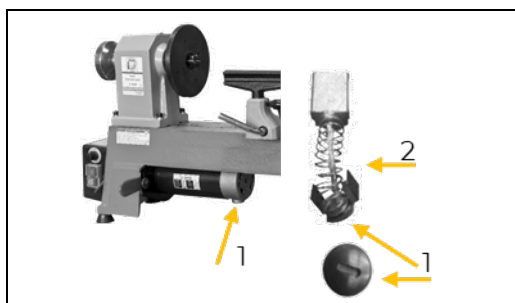

- Débrancher la machine de l'alimentation électrique.
- Retirer le couvercle (1) du balai de charbon sur le moteur et retirer le balai de charbon.
- Insérer le nouveau balai de charbon dans la douille (2).
- Fixer le balai de charbon en comprimant le ressort et en fermant le couvercle.
- Répéter cette opération avec le balai de charbon opposé.

30.3 Entreposage

Lorsqu'elle n'est pas utilisée, stocker la machine et l'ensemble des accessoires dans un endroit sec, à l'abri du gel et verrouillable. Couvrir la machine ou la ranger dans son carton d'origine pour la protéger de la poussière. Veiller à ce que les personnes non autorisées, tout particulièrement les enfants, n'aient pas accès à la machine. Débrancher la machine de l'alimentation électrique et détendre la courroie d'entraînement, voir le chapitre Remplacer la courroie d'entraînement.

AVIS



Un mauvais entreposage peut endommager et détruire des composants importants. Ne stocker les pièces emballées ou non emballées que dans les conditions ambiantes prévues !

30.4 Élimination



Respecter les réglementations nationales en matière d'élimination des déchets. Ne jamais jeter la machine, les composants de la machine ou les matériaux d'exploitation dans les déchets résiduels. Si nécessaire, contacter les autorités locales pour connaître les options d'élimination disponibles. En cas d'achat d'une machine neuve ou d'un appareil équivalent chez votre revendeur spécialisé, il est tenu, dans certains pays, de se débarrasser de votre ancienne machine de manière appropriée.

31 RESOLUTION DE PANNE

AVERTISSEMENT



Danger dû à la tension électrique !

Manipuler la machine avec l'alimentation électrique intacte peut entraîner des blessures graves, voire mortelles.

- Débrancher la machine de l'alimentation électrique avant de commencer les travaux d'élimination des défauts et sécurisez-la contre toute remise en marche inopinée !

De nombreuses sources d'erreur possibles peuvent être exclues au préalable si la machine est correctement raccordée à l'alimentation électrique.

Si vous n'êtes pas en mesure d'effectuer correctement les réparations nécessaires et/ou si vous ne disposez pas des connaissances nécessaires, faites toujours appel à un spécialiste pour résoudre le problème.





Défaut	Cause possible	Résolution
La machine ne fonctionne pas	• Interrupteur défectueux	• Réparer l'interrupteur
	• Alimentation électrique désactivée	• Contrôler l'alimentation électrique, remplacer le fusible, le cas échéant
	• Protection contre la surcharge déclenchée (D460F)	• Réinitialiser la protection contre la surcharge
vibrations importantes	• Pièce gauchie	• Remplacement du matériau
	• Pièce mal centrée	• Mesurer le point central plus précisément
	• Poulie de courroie lâche	• Serrer la poulie de courroie
	• Courroie d'entraînement usée	• Remplacer la courroie d'entraînement
	• La machine est sur une surface irrégulière	• Placer la machine sur une surface plane.
	• Contrepoupée desserrée	• Fixer la contrepoupée
mauvais résultat de façonnage au tour	• Vitesse trop élevée de la broche	• Réduire la vitesse de broche
	• Outil de façonnage émoussé	• Aiguiser l'outil de façonnage
	• Outil de façonnage inapproprié pour la tâche	• Choisir un outil de façonnage approprié
	• Mauvais réglage du support d'outil	• Repositionner l'éloignement et la hauteur du support d'outil

31.1 Protection contre la surtension sur D460F

En cas de surcharge de la machine, la protection contre les surcharges se déclenche et l'alimentation en tension du moteur est coupée.

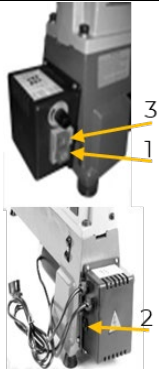
Réinitialisation

	<ol style="list-style-type: none">1. Appuyer sur la touche d'arrêt de l'unité de commutation (1).2. Toujours attendre le refroidissement complet de la machine.
	<div style="background-color: #0056b3; color: white; text-align: center; padding: 5px;">AVIS</div> <div style="background-color: #e0e0e0; padding: 10px;"> Une surchauffe peut être causée par des pièces de la machine mal réglées ou par un outil émoussé. → Vérifier le réglage des pièces de la machine et l'outil utilisé avant de remettre la machine en marche!</div> <ol style="list-style-type: none">3. Actionner le bouton de réarmement (2) sur l'arrière de l'unité de commutation.4. Appuyer sur la touche d'allumage de l'unité de commutation (3).



32 ÚVODNÍ SLOVO (CZ)

Vážený zákazníku!

Tento návod k použití obsahuje informace a důležité pokyny pro uvedení soustruhů D460_230V a D460F_230V do provozu a pro práci s nimi. Soustruh je v tomto dokumentu dále označován jako „stroj“.



Návod k použití je součástí stroje a nesmí být odstraněn. Uchovávejte jej pro pozdější použití na vhodném místě, které je snadno přístupné uživatelům (provozovatelům), a v případě předání třetí osobě jej přiložte ke stroji!

Prosím dodržujte bezpečnostní pokyny!

Dodržujte pokyny, týkající se bezpečnosti a rizik. Jejich nerespektování může vést k vážným zraněním.

Vzhledem ke stálým inovacím našich produktů se mohou obrázky a obsah mírně lišit. Pokud zjistíte nějaké chyby, informujte nás o nich.

Technické změny vyhrazeny!

Ihned po převzetí zkontrolujte zboží a případné reklamace zaznamenejte do nákladního listu při převzetí zásilky dopravcem!

Poškození způsobené přepravou nám musí být nahlášeno zvlášť do 24 hodin.

Společnost HOLZMANN MASCHINEN GmbH nemůže převzít žádnou záruku za poškození způsobená přepravou, která nebyla zaznamenána.

Autorské právo

© 2022

Tato dokumentace je chráněna autorskými právy. Všechna práva vyhrazena! Soudně stíhány budou zejména patisk, překládání a vyjímání fotografií a obrázků.

Za sjednaný příslušný soud se považuje zemský soud v Linci nebo soud příslušný pro 4170 Haslach.

Adresa zákaznického servisu

HOLZMANN MASCHINEN GmbH
4170 Haslach, Marktplatz 4
AUSTRIA
Tel.: +43 7289 71562-0
info@holzmann-maschinen.at



33 BEZPEČNOST

Tento návod k použití obsahuje informace a důležité pokyny k bezpečnému uvedení do provozu a k manipulaci se strojem.



Návod k použití si pro vlastní bezpečnost pozorně přečtete před uvedením stroje do provozu. To vám umožní bezpečné zacházení se strojem a rovněž tím předejdete omylům a škodám na zdraví a na majetku. Kromě toho respektujte symboly a piktogramy i pokyny, týkající se bezpečnosti a rizik, které jsou použity na stroji!

33.1 Použití v souladu s určením

Stroj je určen výhradně k těmto činnostem:

Pro soustružení dřeva nebo materiálů s podobnými fyzikálními vlastnostmi, jako je rohovina, kost nebo plast, v rámci technických limitů.

OZNÁMENÍ



Společnost HOLZMANN MASCHINEN GmbH nepřebírá odpovědnost nebo záruku za jiné použití nebo použití překračující tento rámec a za škody na majetku či na zdraví, které tím vzniknou.

33.1.1 Technická omezení

Stroj je určen k použití za následujících podmínek:

Relativní vlhkost vzduchu	max. 70 %
Teplota (provoz)	+5 °C až +40 °C
Teplota (skladování, přeprava)	-25 °C až +55 °C

33.1.2 Zakázané použití / Rizikové chybné použití

- Používání stroje venku.
- Používání stroje bez adekvátní fyzické a mentální způsobilosti.
- Používání stroje bez znalosti návodu k použití.
- Změna konstrukce stroje.
- Používání stroje za podmínek, kdy hrozí požár nebo výbuch (stroj může za provozu tvořit zápalné jiskry).
- Používání stroje mimo technické meze, uvedené v tomto návodu.
- Odstranění bezpečnostního značení umístěného na stroji.
- Změna, obcházení bezpečnostních prvků stroje nebo jejich uvádění mimo provoz.
- Čištění stroje vodou, a to se zapnutým i vypnutým přívodem elektrické energie.

Použití v rozporu s určením, resp. nerespektování výkladu a pokynů, uvedených v tomto návodu, bude mít za následek zánik veškerých nároků vůči společnosti HOLZMANN MASCHINEN GmbH na poskytnutí záruky a náhrady škody.

33.2 Požadavky na uživatele

Stroj je dimenzován pro obsluhu jednou osobou. Předpokladem pro ovládání stroje jsou fyzická a mentální způsobilost i znalost a pochopení návodu k použití. Osoby, které z důvodu svých fyzických, sensorických nebo mentálních schopností, své nekušenosti nebo neznalosti nejsou schopny bezpečně ovládat stroj, nesmějí tento stroj používat bez dohledu nebo instrukce odpovědné osoby.

Před pracemi na stroji použijte osobní ochranné prostředky.

Vezměte prosím na vědomí, že lokálně platné zákony a ustanovení určují minimální věk pracovníka obsluhy a mohou omezit používání tohoto stroje!

Práce na elektrických součástech nebo provozních prostředcích smí provádět jen odborník v oboru elektro nebo jiná osoba s poučením a pod dohledem takového odborníka.



33.3 Bezpečnostní prvek u D460F

Pokud je stroj přetížen, např. z důvodu přehřátí, spustí se ochrana proti přetížení a přeruší se přívod napětí do motoru. Ochrana proti přetížení se znovu aktivuje resetovacím tlačítkem.

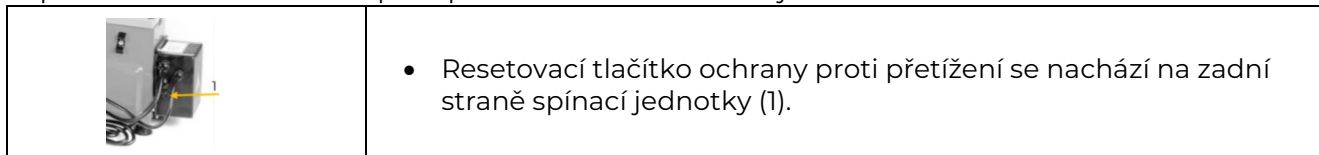

33.4 Všeobecné bezpečnostní pokyny

Aby nedocházelo k nesprávnému fungování, škodám a újmám na zdraví, je při práci se strojem vedle všeobecných pravidel bezpečnosti práce nutné vzít v úvahu tyto body:

- Před uvedením stroje do provozu zkontrolujte, zda je stroj kompletní a funkční. Stroj používejte pouze tehdy, když jsou nainstalovány oddělující ochranné prvky, potřebné pro obrábění, a další neodělující ochranné prvky.
- Ujistěte se, že jsou ochranné prvky v dobrém provozním stavu a je řádně prováděna jejich údržba.
- Jako místo instalace zvolte rovný podklad bez otřesů.
- Postarejte se o dostatek místa kolem stroje, aby bylo možné bez problémů obsluhovat obrobky. Z prostoru kolem stroje odstraňujte překážky (např. prach, špony, uříznuté části obrobků atd.).
- Zajistěte dostatek světla na pracovišti, aby nedocházelo ke stroboskopickým efektům.
- Při práci dbejte na stabilní postoj.
- Dbejte na čistotu pracovního prostředí.
- Používejte jen bezvadné nářadí bez prasklin a jiných vad (např. deformací).
- Před zapnutím stroje odstraňte nástrojové klíče a jiné nastavovací nářadí.
- Před každým použitím zkontrolujte pevnost spojů stroje.
- Stroj, který je v chodu, nikdy nenechávejte bez dohledu. Před opuštěním pracovního prostoru vypněte stroj a zajistěte jej proti neúmyslnému, resp. neoprávněnému opětovnému uvedení do provozu.
- Stroj smějí provozovat, jeho údržbu nebo opravy smějí provádět jen osoby, které jsou s ním seznámeny a jsou informovány o rizicích, která nastávají při těchto pracích.
- Zajistěte, aby se nepovolané osoby zdržovaly pouze v příslušné bezpečné vzdálenosti od stroje a ke stroji nepouštějte zejména děti.
- Vždy pracujte s rozvahou a potřebnou opatrností a v žádném případě nepoužívejte přílišné násilí.
- Nepřetěžujte stroj!
- Pracujte jen v dobře větraných prostorách.
- Dlouhé vlasy skryjte pod ochranou vlasů.
- Noste přiléhavý ochranný pracovní oděv a vhodné ochranné prostředky (ochranu zraku, masku proti prachu, ochranu sluchu, bezpečnostní obuv).
- Při práci na stroji nikdy nenoste volné šperky, odstávající oblečení nebo doplňky (např. kravatu, šálu).
- V případě únavy, nesoustředěnosti, resp. pod vlivem léků, alkoholu nebo drog nepracujte na stroji!
- Dávejte pozor na řádné připojení na odsávání prachu.
- Nepoužívejte stroj v prostorách, kde výpary z barev, rozpouštědel nebo hořlavých kapalin představují potenciální nebezpečí (riziko požáru, resp. výbuchu!).
- Před nastavováním stroje, změnou technického vybavení, čištěním, údržbou nebo servisem atd. stroj zastavte a odpojte jej od přívodu elektrického napětí. Před započítím prací na stroji vyčkejte, dokud se nezastaví všechny nástroje, resp. části stroje, a zajistěte stroj proti neúmyslnému opětovnému zapnutí.
- Výstražné štítky a/nebo nálepky na stroji, které jsou nečitelné či byly odstraněny, je nutné ihned obnovit!

33.5 Elektrická bezpečnost

- Dejte pozor, aby byl stroj ukostřen.
- Používejte jen vhodné prodlužovací kabely.



- Poškozený nebo zamotaný kabel zvyšuje nebezpečí úrazu elektrickým proudem. S kabelem zacházejte opatrně. Kabel nepoužívejte k přenášení, tahání nebo odpojování stroje. Chraňte kabel před žárem, olejem, ostrými hranami nebo pohyblivými částmi.
- Abyste omezili nebezpečí úrazu elektrickým proudem, používejte předpisové konektory a vhodné zásuvky.
- Nebezpečí úrazu elektrickým proudem, zvyšuje voda, která vnikne do stroje. Nevystavujte stroj dešti nebo vlhku.
- Použití stroje je přípustné pouze tehdy, když je přívod elektrického napětí chráněn proudovým chráničem.
- Zajistěte, aby byl stroj před připojením k přívodu elektrického napětí vypnut.
- Stroj používejte pouze tehdy, když je spínač/vypínač v bezchybném stavu.

33.6 Speciální bezpečnostní pokyny pro tento stroj

- Nesahejte dovnitř stroje, který je v chodu.
- Při práci nenoste bezpečnostní rukavice (rotující části stroje).
- Dokud stroj běží, zásadně neotvírejte kryty nebo bezpečnostní prvky.
- Třísky a obrobky odstraňujte jen tehdy, když je vypnutý motor.
- Dobíhající stroj nezbrzdíte rukou.
- Neprovádějte měření na rotujících obrocích.
- Deformované obrobky vždy obrábějte při nízkých otáčkách vřetena do kulatého tvaru.
- Obrábějte pouze bezpečně upnuté obrobky.
- Před upnutím mezi dva hroty vytvořte na obou stranách středící otvor.
- Před obráběním odstraňte z obrobku hřebíky a jiná cizí tělesa.

33.7 Upozornění na nebezpečí

33.7.1 Zbytková rizika

I když používáte stroj v souladu s určením, nelze zcela odstranit určité faktory zbytkových rizik.

- Nebezpečí poranění rukou/prstů volně rotujícím obrobkem během provozu a doběhu až do úplného zastavení stroje.
- Nebezpečí zranění při kontaktu s pohyblivými částmi stroje.
- Nebezpečí zranění o ostré hrany obrobku.
- Nebezpečí zranění při kontaktu se součástmi pod napětím.
- Nebezpečí zranění při převrácení stroje.
- Nebezpečí poranění rukou nebo očí dřevěnými třískami.
- Nebezpečí zranění v důsledku emisí prachu z obrobků ošetřených zdraví škodlivými látkami.
- Nebezpečí zranění v důsledku nesprávné instalace nástroje nebo vyhození matricových vložek.
- Nebezpečí poranění očí odletujícími částmi, a to i s ochrannými brýlemi.
- Nebezpečí zranění při zpětném rázu nástroje.

33.7.2 Ohrožující situace

Na základě struktury a konstrukce stroje mohou nastat ohrožující situace, které jsou v tomto návodu k použití označeny následujícím způsobem:

NEBEZPEČÍ



Bezpečnostní pokyn tohoto druhu upozorňuje na bezprostředně nebezpečnou situaci, která způsobí smrt nebo těžká zranění, pokud jí nebude zabráněno.

VAROVÁNÍ



Bezpečnostní pokyn tohoto druhu upozorňuje na možnost nebezpečné situace, která může být příčinou těžkých zranění či dokonce smrti, pokud jí nebude zabráněno.

UPOZORNĚNÍ



Bezpečnostní pokyn tohoto druhu upozorňuje na možnost nebezpečné situace, která může být příčinou drobných či lehkých zranění, pokud jí nebude zabráněno.



OZNÁMENÍ



Bezpečnostní pokyn tohoto druhu upozorňuje na možnost nebezpečné situace, která může být příčinou škod na majetku, pokud jí nebude zabráněno.

Bez ohledu na všechny bezpečnostní předpisy jsou a zůstanou nejdůležitějším bezpečnostním faktorem pro bezchybné ovládání stroje váš zdravý rozum a odpovídající technická způsobilost/kvalifikace. **Bezpečná práce je závislá na vás!**

34 TRANSPORT

Aby byl stroj správně přepravován, dodržujte pokyny a informace na přepravním obalu, které se týkají těžiště, bodů zavěšení, hmotnosti, používaných dopravních prostředků i předepsané přepravní polohy atd. Stroj přepravte na místo instalace v obalu. Při zvedání, přenášení a pokládání břemene dbejte na správné držení těla.

Zvedání/pokládání

- Při zvedání/pokládání zaujměte stabilní postoj (rozkročte nohy na šířku boků).
- Břemeno zvedejte/pokládejte s pokrčenými koleny a rovnými zády.
- Břemeno nezvedejte/nepokládejte přerušovaně.

Přenášení

- Břemeno uchopte oběma rukama a přenášejte je co nejbliže k tělu.
- Při přenášení břemena mějte rovná záda.
- Při přepravě smontovaného stroje dávejte pozor na to, abyste jej zvedali pouze za tělo, nikoli za namontované díly.

Pokud stroj přepravujete vozidlem, zabezpečte odpovídající zajištění nákladu!

35 MONTÁŽ

35.1 Přípravné činnosti

35.1.1 Rozsah dodávky

Po obdržení dodávky zkontrolujte, zda jsou všechny díly v pořádku. Poškození nebo chybějící díly ihned nahlase svému prodejci nebo přepravní společnosti. Viditelné poškození při přepravě musí být v souladu s ustanoveními o záruce neprodleně zaznamenáno na dodacím listu, jinak bude zboží považováno za řádně převzaté.

35.1.2 Požadavky na místo instalace

Zvolené místo instalace musí být vybaveno vhodnou přípojkou k přívodu elektrického napětí a musí mít přípojkou k odsávacímu zařízení. Místo instalace musí splňovat požadované bezpečnostní předpisy a ergonomické provozní podmínky pro osvětlení, potřebu prostoru a pracovní polohu. Stroj umístěte na rovném a pevném podkladu s příslušnou nosností pro stroj a obrobek. Při vyměřování potřebného prostoru vezměte v úvahu, že ovládání, údržba a opravy stroje musejí být možné kdykoli bez omezení.

35.1.3 Příprava povrchu

Odstraňte konzervační prostředek, nanesený na ochranu částí bez nátěru na ochranu proti korozi. K tomu použijte běžná rozpouštědla, nikoli však nitrorozpouštědla nebo podobné prostředky, a v žádném případě vodu.

OZNÁMENÍ



Použití ředidel barev, benzínu, agresivních chemikálií nebo mechanických čisticích prostředků může způsobit poškození povrchů!
Proto platí: Při čištění používejte pouze jemné čisticí prostředky!



35.2 Připojení k elektrické síti

VAROVÁNÍ



Nebezpečné elektrické napětí!

Riziko zranění nebezpečným elektrickým napětím!

- Připojení stroj k přívodu elektrického napětí i kontroly, které jsou s tím spojeny, smí provádět jen odborník v oboru elektro nebo jiná osoba s poučením a pod dohledem takového odborníka!

- Zkontrolujte, zda je funkční nulové spojení a ochranné uzemnění.
- Zkontrolujte, zda odpovídá napájecí napětí a frekvence v údajích o stroji.

OZNÁMENÍ



Odchylka napájecího napětí a frekvence!

Odchylka $\pm 5\%$ od hodnoty napájecího napětí je povolena. V napájecí síti stroje musí být zkratová pojistka!

- Použijte napájecí kabel typu H07RN (WDE282) nebo potřebný průřez napájecího kabelu zjistíte z tabulky proudové zatížitelnosti. Přitom dbejte na opatření na ochranu proti mechanickému poškození.
- Přesvědčte se, že je přívod elektrického napětí chráněn proudovým chráničem.
- Stroj zapojte pouze do řádně uzemněné zásuvky.
- Při použití prodlužovacího kabelu dávejte pozor na to, aby jeho rozměry odpovídaly připojovacímu výkonu stroje. Připojovací výkon je uveden v technických údajích, souvislost mezi průřezem a délkou kabelu naleznete v odborné literatuře nebo se obraťte na odborného elektrikáře.
- Poškozený elektrický kabel musí být ihned vyměněn.

35.3 Sestavení

Části stroje byly pro přepravu demontovány a musejí být před použitím opět namontovány. Řiďte se níže uvedenými pokyny:

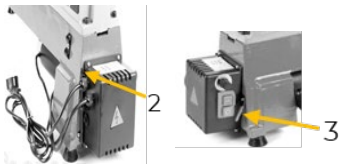
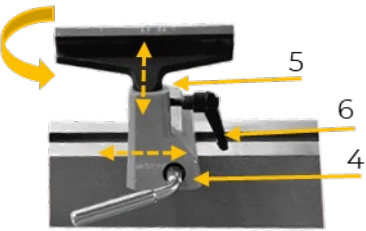
	Patky <ul style="list-style-type: none">• Našroubujte 4 patky do otvorů v rozích (1).
	D460F: Spínací jednotka <ul style="list-style-type: none">• Ze strany těla stroje mezi závěsy umístěte spínací jednotku a upevněte ji kolíkem (2).• Spínací jednotku připevněte k přední části stroje pomocí třmenu (3).
	Opěrka nástroje <ul style="list-style-type: none">• Základnu pro opěrku nástroje umístěte podél lože stroje a upevněte ji pomocí blokovací rukojeti (4).• Opěrku nástroje umístěte do určeného otvoru (5), nastavte požadovanou výšku a upevněte ji pomocí zajišťovací rukojeti (6).• V případě potřeby opěrku nástroje otočte.



35.4 Nastavení

35.4.1 Vřeteník

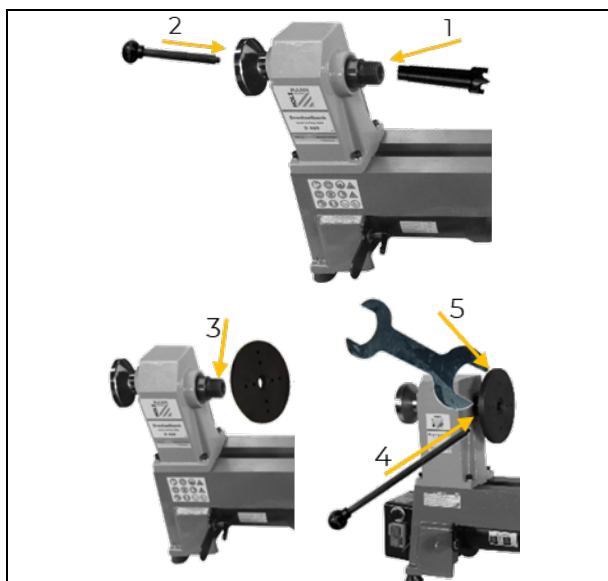

Čtyřzubý unašeč

- Čtyřzubý unašeč naráz zasuňte do upínače vřeteníku (1).
- Chcete-li jej vyjmout, zasuňte fixační tyč do zadního konce hřídele vřeteníku (2). Čtyřzubý unašeč se uvolní z upínače.

Lícni deska

- Našroubujte čelní desku na závit hřídele vřeteníku (3).
- Chcete-li čelní desku uvolnit, upevněte hřídel vřeteníku (4) pomocí fixační tyče a současně vyšroubujte čelní desku pomocí vidlicového klíče (5).

35.4.2 Koník

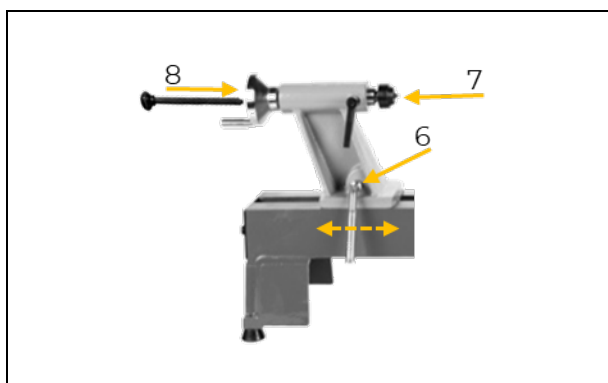

Poloha

- Otevřete blokovací rukojeť (6) a v závislosti na velikosti obrobku posuňte koník podél lože stroje.
- Blokovací rukojeť (6) znovu upevněte.

Upínací hrot

- Upínací hrot naráz zasuňte do upínače (7) koníku.
- Pro demontáž zatlačte fixační tyč do konce hřídele koníka (8).

35.4.3 Rychlost vřetena

UPOZORNĚNÍ



Nebezpečí zranění odletujícími díly!

- V případě neznámých druhů dřeva, nových anebo velkých obrobků vždy nastavte nejnižší otáčky vřetena!
- Otáčky vřetena opatrně zvyšujte!

D460

Rychlost vřetena je určována polohou řemenu pětistupňového uspořádání řemenice:

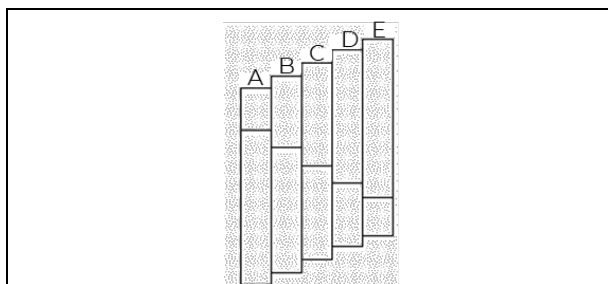

Otáčky vřetena

- A: 600 U/min
- B: 910 U/min
- C: 1340 U/min
- D: 1960 U/min
- E: 2800 U/min

D460F

Stroj má třístupňové uspořádání řemenice pro polohu řemene.

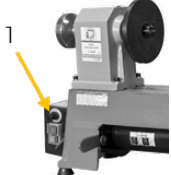

	<p>Rozsah otáček A: 650–1450 U/min B: 1250–2800 U/min C: 1600–3800 U/min</p>
	<ul style="list-style-type: none">• Pomocí otočného regulátoru spínací jednotky (1) nastavte v závislosti na poloze řemene otáčky vřetena

Změna polohy řemene

Příslušnou polohu řemene nastavte podle následujícího popisu.

VAROVÁNÍ



Nebezpečí zranění při neúmyslném zapnutí stroje!

- Před pracemi, spojenými s nastavením, opravou, údržbou nebo servisem stroje, vždy stroj odpojte od přívodu elektrického napětí a zajistěte jej proti neúmyslnému opětovnému zapnutí.

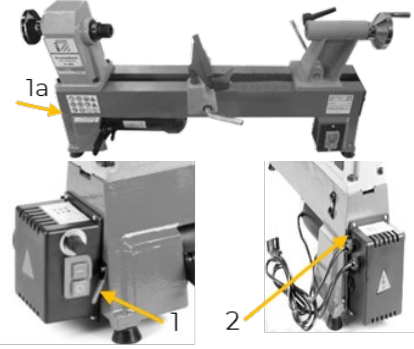
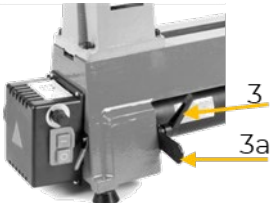
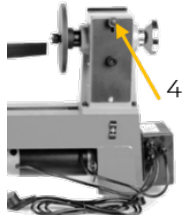
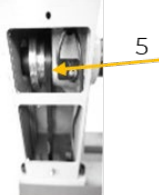
	<p>D460</p> <ul style="list-style-type: none">• Povolte šrouby boční krycí desky (1a) a odstraňte ji. <p>D460F</p> <ul style="list-style-type: none">• Otevřete třmen spínací jednotky (1).• Odstraňte kolík ze závěsu (2) a odložte vedle spínací jednotku.
	<ul style="list-style-type: none">• Uvolněte zajišťovací páku desky motoru (3).• Zvedněte motor za napínací rukojeť řemene (3a)
	<ul style="list-style-type: none">• Povolte šrouby krytu na zadní straně vřeteníku (4) a odstraňte jej.
	<ul style="list-style-type: none">• Umístěte hnací řemen na požadovanou řemenici vřetena (5) hnacího hřídele.• Na požadovanou řemenici vřetena (6) umístěte spodní část hnacího řemene. Dbejte na souběžný chod hnacího řemene.

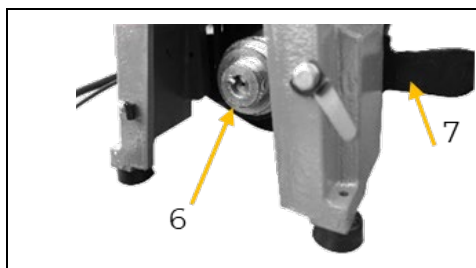

- Řemenici motoru utáhněte napínací rukojetí řemene (7). Tím napnete hnací řemen.
- Upevněte zajišťovací páku desky motoru.
- **D460**: Boční krycí desku vřeteníku upevněte šrouby.
- **D460F**: Spínací jednotku upevněte kolíkem na závěsu a třmenu.
- Upevněte kryt na zadní straně vřeteníku.

Při zapnutí stroje zkontrolujte, zda nejsou slyšet hlasité nebo nezvyklé zvuky, a hnací řemen popř. znovu zkontrolujte a nastavte.

36 PROVOZ

Provozujte jen stroj v bezvadném stavu. Před každým použitím proveďte vizuální kontrolu stroje. Bezpečnostní prvky, elektrická vedení a ovládací prvky je třeba zkontrolovat co nejpečlivěji. Zkontrolujte poškození a pevné usazení šroubových spojů.

36.1 Provozní pokyny

Při ovládání stroje bezpodmínečně dodržujte následující pokyny:

- Udělejte si čas, abyste se seznámili se způsobem práce stroje, s nástroji a druhy dřeva.
- Dbejte na to, aby byl podklad stroje rovný a stabilní.
- Před zapnutím otočte obrobek rukou, abyste zajistili, že volně běží a nedotýká se opěrky nástroje. Přitom zkontrolujte vycentrování a pevné upnutí obrobku.
- Před spuštěním zkontrolujte pevné usazení opěrky nástroje.
- Před spuštěním zkontrolujte pevné usazení koníku a upínacího hrotu. Upínací hrot má do obrobku v závislosti na jeho velikosti vniknout až několik mm.
- Před spuštěním zkontrolujte pevné usazení lícní desky a v případě použití i čtyřzubý unašeč.
- Soustružnický nástroj držte a vedte při práci bezpečně a pevně.
- Pracujte pouze s ostrým soustružnickými nástrojem.
- Velké a nevyvážené obrobky zpracovávejte pouze nízkými otáčkami vřetena.
- U velkých a nevyvážených obrobků použijte lícní desku.
- Upravte otáčky vřetena podle vlastností materiálu.
- Respektujte údaje, resp. rozměry obrobků.
- Obrábějte jen kvalitní dřevo bez vad.

36.2 Ovládání

36.2.1 Označení středu obrobku

Označení středu obrobku umožňuje přesné upnutí obrobku.

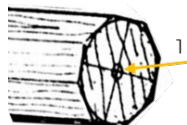

- Střed (1) označte na obou čelních stranách obrobku.

36.2.2 Upnutí obrobku

Podélné obrábění

Při podélném obrábění je obrobek upnut ve středu.

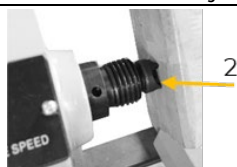

Čtyřzubý unašeč

- Obrobek upevněte zavrtáním zubů čtyřzubého unašeče do obrobku (2).



	<p>Upínací hrot</p> <ul style="list-style-type: none">• Uvolněte zajišťovací rukojeť (3).• Ručním kolem (4) otáčejte tak dlouho, dokud se několik milimetrů upínacího hrotu nezavrtá do obrobku (5).• Zajišťovací rukojeť (3) znovu zafixujte.
--	---

Obrábění přední strany

	<p>Lící deska</p> <ul style="list-style-type: none">• Obrobek zafixujte vhodnými šrouby SPAX, které zašroubujete otvory lící desky do obrobku (6). <p>OZNÁMENÍ: Šrouby SPAX nejsou součástí dodávky! Dávejte pozor, aby šrouby SPAX nevnikly do té části obrobku, jejíž materiál má být odstraněn.</p> <ul style="list-style-type: none">• Lící desku s upevněným obrobkem našroubujte na závit hřídele vřeteníku.
--	--

Větší obrobky bezpečně a pevně upněte pomocí upínacích přípravků, které jsou k dispozici volitelně, viz kapitola PŘÍSLUŠENSTVÍ.

36.2.3 Nastavení polohy opěrky nástroje

- V závislosti na soustružnickém nástroji umístěte opěrku nástroje těsně nad nebo těsně pod osu obrobku ve vzdálenosti 1-3 mm.
- Opěrku nástroje používejte k bezpečnému vedení a podpírání soustružnického nástroje.

36.2.4 Zapnutí a vypnutí stroje

VAROVÁNÍ



Nebezpečí zranění odletujícími díly!

- Před zapnutím stroje zkontrolujte, zda jsou lící deska a/nebo čtyřzubý unašeč, koník, upínací hrot a opěrka nástroje upevněny.
- Přesvědčte se o pevném upnutí obrobku!

OZNÁMENÍ



- Obrobek nástrojem obrábějte až tehdy, když stroj dosáhne nastavených otáček.
- Nezvyšujte otáčky vřetená, dokud obrobek ve své základní formě nedosáhne pravidelného vystředěného chodu.

	<p>Zapnutí</p> <ul style="list-style-type: none">• Stiskněte zapínací tlačítko (1) spínací jednotky. <p>Vypnutí</p> <ul style="list-style-type: none">• D460F: Pomocí otočného regulátoru (2) spínací jednotky nastavte otáčky vřetená.• Stiskněte vypínací tlačítko (3) spínací jednotky.
--	--

**UPOZORNĚNÍ****Motor dobíhá!**

- Po vypnutí zůstaňte u stroje tak dlouho, dokud nebude obrobek v klidu. V žádném případě nezastavujte otáčivý pohyb rukou!

37 ČIŠTĚNÍ, ÚDRŽBA, SKLADOVÁNÍ, LIKVIDACE**VAROVÁNÍ****Ohrožení elektrickým napětím!**

Manipulace se strojem, který je stále připojen k přívodu elektrického napětí, může způsobit těžká zranění nebo smrt.

- Před pracemi, spojenými s čištěním, opravou, údržbou nebo servisem stroje, vždy stroj odpojte od přívodu elektrického napětí a zajistěte jej proti neúmyslnému opětovnému zapnutí!

37.1 Čištění

Pravidelné čištění zaručí dlouhou životnost vašeho stroje a je předpokladem bezpečného provozu.

OZNÁMENÍ

Nesprávné čisticí prostředky mohou narušit lak stroje. K čištění nepoužívejte rozpouštědla, nitroředidla nebo jiné čisticí prostředky, které mohou poškodit lak stroje. Řiďte se údaji a pokyny výrobce čisticího prostředku.

Po každém použití odstraňte ze stroje stlačeným vzduchem a štětcem (nebo měkkým kartáčem) třísky a částice nečistot.

- Proveďte úpravu povrchů a lesklé části stroje namažte mazacím olejem neobsahujícím kyselinu (např. antikorozi prostředek WD40).

37.2 Údržbu

Stroj je nenáročný na údržbu a udržovat je třeba jen málo částí. Poruchy a vady, které ohrožují vaši bezpečnost, musejí být ihned odstraněny!

- Před každým použitím zkontrolujte bezvadný stav bezpečnostních prvků.
- Bezvadný stav a čitelnost varovných a bezpečnostních nálepek na stroji pravidelně kontrolujte.
- Používejte výhradně originální náhradní díly doporučené výrobcem.

37.2.1 Plán údržby

Druh a stupeň opotřebení stroje ve velké míře závisí na provozních podmínkách. Níže uvedené intervaly platí při používání stroje ve stanovených technických mezích:

Interval	Komponenty	Opatření
vždy před začátkem práce	• Vodicí dráhy	• naolejovat
	• Upínací hrot a čtyřzubý unašeč	• Nástroj, zejména závitový kužel, udržujte bez prachu a naneste tenkou vrstvu oleje.
	• Motor	• Kontrola, zda jsou větrací štěrby zbaveny nečistot
	• Kabelová přípojka	• Kontrola, v případě poškození vyměnit
po 50 provozních hodinách	• Soustružnický nástroj	• Kontrola z hlediska vad a prasklin; popř. vyměnit • Kontrola ostroty rezného nástroje; v případě potřeby přestrojit nebo vyměnit
	• Hnací řemen	• Kontrola pevného usazení a vad (např. praskliny); popř. vyměnit, viz následující kapitola
	• Uhlíkové kartáče	• Kontrola, v případě potřeby vyměnit, viz další následující kapitola

37.2.2 Výměna hnacího řemenu

Dilatované nebo prasklé hnací řemeny je třeba vyměnit následujícím způsobem:

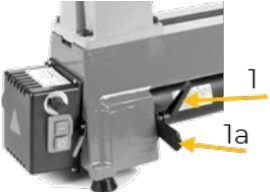
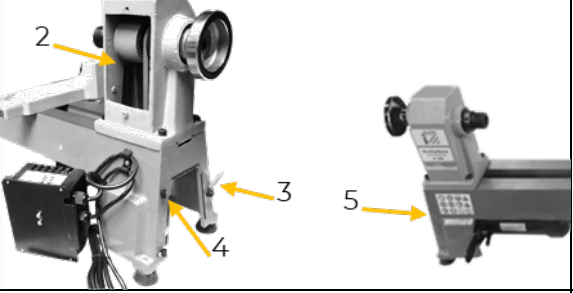
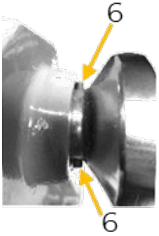
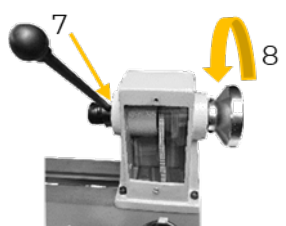
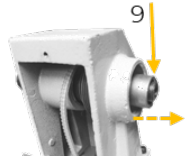
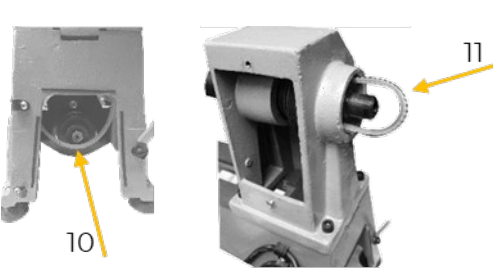

	<ul style="list-style-type: none">• Odpojte stroj od přívodu elektrického napětí.• Uvolněte zajišťovací páku desky motoru (1).• Zvedněte motor za napínací rukojeť řemene (1a), hnací řemen se uvolní.
	<ul style="list-style-type: none">• Odstraňte zadní víko (2) vřeteníku.• D460F: Spínací jednotku s třmenem (3) uvolněte a odstraňte kolík ze závěsu (4).• D460: Odstraňte boční krycí desku (5).
	<ul style="list-style-type: none">• Povolte 2 protilehlé stavěcí šrouby se zářezem na ručním kole (6). Šrouby však zcela neodstraňujte.
	<ul style="list-style-type: none">• Pomocí fixační tyče (7) odstraňte hřídel vřetena.• Současně otáčejte ručním kolem proti směru hodinových ručiček od vřetena (8).
	<ul style="list-style-type: none">• Odstraňte rozpěrné pouzdro vřetena (9).• Zvedněte hnací řemen z řemenice motoru (10).• Hnací řemen vyměňte otvorem hřídele vřetena (11).• Na řemenici vřetena a řemenici motoru umístěte nový hnací řemen.
	<p>Dříve provedené pracovní kroky realizujte v opačném pořadí:</p> <ul style="list-style-type: none">• Spodní část hnacího řemene umístěte na řemenici motoru (10).• Nasadte rozpěrné pouzdro na vřeteno (9).• Na závit vřetena (8) našroubujte ruční kolo.• Ruční kolo upevněte 2 stavěcími šrouby se zářezem (6).• D460F: Spínací jednotku upevněte závěsem (4) a třmenem (3).• D460: Upevněte boční krycí desku (5).• Upevněte zadní víko vřeteníku (2).• Pomocí napínací rukojeti řemene napněte hnací řemen a upevněte zajišťovací páku desky motoru (1).



37.2.3 Kontrola / výměna uhlíkových kartáčů

Funkčnost uhlíkových kartáčů zkontrolujte po 50 provozních hodinách nového stroje a následně každých 10 provozních hodin. Pokud je uhlík opotřebován nebo pružina poškozena, vyměňte uhlíkové kartáče, jak je popsáno níže.

UPOZORNĚNÍ



Výměnu uhlíkových kartáčů smí provádět jen vyškolený personál!

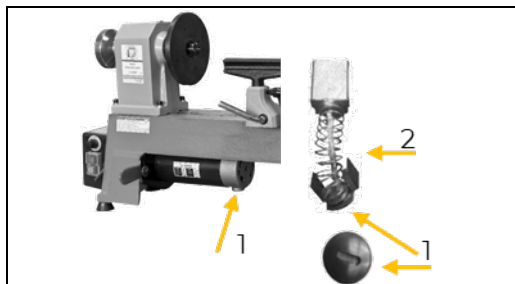

- Odpojte stroj od přívodu elektrického napětí.
- Odstraňte kryt (1) uhlíkového kartáče motoru a uhlíkový kartáč odstraňte.
- Do objímky (2) vložte nový uhlíkový kartáč.
- Stlačením pružiny a zavřením krytu uhlíkový kartáč upevněte.
- Tento postup zopakujte s protilehlým uhlíkovým kartáčem.

37.3 Skladování

V případě nepoužívání uskladněte stroj i s příslušenstvím na suchém, nezamrzajícím a uzamykatelném místě. Na ochranu před prachem stroj zakryjte nebo jej uchovávejte v původní krabici. Zajistěte, aby ke stroji neměly přístup nepovolané osoby a zejména děti. Odpojte stroj od přívodu elektrického napětí a uvolněte hnací řemen, viz kapitola Výměna hnacího řemenu.

OZNÁMENÍ



Při nesprávném skladování se mohou důležité součásti poškodit a zničit. Zabalené nebo již rozbalené díly skladujte jen za určených okolních podmínek!

37.4 Likvidace



Dodržujte předpisy příslušné země o likvidaci odpadu. Stroj, jeho komponenty nebo provozní prostředky nikdy nelikvidujte spolu se zbytkovým odpadem. Pro informace, týkající se dostupných možností likvidace, popřípadě kontaktujte místní orgány.

Pokud u specializovaného prodejce zakoupíte nový stroj nebo rovnocenný přístroj, je tento prodejce v určitých zemích povinen odborně zlikvidovat starý stroj.

38 ODSTRAŇOVÁNÍ CHYB

VAROVÁNÍ



Ohrožení elektrickým napětím!

Manipulace se strojem, který je stále připojen k přívodu elektrického napětí, může způsobit těžká zranění nebo smrt!

- Před začátkem prací na odstraňování vad odpojte stroj od přívodu elektrického napětí a zajistěte jej proti neúmyslnému opětovnému zapnutí!

Při řádném připojení stroje k přívodu elektrického napětí je možné již předem vyloučit mnoho případných zdrojů chyb.

Pokud nejste schopni řádně provádět potřebné opravy a/nebo k tomu nemáte potřebné znalosti, vždy přizvěte k odstraňování problému odborníka.



Chyba	Možná příčina	Odstranění
Stroj nepracuje	• spínač je vadný	• opravit spínač
	• Přívod elektrického napětí je vypnutý	• Zkontrolovat přívod elektrického napětí, popř. vyměnit pojistku
	• Byla aktivována ochrana proti přetížení (D460F)	• resetovat ochranu proti přetížení
silná vibrace	• zdeformovaný obrobek	• výměna materiálu
	• obrobek je špatně vycentrován	• přesněji vyměřit střed
	• volná řemenice	• utáhnout řemenici
	• opotřebovaný hnací řemen	• vyměnit hnací řemen
	• stroj stojí na nerovném povrchu	• instalovat stroj na rovném podkladu
	• koník je volný	• upevnit koník
	• příliš vysoké otáčky vřetena	• snížit otáčky vřetena
špatný výsledek soustružení	• tupý soustružnický nástroj	• naostřit soustružnický nástroj
	• nesprávný soustružnický nástroj pro úkol	• zvolit správný soustružnický nástroj
	• nesprávné nastavení opěrky nástroje	• znovu nastavit vzdálenost a výšku opěrky nástroje

38.1 Ochrana před přetížením u D460F

Pokud je stroj přetížen, spustí se ochrana proti přetížení a přeruší se přívod napětí do motoru.

Resetování

	<ol style="list-style-type: none">1. Stiskněte vypínací tlačítko spínací jednotky (1).2. Vyčkejte, dokud stroje nevychladne.
	<p style="text-align: center;">OZNÁMENÍ</p> <p> Přehřátí mohou vyvolat chybně nastavené části stroje nebo tupý nástroj. → Před opětovným zapnutím stroje zkontrolujte nastavení částí stroje a použitý nástroj!</p> <ol style="list-style-type: none">3. Stiskněte resetovací tlačítko (2) na zadní straně spínací jednotky.4. Stiskněte zapínací tlačítko spínací jednotky (3).



39 PREFAZIONE (IT)

Gentile Cliente,

Queste istruzioni per l'uso contengono informazioni e importanti avvertenze sulla messa in servizio e uso dei torni D460_230V e D460F_230V, di seguito definiti "macchina" nel presente documento.



Le istruzioni per l'uso sono una componente della macchina e non devono essere rimosse. Per un uso futuro, conservateli in un luogo adatto, facilmente accessibile agli utenti (operatori) e accludeteli alla macchina in caso di cessione a terzi!

Osservare le istruzioni per la sicurezza!

Attenersi alle avvertenze e alle istruzioni per la sicurezza. La violazione può causare gravi lesioni.

A causa del costante sviluppo dei nostri prodotti è possibile che le immagini e i contenuti siano leggermente differenti. Se doveste riscontrare errori, siete pregati di informarci.

Con riserva di modifiche tecniche!

Al ricevimento della merce controllatela immediatamente e fate annotare eventuali contestazioni al momento della consegna, all'addetto al recapito, sulla lettera di vettura! I danni di trasporto devono essere segnalati a noi entro 24 ore.

HOLZMANN MASCHINEN GmbH non può assumere alcuna garanzia per danni da trasporto non annotati.

Copyright

© 2022

Questa documentazione è protetta da copyright. Tutti i diritti riservati! In particolare saranno perseguite legalmente la riproduzione, traduzione e il prelievo di foto e immagini. Come Foro competente si pattuisce il Tribunale di Linz o il Tribunale di competenza per 4170 Haslach.

Indirizzo dei centri di assistenza clienti

HOLZMANN MASCHINEN GmbH
A-4170 Haslach, Marktplatz 4
AUSTRIA
Tel +43 7289 71562-0
info@holzmann-maschinen.at



40 SICUREZZA

Il presente paragrafo contiene informazioni e importanti avvertenze sulla messa in servizio e uso sicuri della macchina.



Per la vostra sicurezza, leggere attentamente le presenti istruzioni per l'uso prima della messa in servizio. Ciò consente di maneggiare la macchina in modo sicuro e di evitare malintesi, nonché lesioni personali e danni alle cose. Osservare inoltre i simboli e i pittogrammi utilizzati sulla macchina e le informazioni di sicurezza e di pericolo!

40.1 Uso conforme previsto

La macchina è progettata esclusivamente per le seguenti attività:

Per la tornitura del legno o di materiali con proprietà fisiche simili, come corno, osso o plastica, entro i limiti tecnici.

NOTA



HOLZMANN MASCHINEN GmbH non si assume alcuna responsabilità e non offre garanzia per danni materiali o lesioni in caso di un uso improprio o un utilizzo della macchina diverso da quello previsto.

40.1.1 Limitazioni tecniche

La macchina è progettata per lavorare alle seguenti condizioni:

Umidità relativa	max. 70%
Temperatura (funzionamento)	+5 °C a +40 °C
Temperatura (stoccaggio, trasporto)	25 °C a +55 °C

40.1.2 Applicazioni vietate / Uso improprio pericoloso

- Far funzionare la macchina all'aperto.
- Funzionamento della macchina senza un'adeguata idoneità fisica e mentale.
- Uso della macchina senza conoscere le istruzioni per l'uso.
- Alterare la struttura della macchina.
- Funzionamento della macchina in condizioni a rischio di incendio o esplosione (la macchina può produrre scintille di accensione durante il funzionamento).
- Funzionamento della macchina al di fuori dei limiti specificati nelle presenti istruzioni.
- Rimozione delle marcature di sicurezza apposte sulla macchina.
- Cambiare, bypassare o disattivare i dispositivi di sicurezza della macchina.
- Non pulire la macchina con acqua, né con l'alimentazione di tensione elettrica accesa né spenta.

L'uso improprio o la mancata osservanza delle informazioni e delle istruzioni contenute nel presente manuale comporta l'annullamento di tutte le richieste di garanzia e di risarcimento danni nei confronti della Holzmann Maschinen GmbH.

40.2 Requisiti dell'utente

La macchina è progettata per il funzionamento da parte di una sola persona. I prerequisiti per il funzionamento della macchina sono l'attitudine fisica e mentale e la conoscenza e la comprensione delle istruzioni per l'uso. Le persone che, a causa delle loro capacità fisiche, sensoriali o mentali o della loro inesperienza o mancanza di conoscenza, non sono in grado di far funzionare la macchina in modo sicuro, non devono utilizzarla senza la supervisione o l'istruzione di una persona responsabile.

Indossare i dispositivi di protezione individuale prima di lavorare sulla macchina.

Si tenga presente che le leggi e regolamenti locali possono prevedere un limite minimo di età dell'operatore e limitare l'uso di questa macchina!

I lavori sugli impianti elettrici o strumenti operativi devono essere eseguiti da un elettricista qualificato o da personale addestrato, sotto la guida di un elettricista qualificato, secondo le norme elettrotecniche.



40.3 Dispositivo di sicurezza per D460F

Se la macchina è sovraccarica, ad esempio a causa di un surriscaldamento, la protezione da sovraccarico si attiva e l'alimentazione di tensione al motore viene interrotta. La protezione da sovraccarico viene riattivata tramite il pulsante di reset.

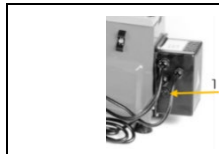

- Il pulsante di reset della protezione da sovraccarico si trova sul retro dell'unità di commutazione (1).

40.4 Avvertenze di sicurezza

Per evitare malfunzionamenti, danni e pericoli per la salute, oltre alle regole generali per un lavoro sicuro, durante il lavoro con la macchina si deve tener conto in particolare dei seguenti punti:

- Prima della messa in funzione controllare che la macchina sia integra e funzionante. Utilizzare la macchina solo se le protezioni e gli altri dispositivi di protezione separatori necessari per il processo di lavorazione sono presenti, in buono stato di funzionamento e di manutenzione.
- Assicurarsi che le protezioni siano in buono stato di funzionamento e sottoposte a una manutenzione adeguata.
- Scegliere come luogo di installazione una superficie piana, priva di vibrazioni e antiscivolo.
- Assicurarsi che lo spazio intorno alla macchina sia sufficiente per poter operare correttamente sui pezzi. Mantenere l'area intorno alla macchina libera da ostacoli (ad es. polvere, trucioli, pezzi tagliati, ecc.).
- Garantire condizioni di luce sufficienti sul posto di lavoro per evitare effetti stroboscopici!
- Fare attenzione ad assumere una posizione sicura durante il lavoro.
- Assicuratevi un ambiente di lavoro pulito!
- Utilizzare solo utensili perfetti, privi di cricche e altri difetti (ad es. deformazioni).
- Rimuovere la chiave utensile e altri utensili di registro prima di accendere la macchina.
- Controllare la resistenza dei collegamenti della macchina prima di ogni utilizzo.
- Non lasciare mai la macchina in funzione incustodita. Spegnerla prima di lasciare l'area di lavoro e proteggerla da un riavvio involontario o non autorizzato.
- La macchina può essere azionata, sottoposto a manutenzione o riparata solo da persone che la conoscono e che sono state informate dei pericoli che si presentano nel corso di questi lavori.
- Assicurarsi che le persone non autorizzate mantengano una distanza di sicurezza adeguata dalla macchina e, in particolare, che tengano i bambini lontano dalla stessa.
- Lavorare sempre con cura e cautela e non esercitare mai una forza eccessiva.
- Non sovraccaricare la macchina!
- Lavorare in ambienti ben aerati!
- Nascondere i capelli lunghi sotto un'apposita protezione.
- Indossare indumenti protettivi da lavoro aderenti e dispositivi di protezione adeguati (protezione per gli occhi, maschera antipolvere, protezione per le orecchie, scarpe antinfortunistiche).
- Non indossare mai gioielli non aderenti, abiti larghi o accessori svolazzanti (es. cravatte, sciarpe) quando si lavora sulla macchina.
- Non lavorare sulla macchina se si è stanchi, non concentrati o sotto l'influenza di farmaci, alcool o droghe!
- Fare attenzione al corretto allacciamento all'aspirazione della polvere.
- Non utilizzare la macchina in aree dove i vapori di vernice, solventi o liquidi infiammabili costituiscono un potenziale pericolo (pericolo di incendio o di esplosione!).
- Arrestare sempre la macchina prima di qualsiasi lavoro di regolazione, conversione, pulizia, manutenzione o assistenza, ecc. e scollegatela dall'alimentazione di tensione elettrica. Prima di iniziare a lavorare sulla macchina, attendere che tutti gli utensili o le parti della macchina si siano completamente fermi e assicurare la macchina contro il riavvio involontario.
- I segnali di avvertimento e/o le etichette applicate sulla macchina, che sono illeggibili o sono stati rimossi, devono essere sostituiti immediatamente!

40.5 Sicurezza elettrica

- Fare attenzione a che la macchina sia collegata a terra.
- Utilizzare solo cavi di prolunga adatti.



- Un cavo danneggiato o aggrovigliato aumenta il rischio di scosse elettriche. Maneggiare il cavo con cura. Non utilizzare mai il cavo per trasportare, tirare o scollegare la macchina. Tenere il cavo al riparo da fonti di calore, olio, spigoli vivi o parti in movimento.
- Utilizzare delle spine corrette e prese di corrente adeguate per ridurre il rischio di scosse elettriche.
- L'acqua che penetra nella macchina aumenta il rischio di scosse elettriche. Non esporre la macchina alla pioggia o all'umidità.
- La macchina può essere utilizzata solo se l'alimentazione di tensione è protetta da un interruttore differenziale.
- Assicurarsi che la macchina sia spenta prima di collegarla all'alimentazione di tensione elettrica.
- Utilizzare la macchina solo se l'interruttore ON-OFF è in perfettamente condizioni.

40.6 Istruzioni speciali di sicurezza per questa macchina

- Non inserire mai le mani nella macchina in funzione.
- Non indossare guanti di sicurezza durante il lavoro (parti rotanti della macchina).
- Non aprire mai i coperchi o i dispositivi di sicurezza quando la macchina è in funzione.
- Rimuovere trucioli e pezzi da lavorare solo quando il motore è spento.
- Non frenare mai la macchina a mano quando è in fase di arresto graduale.
- Non effettuare mai misurazioni su pezzi in rotazione.
- Lavorare sempre i pezzi deformati a bassa velocità del mandrino per ottenere una forma rotonda.
- Lavorare solo pezzi fissati in modo sicuro.
- Munire il pezzo da lavorare con un foro di centraggio ambo i lati prima di serrarlo tra due punte.
- Prima della lavorazione rimuovere chiodi e altri corpi estranei dal pezzo.

40.7 Indicazioni di pericolo

40.7.1 Rischi Residui

Nonostante un uso conforme, non è possibile escludere completamente determinati fattori di rischio residui.

- Rischio di lesioni alle mani/dita a causa del pezzo in rotazione libera durante il funzionamento e il funzionamento per inerzia della macchina fino al suo completo arresto.
- Rischio di lesioni dovute al contatto con parti della macchina in movimento.
- Rischio di lesioni a causa dei bordi taglienti del pezzo in lavorazione.
- Pericolo di lesioni da contatto con componenti sotto tensione.
- Pericolo di lesioni dovute a ribaltamento della macchina
- Rischio di lesioni alle mani o agli occhi a causa di schegge di legno.
- Pericolo di lesioni dovuto alle emissioni di polvere da pezzi trattati con mezzi nocivi per la salute
- Rischio di lesioni dovuto a un'installazione errata dell'utensile o all'espulsione degli inserti dell'utensile.
- Pericolo di lesioni per gli occhi dovuto a parti proiettate, anche se si indossano gli occhialini protettivi.
- Pericolo di lesioni per contraccolpo dell'utensile.

40.7.2 Situazioni pericolose

Per via della struttura e design della macchina, con l'uso della stessa possono insorgere i seguenti rischi, che sono contrassegnati nelle presenti istruzioni per l'uso nel seguente modo:

PERICOLO



Un'avvertenza di sicurezza di questo genere indicata una situazione pericolosa immediata che causa la morte o lesioni gravi se non viene evitato.

AVVERTENZA



Un'avvertenza di sicurezza di questo tipo indica una potenziale situazione pericolosa che potrebbe portare a gravi lesioni o addirittura alla morte se non viene evitata.

**ATTENZIONE**

Un'avvertenza di sicurezza così strutturata indicata una potenziale situazione pericolosa che può causare lesioni minori o lievi se non viene evitata.

NOTA

Un'avvertenza di sicurezza di questo genere indicata una potenziale situazione pericolosa che può causare danni materiali se non viene evitata.

Nonostante tutte le norme di sicurezza, il loro buon senso e la vostra adeguata idoneità tecnica/formazione sono e rimangono i fattori di sicurezza più importanti per il funzionamento senza errori della macchina. **La sicurezza nel lavoro dipende da voi!**

41 TRASPORTO

Per un trasporto corretto, seguire le istruzioni e le informazioni sull'imballaggio di trasporto relative al baricentro, ai punti di fissaggio, al peso, al mezzo di trasporto da utilizzare e alla posizione di trasporto prescritta, ecc. Trasportare la macchina nel suo imballaggio fino al luogo di installazione. Assicurare la corretta postura durante il sollevamento, il trasporto e la messa a terra del carico:

Sollevamento/abbassamento

- Accertarsi di essere stabili durante il sollevamento/abbassamento (gambe larghe fino all'anca).
- Sollevare/abbassare il carico con le ginocchia piegate e la schiena dritta.
- Non sollevare/abbassare il carico a scatti.

Trasporto

- Trasportare il carico con entrambe le mani tenendolo il più vicino possibile al corpo.
- Trasportare il carico con la schiena dritta.
- Quando si trasporta la macchina assemblata, assicurarsi di sollevarla solo per il corpo macchina e non per gli accessori.

Se trasportate la macchina con un veicolo, assicuratevi che il carico sia adeguatamente fissato!

42 MONTAGGIO**42.1 Attività preparatorie****42.1.1 Dotazione di fornitura**

Dopo aver ricevuto la fornitura, verificare che tutti i pezzi siano a posto. Segnalare danni o parti mancanti immediatamente al vostro rivenditore o allo spedizioniere. I danni visibili dovuti al trasporto devono essere annotati immediatamente sulla bolla di consegna in conformità con le disposizioni della garanzia, altrimenti la merce si considera come correttamente ricevuta.

42.1.2 Requisiti del punto di installazione

Il luogo di installazione prescelto deve garantire un collegamento adeguato all'alimentazione di tensione e un collegamento a un sistema di aspirazione. Il luogo di installazione deve essere conforme alle norme di sicurezza richieste e alle condizioni operative ergonomiche per quanto riguarda l'illuminazione, i requisiti di spazio e la posizione di lavoro. Posizionare la macchina su una superficie piana e solida con una capacità di carico adeguata alla macchina e al pezzo in lavorazione. Nel dimensionare lo spazio richiesto, tenere conto che il funzionamento, la manutenzione e la riparazione della macchina devono essere sempre possibili senza restrizioni.

42.1.3 Preparazione delle superfici

Rimuovere il conservante che viene applicato come protezione anti-corrosiva alle parti non verniciate. Utilizzare i solventi abituali, ma non solventi nitro o agenti simili e in nessun caso l'acqua.

NOTA

L'uso di diluenti per vernici, benzina, prodotti chimici aggressivi o prodotti abrasivi causa danni materiali alle superfici!
Pertanto vale la regola: Per la pulizia, utilizzare solo detergenti delicati.



42.2 Allacciamento elettrico

AVVERTENZA

**Tensione elettrica pericolosa!**

Pericolo di lesioni dovuto a tensione elettrica pericolosa!

- Il collegamento della macchina alla rete elettrica e i relativi controlli devono essere eseguiti solo da un elettricista qualificato o sotto la guida e la supervisione di un elettricista qualificato!

- Verificare che il collegamento del neutro e la massa a terra di protezione funzionino.
- Controllare che la tensione di alimentazione e la frequenza corrispondano alle specifiche riportate sulla targhetta della macchina.

NOTA

**Deviazione della tensione di alimentazione e della frequenza!**

È ammessa una differenza dal valore della tensione di alimentazione pari al $\pm 5\%$. Ci deve essere un fusibile di cortocircuito nel sistema di alimentazione della macchina!

- Utilizzare un cavo di alimentazione del tipo H07RN (WDE282) o fare riferimento a una tabella di capacità di trasporto della corrente per la sezione necessaria del cavo di alimentazione. Prestare attenzione alle misure di protezione contro i danni meccanici.
- Assicurarsi che l'alimentazione di tensione sia protetta con un interruttore differenziale.
- Collegare la macchina solo ad una presa di corrente con regolare messa a terra.
- Quando si utilizza un cavo di prolunga, assicurarsi che le dimensioni corrispondano alla potenza di allacciamento della macchina. La potenza di allacciamento è riportata nei dati tecnici, la correlazione tra la sezione del cavo e la lunghezza del cavo è riportata nella documentazione tecnica o è possibile consultare un elettricista specializzato.
- Un cavo danneggiato deve essere sostituito immediatamente.

42.3 Montaggio

Parti della macchina sono state smontate per il trasporto e devono essere rimontate prima dell'uso. Seguite le istruzioni qui sotto riportate:

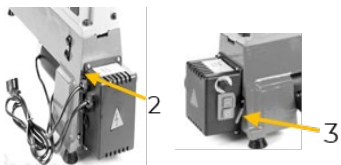
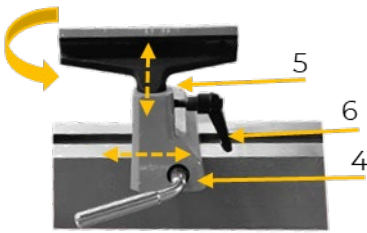
	Piedi di supporto <ul style="list-style-type: none">• Avvitare i 4 piedini ai fori negli angoli (1).
	D460F: Unità di commutazione <ul style="list-style-type: none">• Posizionare l'unità di commutazione sul lato del corpo macchina tra le cerniere e fissarla con il perno (2).• Fissare l'unità di commutazione alla parte anteriore della macchina con la staffa (3).
	Poggiautensili <ul style="list-style-type: none">• Posizionare il poggiautensili lungo il piano della macchina e fissarlo con la maniglia di bloccaggio (4).• Posizionare il poggiautensili nell'apposita apertura (5), regolarlo all'altezza desiderata e fissarlo con la maniglia di bloccaggio (6).• Se necessario, ruotare il poggiautensili.



42.4 Impostazioni

42.4.1 Supporto del mandrino

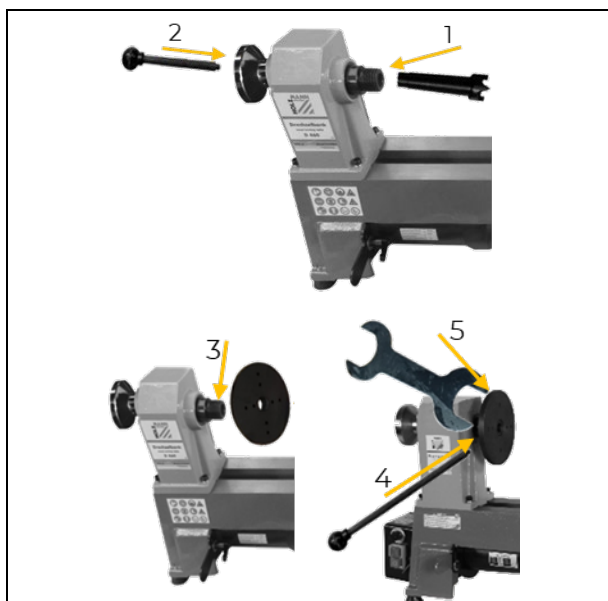

Brida a 4 denti

- Spingere la brida a 4 denti con uno scatto nella sede del supporto del mandrino (1).
- Per rimuoverlo, spingere l'asta di fissaggio nell'estremità posteriore dell'albero del supporto del mandrino (2). La brida a 4 denti si stacca dalla sede.

Disco portapezzo

- Avvitare il disco portapezzo sulla filettatura dell'albero del supporto del mandrino (3).
- Per allentare il disco portapezzo, fissare l'albero del supporto del mandrino (4) con l'asta di fissaggio e contemporaneamente svitare il disco portapezzo con la chiave fissa (5).

42.4.2 Contropunta

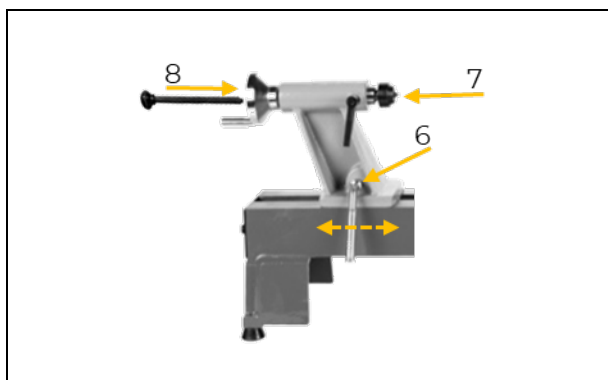

Posizione

- Aprire la maniglia di bloccaggio (6) e spostare la contropunta lungo il piano della macchina, a seconda delle dimensioni del pezzo.
- Fissare di nuovo la maniglia di bloccaggio (6).

Punzone centrale

- Con uno scatto, spingere il punzone centrale nella sede (7) della contropunta.
- Per rimuoverlo, spingere l'asta di fissaggio nell'estremità dell'albero della contropunta (8).

42.4.3 Velocità del mandrino

ATTENZIONE



Pericolo di lesioni dovute a parti scagliate via!

- Impostare sempre la velocità del mandrino più bassa per i tipi di legno sconosciuti, per i pezzi nuovi e per i pezzi di grandi dimensioni!
- Aumentare con cautela la velocità del mandrino!

D460

La velocità del mandrino è determinata dalla posizione della cinghia della puleggia a 5 stadi:

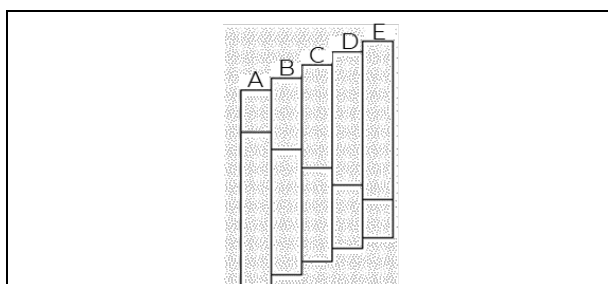

Numero di giri mandrino

- A: 600 U/min
- B: 910 U/min
- C: 1340 U/min
- D: 1960 U/min
- E: 2800 U/min

D460F

La macchina è dotata di un sistema di pulegge a 3 stadi per la posizione della cinghia.

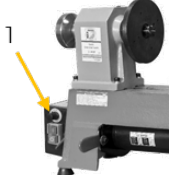

	<p>Gamma del numero di giri A: 650–1450 U/min B: 1250–2800 U/min C: 1600–3800 U/min</p>
	<ul style="list-style-type: none">• Impostare la velocità del mandrino, in funzione della posizione della cinghia, con la manopola di controllo dell'unità di commutazione (1)

Modifica della posizione della cinghia

Impostare la posizione appropriata della cinghia come descritto di seguito.

AVVERTENZA



Pericolo di lesioni dovute ad accensione involontaria della macchina!

- Scollegare sempre la macchina dall'alimentazione di tensione prima di effettuare qualsiasi lavoro di trasformazione e proteggerla contro il reinserimento involontario.

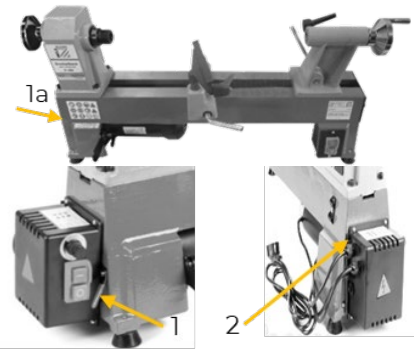
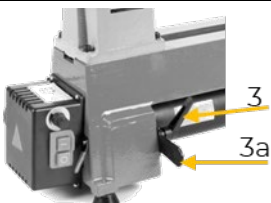
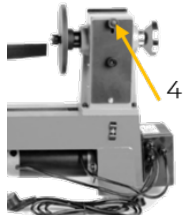
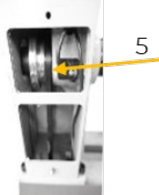
	<p>D460</p> <ul style="list-style-type: none">• Allentare le viti della piastra di copertura laterale (1a) e rimuoverla. <p>D460F</p> <ul style="list-style-type: none">• Aprire il staffa dell'unità di commutazione (1).• Rimuovere il perno dalla cerniera (2) e posizionare l'unità di commutazione accanto ad esso.
	<ul style="list-style-type: none">• Allentare la leva di bloccaggio della piastra motore (3).• Sollevare il motore dalla maniglia tendicinghia (3a)
	<ul style="list-style-type: none">• Allentare la vite del coperchio sul retro del supporto del mandrino (4) e rimuoverlo.
	<ul style="list-style-type: none">• Posizionare la cinghia di trasmissione sulla puleggia del mandrino (5) desiderata dell'albero di trasmissione.• Posizionare la parte inferiore della cinghia di trasmissione contro la puleggia del motore

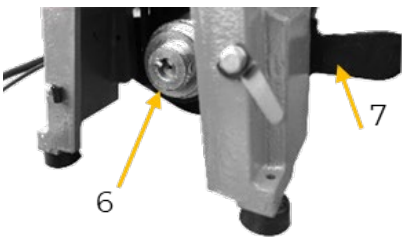

	<p>desiderata (6). Assicurarsi che la cinghia di trasmissione scorra parallelamente.</p> <ul style="list-style-type: none">• Serrare la puleggia della cinghia del motore con la maniglia tendicinghia (7). In questo modo, la cinghia di trasmissione si stringe.• Fissare la leva di bloccaggio della piastra motore.• D460: Fissare la piastra di copertura laterale del supporto del mandrino con le viti.• D460F: Fissare l'unità di commutazione con il perno sulla cerniera e la staffa.• Fissare il coperchio sul retro del supporto del mandrino.
---	--

Quando si accende la macchina, ascoltare eventuali rumori forti o insoliti; se necessario, controllare e regolare nuovamente la cinghia di trasmissione.

43 USO

Utilizzare la macchina solo in perfette condizioni. Prima di ogni utilizzo eseguire un controllo visivo della macchina. I dispositivi di sicurezza, i cavi elettrici e gli elementi di comando devono essere controllati con la massima precisione. Controllare che i collegamenti a vite non siano danneggiati e siano bene in sede.

43.1 Istruzioni per l'uso

Durante l'utilizzo della macchina, osservare le seguenti istruzioni:

- Prendete tempo per familiarizzare con il funzionamento della macchina, con l'utensile e con i tipi di legno.
- Assicurarsi che la macchina si trovi su una superficie piana e stabile.
- Prima dell'accensione, ruotare manualmente il pezzo da lavorare, per accertarsi che giri liberamente e non tocchi il poggiautensili. Controllare inoltre che il pezzo sia centrato e ben serrato.
- Prima di iniziare, verificare che il poggiautensili sia bene in sede.
- Prima di iniziare, verificare il serraggio della contropunta e del punzone centrale. Il punzone centrale deve penetrare fino a pochi mm nel pezzo, a seconda delle dimensioni del pezzo stesso.
- Prima di iniziare, verificare che il disco portapezzo e l'eventuale brida a 4 denti siano ben fissati.
- Impugnare e guidare l'utensile per tornire il legno in modo sicuro e saldamente durante il lavoro.
- Lavorare solo con strumenti di tornitura affilati.
- Lavorare pezzi grandi e sbilanciati solo a bassa velocità del mandrino.
- Per pezzi grandi e sbilanciati utilizzare il disco portapezzo.
- Regolare la velocità del mandrino in base alle proprietà del materiale.
- Osservare le informazioni relative alle dimensioni del pezzo.
- Lavorare solo su legni selezionati senza difetti.

43.2 Uso

43.2.1 Segnare il centro del pezzo

La marcatura del centro del materiale consente un serraggio preciso del pezzo.

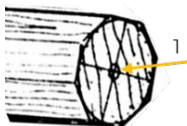
	<ul style="list-style-type: none">• Segnare il centro (1) su entrambe le facce del pezzo.
---	---

43.2.2 Serrare il pezzo

Lavorazione longitudinale

Per la lavorazione longitudinale, il pezzo viene bloccato al centro.

	<p>Brida a 4 denti</p> <ul style="list-style-type: none">• Fissare il pezzo in lavorazione forando le graffe della brida a 4 denti nel pezzo stesso (2).
---	---



	<p>Punzone centrale</p> <ul style="list-style-type: none">• Allentare la manopola di bloccaggio (3).• Ruotare il volantino (4) fino a quando il punzone centrale non ha forato di qualche mm il pezzo da lavorare (5).• Fissare nuovamente la maniglia di bloccaggio (3).
--	--

Lavorazione della faccia del pezzo

	<p>Disco portapezzo</p> <ul style="list-style-type: none">• Fissare il pezzo in lavorazione con viti Spax adeguate, forate nel pezzo in lavorazione attraverso i fori sul disco portapezzo (6). <p>AVVERTENZA: Le viti Spax non sono contenute nella fornitura! Assicurarsi che le viti Spax non penetrino nell'area del pezzo da lavorare, in cui il materiale deve essere rimosso.</p> <ul style="list-style-type: none">• Avvitare il disco portapezzo con il pezzo collegato sulla filettatura dell'albero del supporto del mandrino.
--	---

Con i dispositivi di bloccaggio disponibili in opzione è possibile bloccare in modo sicuro e stabile pezzi più grandi, vedi capitolo ACCESSORI.

43.2.3 Posizionare il poggiautensili

- Posizionare il poggiautensili, a seconda dell'utensile di tornitura, appena sopra o appena sotto la linea centrale del pezzo, a una distanza di 1-3 mm.
- Utilizzare il poggiautensili per guidare e sostenere in modo sicuro l'utensile di tornitura.

43.2.4 Accensione e spegnimento della macchina

AVVERTENZA



Pericolo di lesioni dovute a parti scagliate via!

- Prima di accendere la macchina, verificare che il disco portapezzo e/o la brida a 4 denti, la contropunta, il punzone centrale e il poggiautensili siano fissati.
- Accertarsi che il pezzo in lavorazione sia serrato saldamente!

NOTA



- Non lavorare il pezzo con l'utensile finché la macchina non ha raggiunto la velocità del mandrino impostata.
- Non aumentare la velocità del mandrino finché il pezzo non ha raggiunto un'oscillazione regolare nella sua forma di base.

	<p>Accensione</p> <ul style="list-style-type: none">• Premere il pulsante di accensione (1) dell'unità di commutazione. <p>Spegnimento</p> <ul style="list-style-type: none">• D460F: Impostare la velocità minima del mandrino con la manopola di controllo (2) dell'unità di commutazione.• Premere il pulsante di spegnimento (3) dell'unità di commutazione.
--	--



ATTENZIONE



La macchina funziona per inerzia!

→ Dopo lo spegnimento, rimanere con la macchina fino all'arresto del pezzo. Non interrompere mai la rotazione a mano!

44 PULIZIA MANUTENZIONE, STOCCAGGIO, SMALTIMENTO

AVVERTENZA



Pericolo di tensione elettrica!

La manipolazione della macchina con l'alimentazione elettrica accesa può causare gravi lesioni o la morte.

→ Scollegare sempre la macchina dalla rete elettrica prima di effettuare qualsiasi lavoro di pulizia, riparazione, manutenzione o assistenza e proteggerla contro il reinserimento involontario!

44.1 Pulizia

Una pulizia regolare garantisce la lunga durata della vostra macchina ed è un requisito essenziale per un funzionamento sicuro e affidabile.

NOTA



Detergenti non corretti possono corrodere la vernice sulla macchina. Per la pulizia non utilizzare solventi, diluenti nitro o altri detergenti che potrebbero danneggiare la vernice della macchina.

Rispettare le specifiche e le istruzioni del produttore del detergente!

- Dopo ogni utilizzo, rimuovere i trucioli e le particelle di sporco dalla macchina con aria compressa e un pennello (o una spazzola morbida).
- Trattare tutte le superfici e lubrificare le parti lucide della macchina con un olio lubrificante privo di acidi (es. antiruggine WD40).

44.2 Manutenzione

La macchina richiede poca manutenzione e solo pochi componenti devono essere sottoposte a manutenzione. I guasti o i difetti che compromettono la vostra sicurezza devono essere eliminati immediatamente!

- Prima di ogni utilizzo controllare che i dispositivi di sicurezza siano in condizioni perfette.
- Controllare regolarmente che le etichette di avvertimento e di sicurezza della macchina siano in perfette condizioni e leggibili.
- Utilizzare esclusivamente accessori e parti di ricambio consigliati dal produttore

44.2.1 Schema di manutenzione

Il tipo e il grado di usura della macchina dipendono in larga misura dalle condizioni operative. Gli intervalli elencati di seguito si applicano quando la macchina viene utilizzata entro i limiti tecnici:

Intervallo	Componente	Provvedimento
in ogni caso prima di iniziare il lavoro	• Guide	• lubrificare
	• Punzone centrale e brida a 4 denti	• Mantenere l'utensile, in particolare il cono del filetto, privo di polvere e applicare un sottile strato di olio.
	• Motore	• Controllo dell'assenza di contaminazione delle fessure di ventilazione
	• Allacciamenti cavi	• Controllare, sostituire se danneggiati
dopo 50 ore di esercizio	• Utensile per la tornitura del legno	• Verificare la presenza di difetti e crepe; se necessario, sostituire • Controllare l'affilatura della lama; se necessario, riaffilarlo o sostituirla
	• Cinghia di trasmissione	• Verificare la tenuta e i difetti (ad es. crepe); se necessario, sostituirli; vedere il capitolo successivo
	• Spazzole di carbone	• Controllare, sostituire se necessario, vedere il capitolo successivo



44.2.2 Sostituzione della cinghia di trasmissione

Le cinghie di trasmissione dilatate o incrinare devono essere sostituite come segue:

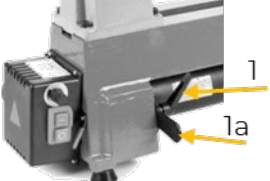
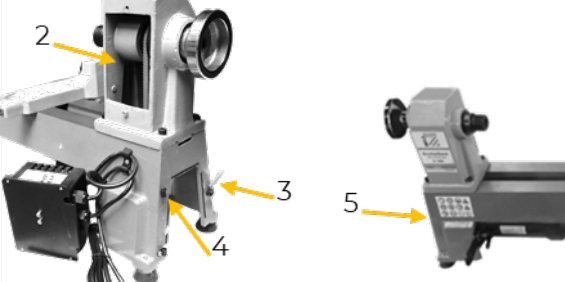
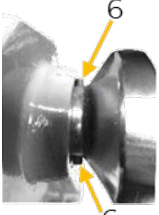
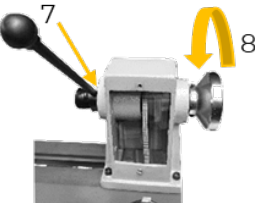
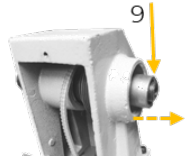
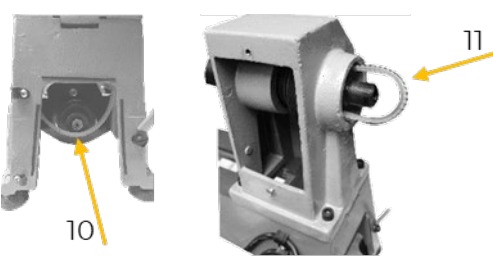
	<ul style="list-style-type: none">• Scollegare la macchina dall'alimentazione di tensione.• Allentare la leva di bloccaggio della piastra motore (1).• Sollevare il motore dalla maniglia tendicinghia (1a), la cinghia di trasmissione è allentata.
	<ul style="list-style-type: none">• Rimuovere il coperchio posteriore (2) del supporto del mandrino.• D460F: Allentare l'unità di commutazione con la staffa (3) e rimuovere il perno dalla cerniera (4).• D460: Rimuovere la piastra di copertura laterale (5).
	<ul style="list-style-type: none">• Allentare i 2 grani opposti sul volantino (6). Tuttavia, non rimuovere completamente le viti.
	<ul style="list-style-type: none">• Fissare lo stelo del mandrino con l'asta di fissaggio (7).• Allo stesso tempo, ruotare il volantino in senso anti-orario dal mandrino (8).
	<ul style="list-style-type: none">• Rimuovere il manicotto distanziatore del mandrino (9).• Sollevare la cinghia di trasmissione dalla puleggia del motore (10).
	<ul style="list-style-type: none">• Sostituire la cinghia di trasmissione attraverso l'apertura dello stelo del mandrino (11).• Posizionare la nuova cinghia di trasmissione sulla puleggia del mandrino e sulla puleggia del motore. <p>Eseguire le fasi di lavoro precedentemente eseguite in ordine inverso:</p> <ul style="list-style-type: none">• Posizionare la parte inferiore della cinghia di trasmissione sulla puleggia del motore (10).• Posizionare il manicotto distanziale sul mandrino (9).• Avvitare il volantino sulla filettatura del mandrino (8).• Fissare il volantino con i 2 grani (6).• D460F: Fissare l'unità di commutazione con la cerniera (4) e la staffa (3).• D460: Fissare la piastra di copertura laterale (5).• Fissare il coperchio posteriore del supporto del mandrino (2).• Tendere la cinghia di trasmissione con la maniglia tendicinghia e fissare la leva di bloccaggio della piastra motore (1).



44.2.3 Controllare/cambiare le spazzole di carbone

Controllare il corretto funzionamento delle spazzole di carbone dopo 50 ore di esercizio della macchina nuova, successivamente ogni 10 ore di esercizio. Se il carbone è usurato o la molla è danneggiata, sostituire le spazzole di carbone come descritto di seguito.

ATTENZIONE



La sostituzione delle spazzole di carbone deve essere eseguita solo da personale formato!

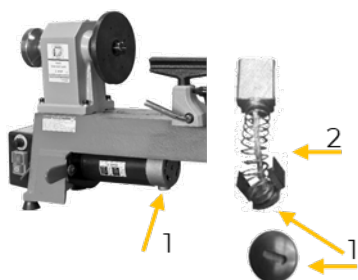

- Scollegare la macchina dall'alimentazione di tensione.
- Rimuovere il coperchio della spazzola di carbone (1) sul motore e rimuovere la spazzola stessa.
- Inserire la nuova spazzola di carbone nel manicotto (2).
- Fissare la spazzola di carbone comprimendo la molla e chiudendo il coperchio.
- Ripetere la procedura con la spazzola di carbone opposta.

44.3 Stoccaggio

Quando non viene utilizzata, conservare la macchina e i suoi accessori in un luogo asciutto, protetto dal gelo e chiuso a chiave. Coprire la macchina o riporla nella scatola originale per proteggerla dalla polvere. Assicurarsi che persone non autorizzate e soprattutto bambini non abbiano accesso alla macchina. Scollegare la macchina dall'alimentazione di tensione e allentare la cinghia di trasmissione, vedere il capitolo Sostituzione della cinghia di trasmissione.

NOTA



Uno stoccaggio improprio può danneggiare e distruggere componenti importanti. Conservare le parti imballate o non imballate solo nelle condizioni ambientali previste!

44.4 Smaltimento



Osservare le norme nazionali sullo smaltimento dei rifiuti. Non smaltire mai la macchina, i componenti della macchina o i materiali operativi nei rifiuti residui. Contattare eventualmente le autorità locali per informazioni sulle opzioni di smaltimento disponibili.

Quando si acquista una nuova macchina o un apparecchio equivalente dal rivenditore specializzato, questo è obbligato a smaltire il vecchio apparecchio.

45 RIMEDI IN CASO DI ANOMALIE

AVVERTENZA



Pericolo di tensione elettrica!

La manipolazione della macchina con l'alimentazione elettrica accesa può causare gravi lesioni o la morte.

- Prima di iniziare i lavori per eliminare i difetti, scollegare la macchina dall'alimentazione elettrica e proteggerla contro la riaccensione involontaria!

Molte possibili fonti di errore possono essere eliminate in anticipo se la macchina è collegata correttamente all'alimentazione elettrica.

Se, qualora vi fosse l'esigenza di effettuare correttamente delle riparazioni, non vi sentite in grado di farle, o non disponete delle conoscenze necessarie, rivolgetevi sempre a un'officina specializzata per risolvere il problema.



Errore	Possibili cause	Soluzione
La macchina non parte	• Interruttore difettoso	• Riparare l'interruttore
	• Alimentazione di tensione disattivata	• Controllare l'alimentazione di tensione, se necessario sostituire il fusibile
	• È stata attivata la protezione da sovraccarico (D460F)	• Ripristino della protezione da sovraccarico
forti vibrazioni	• pezzo da lavorare deformato	• Sostituire il materiale
	• Pezzo da lavorare mal centrato	• Misurare il punto centrale più accuratamente
	• puleggia allentata	• Serrare la puleggia della cinghia
	• cinghia di trasmissione usurata	• Sostituzione della cinghia di trasmissione
	• Macchina su superficie irregolare	• Collocare la macchina su una base piana
	• Contropunta allentata	• Fissare la contropunta
	• numero di giri mandrino troppo elevato	• Ridurre la velocità del mandrino
risultato di tornitura scadente	• utensile di tornitura smussato	• Affilare l'utensile di tornitura
	• Utensile per tornire non idoneo al lavoro da svolgere	• Scegliere l'utensile per tornire corretto
	• Regolazione del poggiautensili errata	• Rimuovere e riposizionare l'altezza del poggiautensili

45.1 Protezione da sovraccarico per D460F

Se la macchina è sovraccarica, interviene la protezione da sovraccarico e l'alimentazione di tensione al motore viene interrotta.

Ripristino

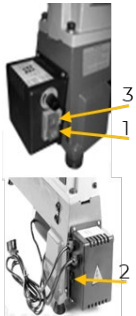
	<ol style="list-style-type: none">1. Premere il pulsante di spegnimento sull'unità di commutazione (1).2. Attendere che la macchina si raffreddi.
	<p style="text-align: center;">NOTA</p> <p>Il surriscaldamento può essere causato da parti della macchina non correttamente regolate o da utensili smussati. → Controllare la regolazione delle parti della macchina e dell'utensile utilizzato prima di riaccendere la macchina!</p> <ol style="list-style-type: none">3. Azionando ora il pulsante di reset (2) sul retro dell'unità di commutazione.4. Premere il pulsante di accensione dell'unità di commutazione (3).



46 VOORWOORD (NL)

Geachte Klant!

Deze gebruiksaanwijzing bevat informatie en belangrijke indicaties inzake ingebruikname en bediening van de draaibanken D460_230V und D460F_230V, hierna in dit document „machine” genoemd.



De gebruiksaanwijzing is onderdeel van de machine en mag niet worden verwijderd. Bewaar ze voor latere doelen op een geschikte, voor de gebruiker (exploitant) gemakkelijk toegankelijke plaats, en leg ze bij de machine als ze aan derde personen wordt doorgegeven!

Neem a.u.b. de veiligheidsaanwijzingen in acht!

Volg de veiligheids- en gevarenwaarschuwingen. Misvatting kan tot ernstige letsels leiden.

Door de permanente verdere ontwikkeling van onze producten kunnen afbeeldingen en inhoud minimaal verschillen. Als u fouten vaststelt gelieve ons te informeren.

Technische wijzigingen voorbehouden!

Controleer de goederen onmiddellijk bij ontvangst en noteer eventuele afkeuringen op de vervoersdocumenten bij de overname door de leverancier.

Transportschade moet binnen 24 uur afzonderlijk worden gemeld.

Voor niet genoteerde transportschade kan HOLZMANN MASCHINEN GmbH geen aansprakelijkheid aanvaarden.

Auteursrecht

© 2022

Deze documentatie is beschermd door het auteursrecht. Alle rechten blijven voorbehouden! Met name worden herdruk, vertaling en het ontlenen van foto's en afbeeldingen gerechtelijk vervolgd. De bevoegde rechtbank is de arrondissementsrechtbank te Linz of de voor 4170 Haslach bevoegde rechtbank.

Adres van de klantenservice

HOLZMANN MASCHINEN GmbH
A-4170 Haslach, Marktplatz 4
AUSTRIA
Tel.: +43 7289 71562-0
info@holzmann-maschinen.at



47 VEILIGHEID

Dit hoofdstuk bevat inlichtingen en belangrijke instructies omtrent de veilige ingebruikname en bediening van de machine.



Lees voor de veiligheid deze handleiding vóór de ingebruikname zorgvuldig door. Dat maakt een veilige omgang met de machine mogelijk en u voorkomt daarmee misverstanden alsook lichamelijk letsel en materiële schade. Neem bovendien de aan de machine gebruikte symbolen en pictogrammen in acht alsook de veiligheidsinstructies en gevarenaanduidingen!

47.1 Reglementaire toepassing

De machine is uitsluitend voor de volgende werkzaamheden bestemd: Draaien van hout of materialen met vergelijkbare fysieke eigenschappen zoals hoorn, been of kunststof, binnen de vastgestelde technische grenzen.

LET OP



De HOLZMANN MASCHINEN GmbH aanvaardt geen verantwoordelijkheid of garantie voor een ander of verder gebruik en hieruit voortkomende materiële schade of lichamelijk letsel.

47.1.1 Technische beperkingen

De machine is voor werk onder de volgende voorwaarden bestemd:

Relatieve vochtigheid	max. 70%
Temperatuur (bedrijf)	+5 °C tot +40 °C
Temperatuur (opslag, transport)	25 °C tot +55 °C

47.1.2 Verboden toepassingen / Gevaarlijke onjuiste toepassingen

- Gebruik van de machine buitenshuis.
- Gebruik van de machine zonder adequate lichamelijke en geestelijke geschiktheid.
- Gebruik van de machine zonder de gebruiksaanwijzing te kennen.
- Verandering van de machineconstructie.
- Gebruik van de machine onder brand- of explosiegevaarlijke omstandigheden (de machine kan tijdens de werking vonken opwekken).
- Gebruik van de machine buiten de in deze handleiding vermelde technische grenzen.
- Verwijderen van de aan de machine aangebrachte veiligheidsmarkeringen.
- Veranderen, omzeilen of buiten werking stellen van de veiligheidsvoorzieningen van de machine.
- Reinig de machine nooit met water, ongeacht of de voeding is in- of uitgeschakeld.

Door oneigenlijk gebruik resp. de minachting van de in deze handleiding aangetoonde uitvoeringen en instructies vervallen alle garantie- en compensatieclaims jegens de Holzmann Maschinen GmbH.

47.2 Eisen aan de gebruiker

De machine is voor de bediening door één persoon bestemd. Voorwaarden voor het bedienen van de machine zijn de lichamelijke en geestelijke geschiktheid alsook kennis en begrip van de handleiding. Personen, die vanwege hun fysieke, zintuiglijke of mentale vermogens, onervarenheid of onwetendheid niet in staat zijn de machine veilig te bedienen, mogen de machine niet gebruiken zonder toezicht of instructie van een verantwoordelijke persoon. Trek uw persoonlijke beschermende uitrusting aan, voordat u met werkzaamheden aan de machine begint.

Neem in acht dat plaatselijk geldende wetten en voorschriften de minimum leeftijd van de gebruiker vastleggen en het gebruik van deze machine kunnen beperken!

Werkzaamheden aan elektrische componenten of bedrijfsmiddelen mogen alleen door een elektricien worden verricht of met de instructies en onder toezicht van een elektricien worden uitgevoerd.



47.3 Veiligheidsvoorziening bij D460F

Bij overbelasting van de machine, door b.v. oververhitting, wordt de overbelastingsbeveiliging getriggerd en de voeding naar de motor wordt onderbroken. Met behulp van de resetknop wordt de overbelastingsbeveiliging weer geactiveerd.



- De resetknop van de overbelastingsbeveiliging bevindt zich aan de achterkant van de schakeleenheid (1).

47.4 Algemene veiligheidsinstructies

Voor het voorkomen van storingen, schade en medische aandoeningen, moeten bij werkzaamheden met de machine, behalve met de algemene regels voor veilig werken, met name met de volgende punten rekening worden gehouden:

- Controleer de functie en volledigheid van de machine voordat ze in bedrijf wordt genomen. Gebruik de machine alleen wanneer de voor de bewerking vereiste afschermingen en andere veiligheidsvoorzieningen zijn aangebracht.
- Zorg ervoor dat de veiligheidsvoorzieningen in goede operationele staat zijn en correct zijn onderhouden.
- Kies als opstelplaats een vlakke, trillingsvrije ondergrond.
- Zorg voor voldoende plaats rond de machine, om de werkstukken goed te kunnen bedienen. Houd het bereik rond de machine vrij van obstakels (bv. stof, spanen, afgesneden werkstukdelen, etc.).
- Zorg voor voldoende verlichting op de werkplaats, om stroboscopische effecten te voorkomen.
- Let er bij het werken op een veilige stand.
- Let op een schone werkomgeving!
- Gebruik alleen perfect gereedschap, dat geen scheuren of andere fouten heeft (bv. deformaties).
- Verwijder steeds gereedschapssleutels en andere instelgereedschappen voordat u de machine inschakelt.
- Controleer vóór gebruik dat de verbindingen van de machine goed bevestigd zijn.
- Laat de draaiende machine nooit zonder toezicht. Schakel de machine uit alvorens de werkzone te verlaten en beveilig ze tegen onbedoeld of onbevoegd herinschakelen.
- De machine mag alleen door personen worden aangedreven, onderhouden of gerepareerd, die ermee vertrouwd en geïnstrueerd zijn inzake de tijdens deze werkzaamheden optredende gevaren.
- Zorg ervoor dat onbevoegde personen alleen met een veiligheidsafstand naar de machine verblijven en houd per se kinderen weg van de machine.
- Werk altijd met de nodige voorzichtigheid en gebruik nooit overmatige kracht.
- Voorkom overbelasting van de machine!
- Werk slechts in goed geventileerde ruimten!
- Verberg lang haar onder een haarnet.
- Draag nauwsluitende beschermende kleding en geschikte beschermende uitrusting (oogbescherming, stofmasker, gehoorbescherming, veiligheidsschoenen).
- Draag tijdens het werken aan de machine nooit losse sieraden, losse kleding of accessoires (bijv. stropdas, sjaal).
- Werk nooit aan de machine bij vermoeidheid, gebrek aan concentratie resp. onder de invloed van medicatie, alcohol of verdovende middelen!
- Zorg voor een correcte aansluiting op de stofafzuiging.
- Gebruik de machine nooit in zones waarin dampen van verven, oplosmiddelen of brandbare vloeistoffen een potentieel gevaar betekenen (gevaar voor brand of explosie!).
- Stop de machine altijd vóór instel-, ombouw-, reinigings-, onderhouds- of instandhoudingswerkzaamheden en koppel de machine los van de spanningsvoeding. Wacht voordat met werkzaamheden aan de machine wordt begonnen erop, dat alle gereedschappen resp. machinedelen helemaal stil staan en borg de machine tegen onbedoeld herinschakelen.
- Waarschuwborden en/of etiketten aan de machine welke niet meer leesbaar zijn of werden verwijderd moeten onmiddellijk worden vervangen!



47.5 Elektrische veiligheid

- Let erop dat de machine geaard is.
- Gebruik slechts geschikte verlengsnoeren.
- Een beschadigd of verward snoer verhoogt het gevaar van elektrische schok. Behandel het snoer zorgvuldig. Gebruik het snoer nooit ervoor de machine te dragen, trekken of los te koppelen. Houd het snoer weg van hitte, olie, scherpe kanten of beweegbare onderdelen.
- Gebruik de juiste stekkers en passende contactdozen om het gevaar van elektrische schok te reduceren.
- Water dat in de machine terecht komt verhoogt het gevaar van elektrische schok. Stel de machine nooit bloot aan regen of vochtigheid.
- Het gebruik van de machine is alleen toegestaan, wanneer de voeding beveiligd is met een aardlekschakelaar.
- Zorg ervoor dat de machine is uitgeschakeld voordat ze aan de voeding wordt aangesloten.
- Gebruik de machine alleen als de AAN-UIT schakelaar in perfecte status is.

47.6 Speciale veiligheidsinstructies voor deze machine

- Grijp nooit in de lopende machine.
- Draag geen veiligheidshandschoenen tijdens het werken (roterende machinedelen).
- Open bij lopende machine nooit afdekkingen of veiligheidsvoorzieningen.
- Verwijder spanen en werkstukken slechts als de motor is uitgeschakeld.
- Rem de stoppende machine nooit met de hand.
- Voer nooit metingen uit aan roterende werkstukken.
- Bewerk ongevormde werkstukken altijd met een laag spindeltoerental tot een ronde vorm.
- Bewerk slechts veilig ingespannen werkstukken.
- Voorzie het werkstuk alvorens het opspannen tussen twee punten aan weerszij van een centreergat.
- Verwijder spijkers en andere vreemde voorwerpen van het werkstuk alvorens het te bewerken.

47.7 Gevarenaanduidingen

47.7.1 Restrisico's

Ondanks doelmatig gebruik kunnen bepaalde restrisico factoren niet volledig worden weggelaten.

- Risico op lichamelijke letsels aan handen/vingers door het vrij roterende werkstuk tijdens de werking en het nalopen totdat de machine helemaal is gestopt.
- Risico op lichamelijk letsel door contact met bewegende machinedelen.
- Risico op lichamelijke letsels door scherpe kanten van het werkstuk.
- Risico op lichamelijke letsels door contact met spanningleidende componenten.
- Risico op lichamelijke letsels door het kantelen van de machine.
- Risico op lichamelijke letsels van de handen of ogen door houtsplinters.
- Risico op lichamelijke letsels door stofemissies van werkstukken behandeld met middelen welke schadelijk zijn voor de gezondheid.
- Risico op lichamelijke letsels door verkeerde montage van het gereedschap of door het uitwerpen van gereedschap inzetstukken.
- Risico op lichamelijke letsels voor de ogen vanwege rondvliegende onderdelen, ook met veiligheidsbril.
- Risico op lichamelijke letsels door terugslag van het gereedschap.

47.7.2 Gevaarlijke situaties

Afhankelijk van opbouw en constructie van de machine kunnen gevaarlijke situaties optreden, welke in deze handleiding als volgt gemarkeerd zijn:

GEVAAR



Een zodanig gemarkeerde veiligheidsinstructie wijst op een onmiddellijk gevaarlijke situatie, die de dood of ernstig lichamelijk letsel tot gevolg heeft, wanneer ze niet wordt voorkomen.

WAARSCHUWING



Een zodanig gemarkeerde veiligheidsinstructie wijst op een mogelijke gevaarlijke situatie, die ernstig lichamelijk letsel of zelfs de dood tot gevolg kan hebben, wanneer ze niet wordt voorkomen.

VOORZICHTIG



Een zodanig gemarkeerde veiligheidsinstructie wijst op een mogelijke gevaarlijke situatie, die een gering of licht lichamelijk letsel tot gevolg kan hebben, wanneer ze niet wordt voorkomen.

LET OP



Een zodanig gemarkeerde veiligheidsinstructie wijst op een mogelijke gevaarlijke situatie, die materiële schade tot gevolg kan hebben, wanneer ze niet wordt voorkomen.

Ondanks alle veiligheidsvoorschriften is en blijven een goed verstand en uw desbetreffende technische geschiktheid/opleiding de belangrijkste veiligheidsfactor bij het correct bedienen van de machine. **Veilig werken hangt van u af!**

48 TRANSPORT

Neem voor het behoorlijke vervoer de aanwijzingen en gegevens op de transportverpakking in acht, inzake zwaartepunt, aanslagpunten, gewicht, transportmiddel alsook de voorgeschreven transportpositie. Transporteer de machine in de verpakking naar de opstelplaats. Let bij het heffen, dragen en neerlaten van de last op de juiste lichaamshouding.

Heffen/Neerlaten

- Zorg bij het heffen/neerlaten voor stabiliteit (benen op heupbreedte).
- De last met gebogen knieën en rechte rug heffen/neerlaten.
- De last niet plotseling optillen/neerlaten.

Dragen

- De last met twee handen zo dicht mogelijk aan het lichaam dragen.
- De last met rechte rug dragen.
- Zorg er bij het transporteren van de gemonteerde machine voor dat deze alleen aan het machinelichaam wordt opgetild en niet aan de aanbouwdelen.

Zorg ervoor dat de lading goed is vastgezet als de machine met een voertuig moet worden getransporteerd!

49 MONTAGE

49.1 Voorbereidende werkzaamheden

49.1.1 Leveringsomvang

Controleer na ontvangst van de levering of alle onderdelen in orde zijn. Meld beschadigingen of ontbrekende onderdelen onmiddellijk uw leverancier of het transportbedrijf. Zichtbare transportschade moet volgens de garantievoorwaarden onmiddellijk op het bewijs van aflevering worden genoteerd, anders gelden de goederen als behoorlijk aanvaardt.

49.1.2 Eisen aan de opstelplaats

De gekozen opstelplaats moet een passende aansluiting aan de voeding garanderen evenals de mogelijkheid voor de aansluiting aan een afzuiginstallatie. De opstelplaats moet voldoen aan de vereiste veiligheidsvoorschriften en de ergonomische bedrijfsomstandigheden voor verlichting, benodigde ruimte en werkpositie. Plaats de machine op een vlakke, stevige ondergrond met voldoende draagvermogen voor de machine en het werkstuk. Houd er bij het bepalen van de benodigde ruimte rekening mee dat bediening, onderhoud en reparatie van de machine te allen tijde zonder beperkingen mogelijk moet zijn.



49.1.3 Voorbereiding van de oppervlakten

Verwijder het conserveringsmiddel dat ter bescherming van onderdelen zonder verflaag werd opgebracht. Gebruik hiervoor geen oplosmiddelen op nitro-basis of dergelijke middelen en in geen geval water.

LET OP



Het gebruik van verfverduunners, benzine, agressieve chemische middelen of schuurmiddelen leidt tot materiële schade van de oppervlakten!
Vandaar geldt: Voor de reiniging slechts zachte reinigingsmiddelen gebruiken.

49.2 Elektrische aansluiting

WAARSCHUWING



Gevaarlijke elektrische spanning!

Risico op lichamelijke letsels door gevaarlijke elektrische spanning!

→ Het aansluiten van de machine aan de voeding evenals de bijbehorende controles mogen alleen door een elektricien worden verricht of met de instructies en onder toezicht van een elektricien worden uitgevoerd!

- Controleer of de nulverbinding en de randaarding functioneren.
- Controleer of de voedingsspanning en de frequentie overeenkomen met de specificaties van de machine.

LET OP



Afwijking van voedingsspanning en frequentie!

Een afwijking in de waarde van de voedingsspanning van $\pm 5\%$ is toegestaan. Er moet een kortsluitbeveiliging aanwezig zijn in het voedingsnet van de machine!

- Gebruik een voedingskabel van het type H07RN (WDE282) of raadpleeg de stroombelastbaarheidstabel voor de vereiste doorsnede van de voedingskabel. Let op de maatregelen ter bescherming tegen mechanische beschadigingen.
- Zorg ervoor dat de voeding beveiligd is met een aardlekschakelaar.
- Sluit de machine alleen aan op een goed geaard stopcontact.
- Zorg er bij gebruik van een verlengkabel voor dat deze de juiste afmeting heeft voor het aangesloten vermogen van de machine. Het aangesloten vermogen is te vinden in de technische specificaties. Raadpleeg de vakliteratuur voor de relaties tussen kabeldoorsneden en kabellengtes of raadpleeg een gekwalificeerde elektricien.
- Een beschadigde stroomkabel moet onmiddellijk worden vervangen.

49.3 Montage

Onderdelen van de machine werden voor het vervoer gedemonteerd en moeten voor gebruik weer worden gemonteerd. Volg de onderstaande instructies:

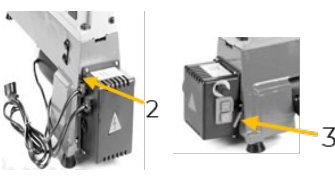
	<p>Steunvoeten</p> <ul style="list-style-type: none">• Schroef de 4 steunvoeten aan de openingen van de hoeken (1).
	<p>D460F: Schakeleenheid</p> <ul style="list-style-type: none">• Positioneer de schakeleenheid tussen de scharnieren zijdelings aan het machinelichaam en fixeer ze met de pen (2).• Bevestig de schakeleenheid met de beugel (3) aan de voorzijde van de machine.

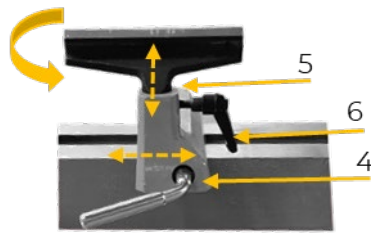

	<p>Gereedschapssteun</p> <ul style="list-style-type: none">• Positioneer de houder van de gereedschapssteun langs het machinebed en fixeer deze met een vergrendelingsgreep (4).• Positioneer de gereedschapssteun in de daarvoor bestemde opening (5), stel de gewenste hoogte in en fixeer ze met de vergrendelingsgreep (6).• Draai de gereedschapssteun zo nodig.
---	--

49.4 Instellingen

49.4.1 Vaste kop

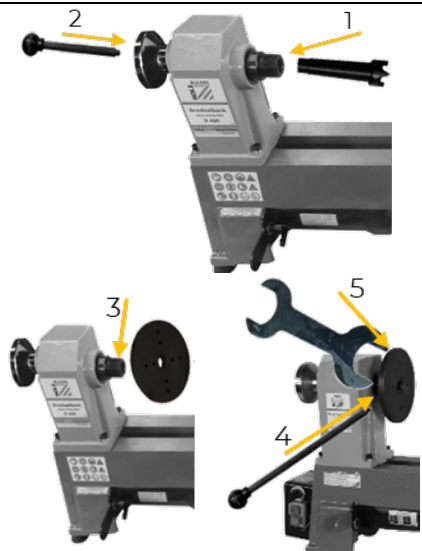
	<p>Meenemer Z4</p> <ul style="list-style-type: none">• Schuif de meenemer Z4 met een ruk in de opname van de vaste kop (1).• Voor de demontage wordt de fixeerstang in het achterste uiteinde van de as van de vaste kop geschoven (2). De meenemer Z4 komt los van de opname. <p>Stelplaat</p> <ul style="list-style-type: none">• Schroef de stelplaat op de schroefdraad van de as van de vaste kop (3).• Om de stelplaat los te maken wordt de as van de vaste kop (4) gefixeerd met de fixeerstang en wordt de stelplaat met de vorksleutel (5) tegelijkertijd geopend.
--	--

49.4.2 Losse kop

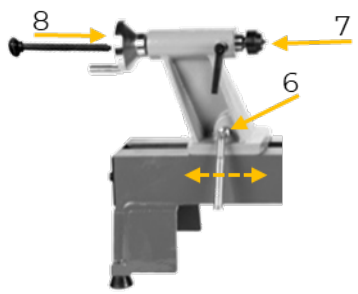
	<p>Positie</p> <ul style="list-style-type: none">• Maak de vergrendelingsgreep (6) open en schuif de losse kop langs het machinebed, afhankelijk van de grootte van het werkstuk.• Fixeer de vergrendelingsgreep (6) weer. <p>Centerpunt</p> <ul style="list-style-type: none">• Schuif de centerpunt met een ruk in de opname (7) van de losse kop.• Voor de demontage wordt de fixeerstang in het uiteinde van de as van de losse kop (8) gedrukt.
---	--

49.4.3 Spindelsnelheid

VOORZICHTIG



Risico op lichamelijk letsel door vliegende onderdelen!

- Stel bij onbekende houtsoorten, nieuwe werkstukken en grote werkstukken altijd het laagste spindeltoerental in!
- Verhoog het spindeltoerental voorzichtig!

D460

De spindelsnelheid wordt bepaald door middel van de riempositie van de 5-traps poelie-opstelling:

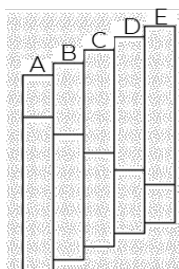
**Spindeltoerental**

A: 600 U/min
B: 910 U/min
C: 1340 U/min
D: 1960 U/min
E: 2800 U/min

D460F

De machine is voorzien van een 3-traps poelie-opstelling voor de riempositie.

**Toerentalbereik**

A: 650–1450 U/min
B: 1250–2800 U/min
C: 1600–3800 U/min

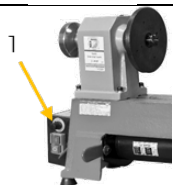

- Stel het spindeltoerental in met de draairegelaar van de schakeleenheid (1), afhankelijk van de riempositie.

Verandering van de riempositie

Stel de passende riempositie zoals hierna beschreven in.

WAARSCHUWING**Risico van lichamelijk letsel door onbedoeld inschakelen van de machine!**

- Koppel de machine altijd eerst los van de voeding voordat afstel-, onderhouds- of instandhoudingswerkzaamheden worden uitgevoerd en beveilig ze tegen onbedoeld herinschakelen.

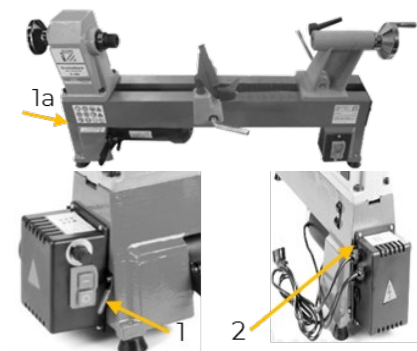
**D460**

- Maak de schroeven los van de zijdelingse afdekplaat (1a) en verwijder ze.

D460F

- Maak de beugel van de schakeleenheid (1) los.
- Verwijder de pen uit het scharnier (2) en leg de schakeleenheid ernaast neer.

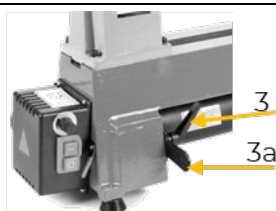

- Maak de vastzethendel van de motorplaat (3) los.
- Til de motor op aan de riemspanhendel (3a).

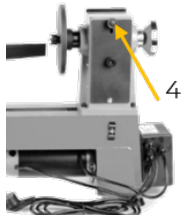
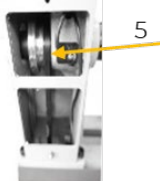
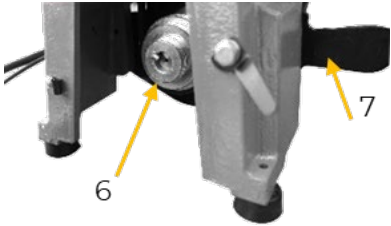

	<ul style="list-style-type: none">• Maak de schroef los van de afdekking op de achterkant van de vaste kop (4) en verwijder ze.
	<ul style="list-style-type: none">• Positioneer de aandrijfriem op de gewenste spindelpoelie (5) van de aandrijfjas.
	<ul style="list-style-type: none">• Positioneer het onderste gedeelte van de aandrijfriem tegen de gewenste motorpoelie (6). Zorg ervoor dat de aandrijfriem parallel loopt.• Zet de motorpoelie vast met de riemspanhendel (7). Hierdoor wordt de aandrijfriem gespannen.• Fixeer de vastzethendel van de motorplaat.• D460: Fixeer de zijdelingse afdekplaat van de vaste kop met de schroeven.• D460F: Fixeer de schakeleenheid met de pen aan het scharnier en de beugel.• Fixeer de afdekking op de achterkant van de vaste kop.

Let er bij het inschakelen van de machine op of er harde of ongebruikelijke geluiden optreden, controleer de aandrijfriem zo nodig nog eens en stel deze opnieuw af.

50 BEDRIJF

Drijf de machine alleen maar in perfecte status aan. Vóór elk bedrijf moet een visuele controle van de machine worden uitgevoerd. Veiligheidsvoorzieningen, elektrische leidingen en bedieningselementen moeten nauwgezet worden gecontroleerd. Controleer de schroefverbindingen op beschadiging en vaste zitting.

50.1 Gebruiksaanwijzingen

Neem bij de bediening van de machine per se de volgende instructies in acht:

- Neem de tijd om vertrouwd te raken met de werking van de machine, het gereedschap en de houtsoorten.
- Zorg voor een vlakke en stevige ondergrond voor de machine.
- Draai vóór het inschakelen het werkstuk per hand om te garanderen dat het vrij loopt en de gereedschapssteun niet aanraakt. Controleer hierbij ook of het werkstuk gecentreerd is en goed is ingespannen.
- Controleer dat de gereedschapssteun goed vastzit voordat met werk wordt begonnen.
- Controleer dat de losse kop en de centerpunt goed vastzitten voordat met werk wordt begonnen. Afhankelijk van de grootte van het werkstuk moet de centerpunt tot enkele mm in het werkstuk binnendringen.
- Controleer dat de stelplaat en bij gebruik de meenemer Z4 goed vastzitten voordat met werk wordt begonnen.
- Houd en leid het draaigereedschap veilig en zeker tijdens het werken.
- Werk slechts met scherp draaigereedschap.
- Bewerk grote en onevenwichtige werkstukken slechts met een laag spindeltoerental.
- Gebruik bij grote en onevenwichtige werkstukken de stelplaat.
- Pas het spindeltoerental aan op de materiaaleigenschappen.
- Neem de gegevens over werkstukafmetingen in acht.
- Verwerk enkel geselecteerde houtsoorten zonder fouten.



50.2 Bediening

50.2.1 Werkstukmidden markeren

Het markeren van het werkstukmidden maakt een exact inspannen van het werkstuk mogelijk.

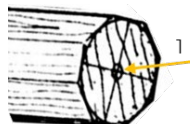

- Markeer het midden op beide voorzijden van het werkstuk (1).

50.2.2 Werkstuk inspannen

Langsbewerking

Bij langsbewerking wordt het werkstuk in het midden ingespannen.



Meenemer Z4

- Bevestig het werkstuk door de klauwen van de meenemer Z4 in het werkstuk te boren (2).

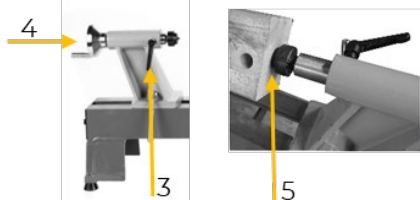

Centerpunt

- Maak de vastzetgreep (3) los.
- Draai het handwiel (4) totdat de centerpunt enkele mm in het werkstuk is geboord (5).
- Fixeer de vastzetgreep (3) weer.

Kopse bewerking

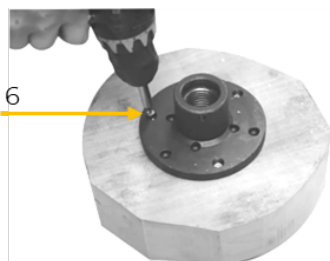

Stelplaat

- Fixeer het werkstuk met geschikte schroeven, die door de openingen van de stelplaat in het werkstuk worden geboord (6).

LET OP: De schroeven zijn niet bij de levering inbegrepen! Zorg ervoor dat de schroeven niet in het gebied van het werkstuk terecht komen waar materiaal dient te worden verwijderd.

- Schroef de stelplaat met het bevestigde werkstuk op de schroefdraad van de as van de vaste kop.

Grotere werkstukken kunnen met optioneel verkrijgbare spaninrichtingen veilig en stevig worden vastgeklemd, zie hoofdstuk TOEBEHOREN.

50.2.3 Gereedschapssteun positioneren

- Plaats de gereedschapssteun, afhankelijk van het draaigereedschap, net boven of net onder de hartlijn van het werkstuk op een afstand van 1–3 mm.
- Gebruik de gereedschapssteun om het draaigereedschap veilig te geleiden en te ondersteunen.

50.2.4 Machine in- en uitschakelen

WAARSCHUWING



Risico op lichamelijk letsel door vliegende onderdelen!

- Controleer voordat de machine wordt ingeschakeld of de stelplaat en/of de meenemer Z4, de losse kop, de centerpunt en de gereedschapssteun gefixeerd zijn.
- Controleer of het werkstuk goed is ingespannen!



LET OP



- Bewerk het werkstuk pas met het gereedschap wanneer de machine het ingestelde spindeltoerental heeft bereikt.
- Verhoog het spindeltoerental pas dan wanneer het werkstuk in zijn basisvorm een regelmatige concentriciteit heeft bereikt.

**Inschakelen**

- Druk de inschakelknop (1) van de schakeleenheid.

Uitschakelen

- **D460F:** Stel met de draairegelaar (2) van de schakeleenheid het laagste spindeltoerental in.
- Druk de uitschakelknop (3) van de schakeleenheid.

VOORZICHTIG

**Machine loopt na!**

- Blijf na het uitschakelen zo lang bij de machine tot het werkstuk stil staat. Stop de draaibeweging nooit met de hand!

51 REINIGING, ONDERHOUD, OPSLAG, VERWIJDERING

WAARSCHUWING

**Gevaar door elektrische spanning!**

Het hanteren aan de machine bij ingeschakelde spanningsvoorziening kan ernstig letsel tot de dood tot gevolg hebben.

- Koppel de machine altijd eerst los van de voeding voordat reinigings-, reparatie-, onderhouds- of instandhoudingswerkzaamheden worden uitgevoerd en beveilig ze tegen onbedoeld herinschakelen.

51.1 Reiniging

Regelmatige reiniging garandeert de lange levensduur van uw machine en is een voorwaarde voor het veilige gebruik.

LET OP



Verkeerde reinigingsmiddelen kunnen de lak van de machine aantasten. Gebruik voor de reiniging geen oplosmiddelen, nitroverdunner of andere reinigingsmiddelen, welke de lak van de machine kunnen beschadigen.

Neem de gegevens en instructies van de fabrikant van de reinigingsmiddelen in acht!

- Verwijder na elk gebruik spanen en vuildeeltjes uit de machine met perslucht en kwast (of zachte borstel).
- Bereid de oppervlakken voor en smeer de blanke machineonderdelen in met een zuurvrije smeerolie (bijv. roestremmer WD40).

51.2 Onderhoud

De machine is onderhoudsarm en maar enkele onderdelen hebben onderhoud nodig. Storingen of defecten die uw veiligheid in gevaar brengen, moeten onmiddellijk worden verholpen!

- Controleer de perfecte toestand van de veiligheidsvoorzieningen vóór elk bedrijf.
- Controleer regelmatig dat de waarschuwings- en veiligheidsetiketten op de machine feilloos en goed leesbaar zijn.
- Gebruik uitsluitend de door de fabrikant aanbevolen originele reserveonderdelen.



51.2.1 Onderhoudsplan

Aard en omvang van de machine slijtage hangen in hoge mate af van de bedrijfsvoorwaarden. De hierna genoemde intervallen gelden bij het gebruik van de machine binnen de technische grenzen:

Interval	Componenten	Maatregel
vóór elk werkbegin	<ul style="list-style-type: none"> Geleidingsbanen 	<ul style="list-style-type: none"> met olie insmeren
	<ul style="list-style-type: none"> Centerpunt en meenemer Z4 	<ul style="list-style-type: none"> Gereedschap, vooral de schroefdraadkegel, stofvrij houden en een dun laagje olie aanbrengen.
	<ul style="list-style-type: none"> Motor 	<ul style="list-style-type: none"> Controle dat ventilatiesleuven vrij zijn van vuil.
	<ul style="list-style-type: none"> Kabelaansluiting 	<ul style="list-style-type: none"> Controle, bij beschadiging vervangen
	<ul style="list-style-type: none"> Draaigereedschap 	<ul style="list-style-type: none"> Controle op fouten en scheuren; zo nodig vervangen Controle van messcherpte; zo nodig slijpen of vervangen
na 50 bedrijfsuren	<ul style="list-style-type: none"> Aandrijfriem Koolborstels 	<ul style="list-style-type: none"> Controle op goede bevestiging en defecten (b.v. scheuren); zo nodig vervangen, zie volgend hoofdstuk. Controle, zo nodig vervangen, zie daaropvolgend hoofdstuk

51.2.2 Aandrijfriem wisselen

Slappe of gescheurde aandrijfriemen moeten als volgt worden vervangen:

	<ul style="list-style-type: none"> Koppel de machine los van de voeding. Maak de vastzethendel van de motorplaat (1) los. Til de motor op aan de riemspanhendel (1a), de aandrijfriem wordt ontspannen.
	<ul style="list-style-type: none"> Verwijder de achterkap (2) aan de vaste kop. D460F: Maak de schakeleenheid met de beugel (3) los en verwijder de pen uit het scharnier (4). D460: Verwijder de zijdelingse afdekplaat (5).
	<ul style="list-style-type: none"> Draai de 2 tegenover elkaar liggende wormschroeven los aan het handwiel (6). Maar verwijder de schroeven nog niet.
	<ul style="list-style-type: none"> Fixeer de spindel met de fixeerstang (7). Draai tegelijkertijd het handwiel tegen de klok in van de spindel (8).

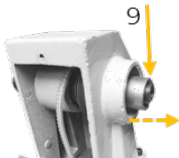
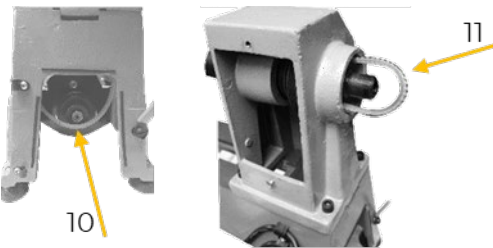

	<ul style="list-style-type: none">• Verwijder de afstandhuls van de spindel (9).• Til de aandrijfriem van de motorpoelie (10).• Wissel de aandrijfriem door de opening van de spindel (11).
	<ul style="list-style-type: none">• Plaats de nieuwe aandrijfriem op de spindelpoelie en de motorpoelie. <p>Voer de eerder uitgevoerde werkstappen in omgekeerde volgorde uit:</p> <ul style="list-style-type: none">• Plaats het onderste gedeelte van de aandrijfriem op de motorpoelie (10).• Plaats de afstandhuls op de spindel (9).• Schroef het handwiel op de schroefdraad van de spindel (8).• Fixeer het handwiel met de 2 wormschroeven (6).• D460F: Fixeer de schakeleenheid met het scharnier (4) en de beugel (3).• D460: Fixeer de zijdelingse afdekplaat (5).• Fixeer de achterkap van de vaste kop (2).• Span de aandrijfriem met de riemspanhendel en fixeer de vastzethendel van de motorplaat (1).

51.2.3 Koolborstels controleren/wisselen

Controleer de werking van de koolborstels na 50 bedrijfsuren van de nieuwe machine en vervolgens om de 10 bedrijfsuren. Als de kool is versleten of de veer beschadigd dan moeten de koolborstels als volgt worden vervangen.

VOORZICHTIG

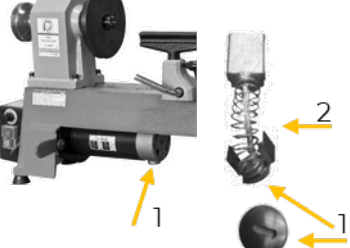

Het vervangen van de koolborstels mag alleen door geschoold personeel worden uitgevoerd!

	<ul style="list-style-type: none">• Koppel de machine los van de voeding.• Verwijder de afdekking (1) van de koolborstel aan de motor en verwijder de koolborstel.• Plaats de nieuwe koolborstel in de huls (2).• Fixeer de koolborstel door de veer samen te drukken en de afdekking te sluiten.• Herhaal dit proces met de tegenoverliggende koolborstel.
---	---

51.3 Opslag

Sla de machine en de toebehoren op een droge, tegen vorst beveiligde en vergrendelbare plaats op wanneer ze niet worden gebruikt. Bedek de machine of bewaar ze in de originele doos om ze tegen stof te beschermen. Zorg ervoor dat onbevoegde personen en met name kinderen geen toegang tot de machine hebben. Koppel de machine los van de voeding en ontspan de aandrijfriem, zie hoofdstuk aandrijfriem wisselen.

LET OP



Bij onjuiste opslag kunnen belangrijke componenten worden beschadigd en vernield. Sla de verpakte of reeds uitgepakte onderdelen alleen op onder de beoogde omgevingsvoorwaarden!



51.4 Verwijdering



Neem de nationale voorschriften voor afvalverwijdering in acht! Verwijder de machine, componenten of materialen niet met de huisafval. Contacteer zo nodig de plaatselijke instanties voor informatie m.b.t. beschikbare mogelijkheden voor de verwijdering.

Als u bij u vakhandelaar een nieuwe machine of een gelijkwaardig apparaat koopt is hij verplicht uw oude machine op de juiste wijze te verwijderen.

52 VERHELPEN VAN FOUTEN

WAARSCHUWING



Gevaar door elektrische spanning!

Het hanteren aan de machine bij ingeschakelde spanningsvoorziening kan ernstig letsel tot de dood tot gevolg hebben.

→ Koppel de machine los van de voeding voordat met werkzaamheden voor het verhelpen van defecten wordt begonnen en beveilig ze tegen onbedoeld herinschakelen!

Vele mogelijke foutbronnen kunnen bij juiste aansluiting van de machine aan de voeding al van tevoren worden uitgesloten.

Als u niet in staat bent noodzakelijke reparaties zelf op correcte wijze uit te voeren en/of niet de vereiste kennis ervoor hebt, dan haal altijd een vakman erbij om het probleem te verhelpen.

Fout	Mogelijke oorzaak	Verhelpen
Machine loopt niet	• Schakelaar defect	• Schakelaar repareren
	• Voeding uitgeschakeld	• Voeding controleren, zo nodig zekering vervangen
	• Overbelastingsbeveiliging is geactiveerd (D460F)	• Overbelastingsbeveiliging resetten
sterke trilling	• kromgetrokken werkstuk	• Vervangen van materiaal
	• Werkstuk slecht gecentreerd	• Middelpunt nauwkeuriger meten
	• losse riemschijf	• Riemschijf vastmaken
	• versleten aandrijfriem	• Aandrijfriem wisselen
	• Machine staat op oneven oppervlakte	• Machine op vlakke ondergrond stellen
	• Losse kop los	• Losse kop fixeren
slecht resultaat van draaiwerk	• Spindeltoerental te hoog	• Spindeltoerental reduceren
	• stomp draaigereedschap	• Draaigereedschap slijpen
	• verkeerd draaigereedschap voor de taak	• correct draaigereedschap kiezen
	• verkeerde instelling van de gereedschapssteun	• Afstand en hoogte van de gereedschapssteun nieuw positioneren

52.1 Overbelastingsbeveiliging bij D460F

Bij overbelasting van de machine wordt de overbelastingsbeveiliging geactiveerd en de voeding naar de motor wordt onderbroken.

Reset

1. Druk de uitschakelknop van de schakeleenheid (1).
2. Wacht totdat de machine is afgekoeld.

LET OP

Oververhitting kan worden veroorzaakt door verkeerd afgestelde machineonderdelen of bot gereedschap.

→ Controleer de instelling van de machineonderdelen en het gebruikte gereedschap voordat de machine weer wordt ingeschakeld!

3. Bedien de resetknop (2) op de achterkant van de schakeleenheid.
4. Druk de inschakelknop van de schakeleenheid (3).



53 FÖRORD (SE)

Bäste kund,

Denna bruksanvisning innehåller information och viktiga anvisningar gällande idrifttagning och hantering av träsvärvarna D460_230V och D460F_230V, nedan kallad "maskin".



Driftsanvisningen är en del av maskinen och får inte avlägsnas. Förvara den på en lämplig plats, lätt tillgänglig för användare (operatören) och skicka med den om maskinen lämnas vidare till tredje part!

Beakta säkerhetsanvisningarna!

Respektera säkerhets- och riskanvisningarna! Om dessa missaktas så kan det leda till allvarliga personskador.

Den ständiga vidareutvecklingen av våra produkter kan leda till att bilder och innehåller avviker något. Vi ber dig informera oss om du hittar fel.

Med reservation för tekniska ändringar!

Kontrollera varorna omedelbart efter mottagandet och notera eventuella reklamationer på fraktsedeln vid brevbärarens överlämning!

Transportskador ska anmälas till oss separat inom 24 timmar.

HOLZMANN MASCHINEN GmbH tar inget ansvar för oanmälda transportskador.

Upphovsmannarätt

© 2022

Denna dokumentation är upphovsmannarättsligt skyddad. Med ensamrätt! Framför allt eftertryck, översättning och användning av fotografier och bilder får rättsliga konsekvenser. Laga forum är tingsrätten i Linz eller den domstol som ansvarar för 4170 Haslach.

Kundtjänstadress

HOLZMANN MASCHINEN GmbH
4170 Haslach, Marktplatz 4
AUSTRIA
Tel.: +43 7289 71562-0
info@holzmann-maschinen.at



54 SÄKERHET

Denna bruksanvisning innehåller viktig information och anvisningar om hur man sätter igång och sköter maskinen.



För säkerhets skull läs noga igenom denna bruksanvisning innan maskinen tas i bruk. På så sätt blir arbetet vid maskinen säkrare och det går lättare att förhindra både missförstånd och person- och materiella skador. Observera dessutom de symboler och piktogram som finns på maskinen samt säkerhets- och riskinformation!

54.1 Avsedd användning

Maskinen är endast avsedd för följande arbeten:

För att svarva trä eller material med liknande fysikaliska egenskaper, till exempel horn, ben eller plast, inom befintliga tekniska gränser.

UPPLYSNING



HOLZMANN MASCHINEN GmbH övertar inget ansvar eller garanti för annan användning eller för användning utöver den beskrivna och eventuella materiella skador eller personskador som uppstår till följd av sådan användning.

54.1.1 Tekniska begränsningar

Maskinen är avsedd för användning under följande förutsättningar:

Rel. Fuktighet	max. 70%
Temperatur (drift)	+5 °C till +40 °C
Temperatur (Förvaring, transport)	25 °C till +55 °C

54.1.2 Förbjuden användning / Farlig felanvändning

- Användning av maskinen utomhus
- Användning av maskinen utan lämplig fysisk och psykisk förmåga
- Användning av maskinen utan att vara insatt i bruksanvisningen
- Förändringar av maskinens konstruktion
- Användning av maskinen i omgivning med brand- eller explosionsrisk (maskinen kan avge gnistor under drift).
- Användning av maskinen utöver de tekniska gränser som anges i denna anvisning
- Avlägsnande av de säkerhetsmarkeringar som sitter på maskinen
- Att ändra, kringgå eller koppla bort maskinens säkerhetsfunktioner
- Rengöring av maskinen med vatten, vare sig med påslagen eller avstängd ström.

Felaktig användning resp. underlåtelse att iaktta de i denna bruksanvisning fastlagda instruktionerna och anvisningarna innebär att garantin och eventuella skadeståndskrav mot Holzmann Maschinen GmbH ogiltigförklaras.

54.2 Krav på användaren

Maskinen är konstruerad för användning av en person. För att få sköta maskinen måste man ha fullgod fysisk och psykisk förmåga samt ha läst och satt sig in i bruksanvisningen. Personer som på grund av sin fysiska, sensoriska eller psykiska förmåga, bristande erfarenhet eller kunskap inte kan sköta maskinen på ett säkert sätt får inte använda maskinen utan uppsikt eller instruktioner från en ansvarig person.

Ta på den personliga skyddsutrustningen innan du börjar arbeta vid maskinen.

Observera att lokala lagar och förordningar gällande hur gammal operatören måste vara för att få sköta maskinen kan begränsa vem som kan använda denna maskin!

Arbete på elektriska konstruktionsdelar eller strömkällor får endast utföras av behörig elektriker eller under överinseende och på instruktion av behörig elektriker.



54.3 Säkerhetsanordning för D460F

Vid överbelastning av maskinen, på grund av överhettning, utlöses överbelastningsskyddet och strömförsörjningen till motorn bryts. Med återställningsknappen aktiveras överbelastningsskyddet igen.

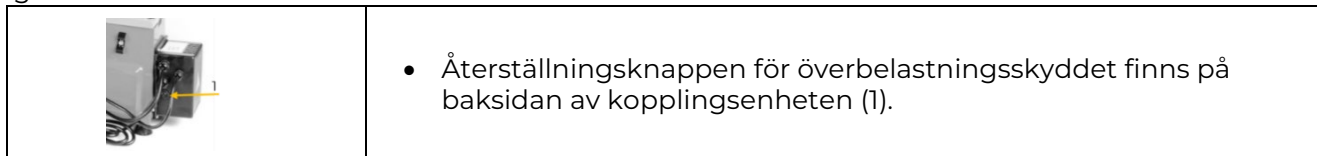

54.4 Allmänna säkerhetsanvisningar

För att undvika felfunktion, skador och hälsorisk måste man utöver de allmänna reglerna för säkert arbete vid maskinen även följa följande specialregler:

- Kontrollera att maskinen är intakt och i gott skick innan maskinen tas i bruk. Använd endast maskinen om de fysiskt avskiljande skyddsanordningarna och de andra inte fysiskt avskiljande skyddsanordningarna som krävs för att driva maskinen finns.
- Se till att skyddsanordningarna är i gott skick och undergått underhåll.
- Välj en uppställningsplats som är jämn och vibrationsfri.
- Se till att det finns tillräcklig plats runt maskinen för att hantera arbetsstycket utan problem. Se till att det inte ligger kvar skräp i området runt maskinen (t.ex. damm, spån, delar som sågats av arbetsstycket osv.).
- Se till att det finns tillräckligt med ljus på arbetsplatsen för att undvika stroboskopiska effekter!
- Se till att du står stadigt vid arbetet.
- Se till att det är rent på arbetsplatsen!
- Använd endast hela verktyg, utan repor och andra brister (t.ex. deformation).
- Avlägsna verktygsnycklar och andra inställningsverktyg innan maskinen startas.
- Kontrollera att alla kopplingar till maskinen sitter fast ordentligt innan den tas i bruk.
- Lämna aldrig maskinen utan uppsikt när den är igång. Stäng av maskinen innan arbetsområdet lämnas och säkra den mot oavsiktlig/obehörig återinkoppling.
- Maskinen får endast skötas, underhållas eller repareras av personer som känner till den och som fått information om de faror som kan förekomma i samband med arbete på maskinen.
- Se till att obehöriga personer endast uppehåller sig på lämplig säkerhetsavstånd till maskinen och håll framför allt barn borta från maskinen.
- Tänk noga igenom varje arbetsmoment och arbeta med nödvändig koncentration och använd under inga omständigheter överflödigt våld på maskinen.
- Överbelasta inte maskinen!
- Arbeta endast i välventilerade lokaler.
- Personer med långt hår ska använda hårnät.
- Bär åtsittande arbetsskyddskläder samt lämplig skyddsutrustning (ögonskydd, munskydd, hörselskydd, skyddsskor).
- Bär aldrig lösa smycken, lössittande kläder eller accessoarer (t.ex. slips, sjal) vid arbete med maskinen.
- Vid trötthet, brist på koncentration eller under påverkan av mediciner, alkohol eller droger är det förbjudet att arbeta på maskinen!
- Se till att dammutsugningen är korrekt ansluten.
- Använd inte maskinen inom områden där ånga från färger, lösningsmedel eller brännbara vätskor utgör potentiell fara (Brand och explosionsfara!).
- Stoppa maskinen innan inställnings-, riggnings-, rengörings-, underhålls- eller reparationsarbeten osv. påbörjas och koppla bort maskinen från strömförsörjningen. Vänta tills alla verktyg och maskindelar helt har stannat innan arbete påbörjas på maskinen och säkra den så att det inte går att oavsiktlig starta om den.
- Varningsskyltar eller etiketter på maskinen som blivit oläsliga eller som avlägsnats skall omgående bytas ut!

54.5 Elektrisk säkerhet

- Se till att maskinen är jordad.
- Använd endast lämpliga förlängningskablar.



- En skadad eller trasslig kabel ökar risken för elstöt. Var försiktig med kabeln. Använd aldrig kabeln för att bära, dra eller koppla från maskinen. Skydda kabeln mot värme, olja, skarpa kanter eller rörliga delar.
- Använd kontakter som motsvarar föreskrifterna och lämpliga uttag för att minska risken för elstöt.
- Vatten som tränger in i maskinen ökar risken för elstöt. Utsätt inte maskinen för regn eller fukt.
- Det är endast tillåtet att använda maskinen om strömförsörjningen är skyddad med en jordfelsbrytare.
- Kontrollera att maskinen är avstängd innan den ansluts till strömförsörjningen.
- Använd endast maskinen om PÅ/AV-knappen är i felfritt skick.

54.6 Särskild säkerhetsinformation för denna maskin

- Stick aldrig in fingrarna när maskinen är igång.
- Bär inte säkerhetshandskar under arbetet (roterande maskindelar).
- Öppna aldrig skydd eller säkerhetsanordningar när maskinen är igång.
- Ta endast bort spån och arbetsstycken när motorn är avstängd.
- Stoppa aldrig maskinen med handen.
- Mät inte roterande arbetsstycken.
- Bearbeta alltid otympliga arbetsstycken till en rund form med ett lågt spindelvarvtal.
- Bearbeta endast säkert fastspända arbetsstycken.
- Förse arbetsstycket med ett centreringshål på båda sidorna innan det spänns fast mellan dubbarna.
- Avlägsna spikar och annat främmande material från arbetsstycket före bearbetningen.

54.7 Information om faror

54.7.1 Restrisker

Trots att maskinen används ändamålsenligt kan vissa restriskfaktorer inte fullständigt uteslutas.

- Risk för skador på händer/fingrar genom fritt roterande arbetsstycken vid drift och innan maskinen stannat helt.
- Risk för skador genom kontakt med maskindelar i rörelse.
- Risk för skador genom skarpa kanter på arbetsstycket.
- Skaderisk genom kontakt med strömförande delar.
- Skaderisk genom att maskinen tippas.
- Risk för skador på händer och ögon på grund av träflisor.
- Skaderisk genom dammutsläpp från arbetsstycken som är behandlade med hälsoskadliga medel
- Risk för skador på grund av felaktig montering av verktyg eller verktygsdelar som slungas ut.
- Skaderisk på ögat på grund av omkringflygande delar, även med skyddsglasögon.
- Skaderisk genom kast från verktyg.

54.7.2 Risksituationer

På grund av maskinens struktur och konstruktion kan risksituationer uppstå som är märkta på följande sätt i denna bruksanvisning:

FARA



En säkerhetsanvisning som är utformad på detta sätt indikerar en omedelbart farlig situation som, om den inte undviks, leder till dödsfall eller allvarliga skador.

VARNING



En säkerhetsanvisning som är utformad på detta sätt indikerar en potentiellt farlig situation som, om den inte undviks, kan leda till allvarliga skador eller till och med dödsfall.

**OBSERVERA**

En säkerhetsanvisning som är utformad på detta sätt indikerar en potentiellt farlig situation som, om den inte undviks, kan leda till lindriga eller lätta skador.

UPPLYSNING

En säkerhetsanvisning som är utformad på detta sätt indikerar en potentiellt farlig situation som, om den inte undviks, kan leda till materiella skador.

Trots alla säkerhetsföreskrifter är och förblir ett sunt förnuft och motsvarande tekniska kompetens/utbildning den viktigaste säkerhetsfaktorn för en felfri användning av maskinen. **Ett säkert arbete är beroende av dig!**

55 TRANSPORT

För korrekt transport, följ instruktionerna och informationen på transportförpackningen när det gäller tyngdpunkt, fästpunkter, vikt, transportmedel som ska användas samt det föreskrivna transportläget, osv. Transportera maskinen i förpackningen till uppställningsplatsen. Inta rätt kroppsställning vid lyft, bärning och nedsättning av lasten.

Lyfta/sätta ned

- Se till att du står stadigt vid lyft/nedsättning (Benen, höftbredd isär).
- Lyft/sätt ner lasten med böjda knän och rak rygg.
- Lyft inte/sätt inte ner lasten på ett ryckigt sätt.

Bära

- Bär lasten så nära kroppen som möjligt med båda händerna.
- Bär lasten med rak rygg.
- Vid transport av ihopbyggd maskin, se till att den lyfts i maskinstommen och inte i påbyggda delar.

Om maskinen ska transporteras med ett fordon bör den sättas fast ordentligt!

56 MONTERING**56.1 Förberedande åtgärder****56.1.1 Leveransomfång**

Kontrollera efter erhållen leverans att alla delar är i ordning. Rapportera omgående skador eller delar som saknas till din återförsäljare eller till transportföretaget. Synliga transportskador ska noteras på fraktsedeln i enlighet med garantibestämmelserna. I annat fall betraktas varan som korrekt mottagen.

56.1.2 Villkor för uppställningsplatsen

Den utvalda uppställningsplatsen måste garantera en passande anslutning till strömförsörjningen och ha en anslutning till en utsugningsanläggning. Uppställningsplatsen måste uppfylla säkerhetsbestämmelserna och de ergonomiska driftförhållandena avseende belysning, tillräcklig plats och arbetsposition. Placera maskinen på en jämn och fast yta som kan bära både maskinen och arbetsstycket. När du mäter upp ytan som krävs ska du tänka på att det ska finnas tillräckligt med plats för att obegränsat kunna använda, underhålla och reparera maskinen.

56.1.3 Förberedelse av ytan

Ta bort konserveringsmedel som har applicerats som korrosionsskydd på de olackerade delarna. För att göra detta kan du använda vanligt lösningsmedel, dock inte nitrolösningsmedel eller liknande och absolut inte vatten.

UPPLYSNING

Användning av förtunningsmedel, bensin, aggressiva kemikalier eller slipmedel leder till saksador på ytorna!
Därför gäller: Använd bara milda rengöringsmedel vid rengöring!



56.2 Elektrisk anslutning

VARNING

**Farlig elektrisk spänning!**

Risk för skador på grund av farlig elektrisk spänning!

- Anslutning av maskinen till strömförsörjningen, och de tillhörande kontrollerna, får endast utföras av en elektriker eller under instruktion och övervakning av en elektriker!

- Kontrollera att anslutning till neutralledare och jord fungerar.
- Kontrollera att matningsspänningen och frekvensen motsvarar uppgifterna för maskinen.

UPPLYSNING

**Avvikelser i matningsspänningen och frekvensen!**

En avvikelse från värdet för matningsspänningen på $\pm 5\%$ tillåts. Ett kortslutningsskydd måste finnas i maskinens matningsnät!

- Använd en anslutningskabel av typen H07RN (WDE282) eller ta reda på vilket tvärsnitt kabeln ska ha från en strömbelastningstabell. Observera åtgärderna för skydd mot mekaniska skador.
- Se till att strömförsörjningen har en jordfelsbrytare.
- Maskinen får endast anslutas till ett korrekt jordat uttag.
- Vid användning av förlängningskabel bör man se till att dimensionerna är lämpliga för maskinens nätbelastning. Nätbelastningen finns i maskinens tekniska data. Information om hur detta hör ihop med ledartvärsnitt och ledarlängd kan du ta reda på genom att läsa relaterad facklitteratur eller rådfråga en elektriker.
- En skadad strömkabel måste bytas omedelbart.

56.3 Ihopmontering

Maskinens delar ska tas av före transporten och sättas på igen innan maskinen kan användas. Följ anvisningarna nedan:

	Fot <ul style="list-style-type: none">• Skruva i de 4 fötterna i hålen i hörnen (1).
	D460F: Kopplingsenhet <ul style="list-style-type: none">• Placera kopplingsenheten på sidan av maskinen, mellan gångjärnen och sätt fast den med stiftet (2).• Sätt fast kopplingsenheten på framsidan av maskinen med bygeln (3).
	Verktögsstöd <ul style="list-style-type: none">• Placera verktygsstödetets hållare längs maskinbädden och sätt fast den med spärrhandtaget (4).• Positionera verktygsstödet i den avsedda öppningen (5). Ställ in önskad höjd och lås fast den med låshandtaget (6).• Vrid på verktygsstödet vid behov.



56.4 Inställningar

56.4.1 Spindeldocka

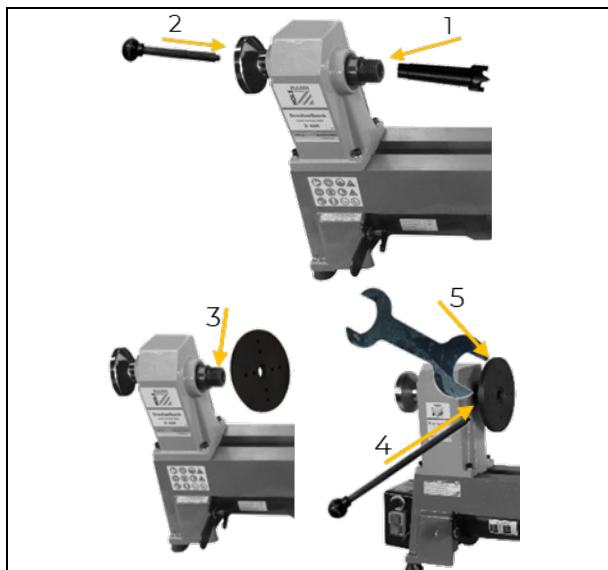

Medbringare med 4 spetsar

- Skjut in medbringaren med 4 spetsar i hållaren på spindeldockan (1) med ett knyck.
- För att ta bort den, skjut in fästpinnen i den bakre änden av spindeldockans axel (2). Då lossas medbringaren med 4 spetsar från hållaren.

Planskiva

- Skruva fast planskivan på gängan på spindeldockans axel (3).
- För att ta bort planskivan ska du sätta fast spindeldockans axel (4) med fästpinnen och samtidigt skruva av planskivan med U-nyckeln (5).

56.4.2 Dubbdocka

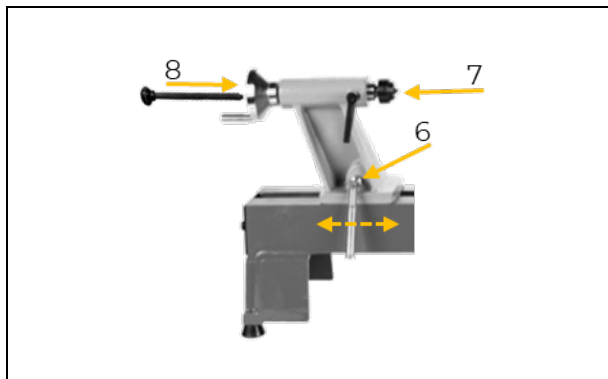

Position

- Öppna spärrhandtaget (6) och skjut dubbdockan längs maskinbädden, beroende på arbetsstyckets storlek.
- Dra åt spärrhandtaget (6) igen.

Körnarspets

- Skjut in körnarspetsen i öppningen (7) på dubbdockan med ett knyck.
- För att ta bort den, tryck in fästpinnen i den bakre änden av spindeldockans axel (8).

56.4.3 Spindelhastighet

OBSERVERA



Risk för skador om delar flyger av!

- Ställ alltid in det lägsta spindelvarvtalet vid okända träslag, nya arbetsstycken och stora arbetsstycken!
- Öka spindelns varvtal försiktigt!

D460

Spindelhastigheten fastställs genom rempositionen i 5-stegsanordningen för remskivan:

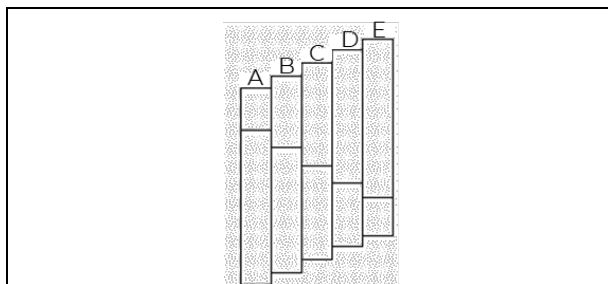

Spindelvarvtal

- A: 600 U/min
- B: 910 U/min
- C: 1340 U/min
- D: 1960 U/min
- E: 2800 U/min

D460F

För rempositionen har maskinen en 3-stegsanordning för remskivan.

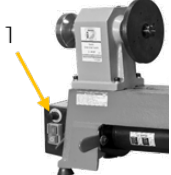

	<p>Varvtalsområde A: 650–1450 U/min B: 1250–2800 U/min C: 1600–3800 U/min</p>
	<ul style="list-style-type: none">• Ställ in spindelns varvtal, beroende på remposition, med vridreglaget på kopplingsenheten (1)

Ändra remposition

Ställ in lämplig remposition enligt beskrivningen nedan.

VARNING



Risk för skada till följd av oavsiktlig påslagning av maskinen!

- Koppla bort apparaten från strömförsörjningen innan inställnings-, underhålls- eller reparationsarbeten utförs och se till att den inte kan kopplas in igen oavsiktligt.

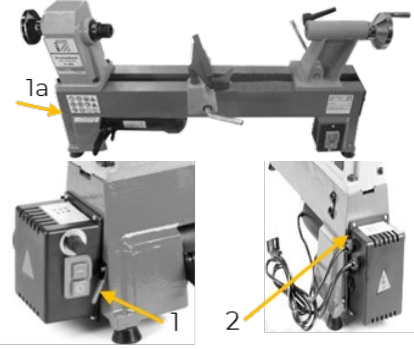
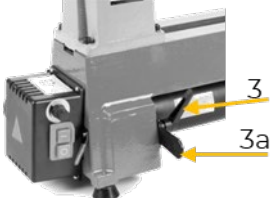
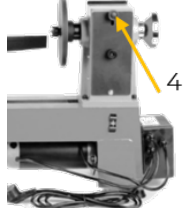
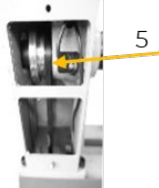
	<p>D460</p> <ul style="list-style-type: none">• Lossa skruvarna på täckplattan (1a) på sidan och ta bort dem. <p>D460F</p> <ul style="list-style-type: none">• Öppna bygeln på kopplingsenheten (1).• Ta bort stiftet från gångjärnet (2) och avlägsna kopplingsenheten.
	<ul style="list-style-type: none">• Lossa motorplattans låsspak (3).• Lyft motorn i remmens spännpak (3a)
	<ul style="list-style-type: none">• Lossa skruvarna på skyddet på baksidan av spindeldockan (4) och ta bort den.
	<ul style="list-style-type: none">• Positionera drivremmen på önskad spindelremskiva (5) på drivaxeln.

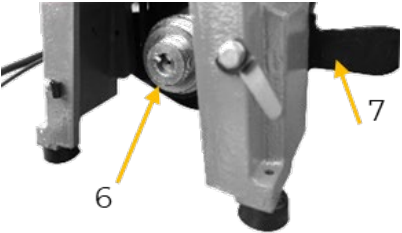

	<ul style="list-style-type: none">• Positionera den nedre delen av drivremmen på önskad motorremskiva (6). Se till att drivremmen går parallellt.• Dra åt motorremskivan med remmens spännspek (7). Då spänns drivremmen.• Sätt fast motorplattans låsspak.• D460: Sätt fast täckplattan på sidan av spindeldockan med skruvarna.• D460F: Sätt fast kopplingsenheten med stiftet på gångjärnet och bygeln.• Sätt fast skyddet på baksidan på spindeldockan.
---	--

Var uppmärksam på höga eller ovanliga ljud när du sätter på maskinen. Hör du sådana ljud ska du kontrollera och ställ in drivremmen igen.

57 DRIFT

Använd endast maskinen i ett felfritt skick. Innan varje användning skall maskinen kontrolleras visuellt. Säkerhetsanordningar, elektriska ledningar och manöverelement skall kontrolleras noga. Kontrollera om skruvförbindningar är skadade och att de sitter fast.

57.1 Driftsanvisningar

Tänk på följande vid användning av maskinen:

- Ta dig tid att bekanta dig med hur maskinen, verktygen och olika träslag ska användas.
- Se till att maskinen står på en plan och stabil yta.
- Vrid runt det fastspända arbetsstycket för hand innan maskinen sätts på för att säkerställa att det löper fritt och inte slår i verktygsstödet. Kontrollera även att arbetsstycket är centrerat och ordentligt fastspänt.
- Kontrollera att verktygsstödet sitter fast ordentligt före start.
- Kontrollera att dubbdockan och kärnarspetsen sitter fast ordentligt före start. Kärnarspetsen ska, beroende på arbetsstyckets storlek, borras in några mm i arbetsstycket.
- Kontrollera att planskivan och medbringaren med 4 spetsar, om den används, sitter fast ordentligt före start.
- Se till att hålla och styra svarverket ordentligt och stabilt.
- Arbeta bara med vasst svarverktyg.
- Bearbeta alltid stora och ojämna arbetsstycken med lågt spindelvarvtal.
- Använd planskivan vid stora och ojämna arbetsstycken.
- Anpassa spindelvarvtalet till materialegenskaperna.
- Observera anvisningarna angående arbetsstyckets storlek.
- Bearbeta endast utvalda trästycken utan fel.

57.2 Handhavande

57.2.1 Markera arbetsstyckets mitt

Att markera arbetsstyckets mitt gör det lättare att spänna fast det.

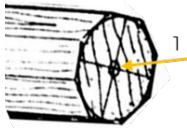
	<ul style="list-style-type: none">• Markera mitten på de båda kortsidorna på arbetsstycket (1).
---	---

57.2.2 Spänn fast arbetsstycket

Bearbetning på långsidan

För bearbetning på långsidan ska arbetsstycket spännas fast centrerat.

	<p>Medbringare med 4 spetsar</p> <ul style="list-style-type: none">• Sätt fast arbetsstycket genom att borra in klorna på medbringaren med 4 spetsar i arbetsstycket (2).
---	--

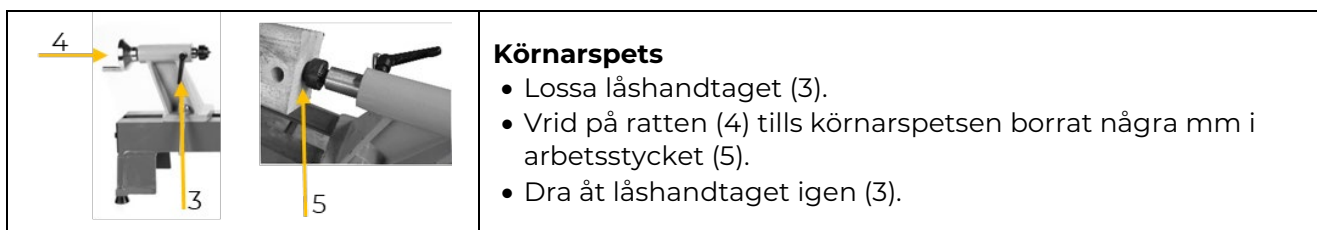

Bearbetning på kortsidan

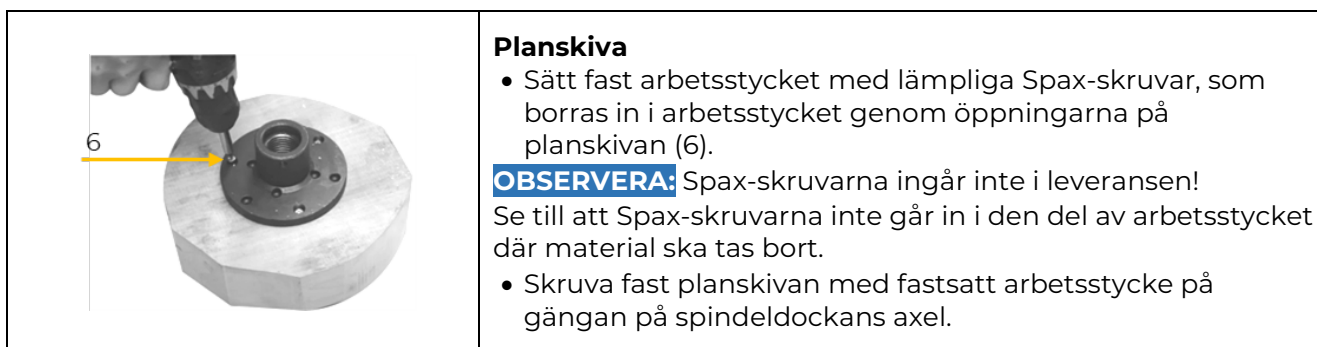

Använd valfria spänndon för att spänna fast större arbetsstycken så att de sitter säkert, se kapitlet TILLBEHÖR.

57.2.3 Positionera verktygsstödet

- Positionera verktygsstödet, beroende på svarvverktyg, strax över eller under mittlinjen på arbetsstycket, med 1–3 mm avstånd.
- Använd verktygsstödet för att stöda upp och styra svarvverktyget stabilt.

57.2.4 Sätta på och stänga av maskinen

VARNING



Risk för skador om delar flyger av!

- Innan du sätter på maskinen, kontrollera att planskivan och/eller medbringaren med 4 spetsar, dubbdockan, körnarpetsen och verktygsstödet sitter fast.
- Försäkra att arbetsstycket är ordentligt fastspänt!

UPPLYSNING



- Bearbeta arbetsstycket med verktyget först när maskinen har nått inställt spindelvarvtal.
- Hög spindelns varvtal först när arbetsstycket nått en regelbunden rotation i sin grundform.

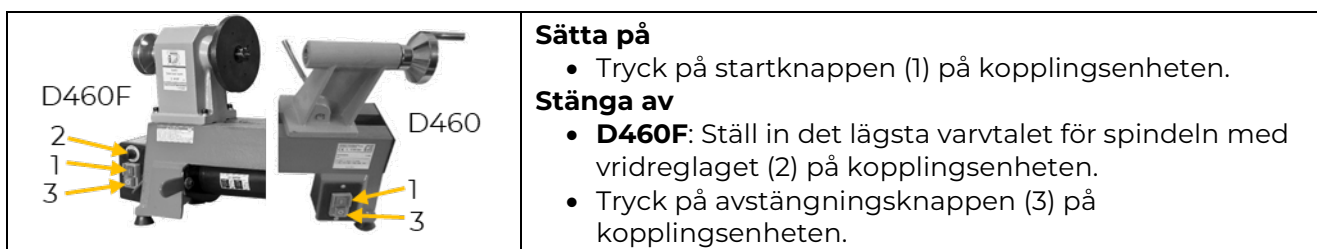



OBSERVERA



Maskinen stannar inte direkt!

→ Efter att du stängt av den ska du vänta vid maskinen tills arbetsstycket är helt still. Stoppa aldrig rotationen med handen!

58 RENGÖRING, UNDERHÅLL, LAGRING, AVFALLSHANTERING

VARNING



Risk på grund av elektrisk spänning!

Hantering av maskinen vid aktiv strömförsörjning kan leda till allvarlig skada eller dödsfall.

→ Koppla bort apparaten från strömförsörjningen innan rengörings-, underhålls- eller reparationsarbeten utförs och se till att den inte kan kopplas in igen oavsiktligt!

58.1 Rengöring

Regelbunden rengöring är en garant för maskinens långa livslängd och en förutsättning för säker drift.

UPPLYSNING



Felaktiga rengöringsmedel kan negativt påverka lacket på maskinen. Använd inte lösningsmedel, nitroförtunning eller andra rengöringsmedel som kan skada maskinens lack.

Följ informationen och anvisningarna från rengöringsmedlets tillverkare!

- Ta efter varje användning bort spån och smutspartiklar från maskinen med tryckluft och en pensel (eller en mjuk borste).
- Bättra på ytorna och smörj de blanka maskindelarna med en syrafri smörjolja (t.ex. rostskyddsmedel WD40).

58.2 Underhåll

Maskinen kräver inte mycket underhåll och har endast ett fåtal delar som kräver underhåll. Störningar eller defekter som kan påverka säkerheten måste åtgärdas omgående!

- Kontrollera säkerhetsanordningarnas felfria tillstånd innan varje användning.
- Kontrollera regelbundet att varnings- och säkerhetsdekalerna på maskinen är i felfritt och läsbart skick.
- Använd endast originalreservdelar rekommenderade av tillverkaren.

58.2.1 Underhållsschema

Typen och graden av slitage på maskinen beror till stor del på driftförhållandena. De intervaller som anges nedan gäller när maskinen används inom de tekniska gränserna:

Intervall	Komponent	Åtgärder
alltid före arbetspassets början	<ul style="list-style-type: none"> • Glidstyrningar 	<ul style="list-style-type: none"> • inoljning
	<ul style="list-style-type: none"> • Körnarspets och medbringare med 4 spetsar 	<ul style="list-style-type: none"> • Håll verktygen, speciellt den gängade konen, fri från damm och applicera ett tunt lager olja.
	<ul style="list-style-type: none"> • Motor 	<ul style="list-style-type: none"> • Kontrollera att det inte finns smuts på ventilationsöppningarna
	<ul style="list-style-type: none"> • Kabelanslutning 	<ul style="list-style-type: none"> • Kontrollera. Byt vid skador.
efter 50 drifttimmar	<ul style="list-style-type: none"> • Svarverktyg 	<ul style="list-style-type: none"> • Kontrollera avseende fel och sprickor. Byt vid behov. • Kontrollera knivskärpa. Slipa eller byt vid behov.
	<ul style="list-style-type: none"> • Drivremmar 	<ul style="list-style-type: none"> • Kontrollera att de sitter fast och om det finns fel (t.ex. sprickor). Byt vid behov, se nästa kapitel
	<ul style="list-style-type: none"> • Kolborstar 	<ul style="list-style-type: none"> • Kontrollera. Byt vid behov, se nästnasta kapitel.



58.2.2 Byt drivrem

Uttöjda eller slitna drivremmar byts på följande sätt:

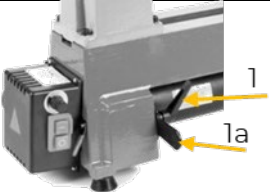
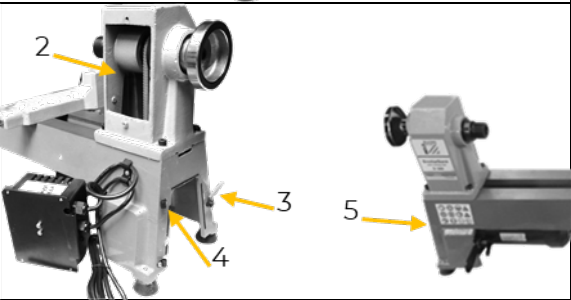
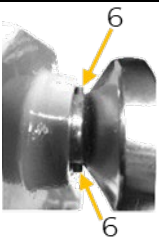
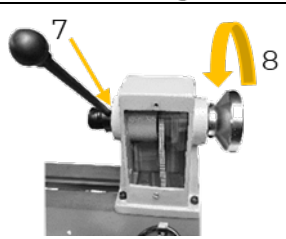
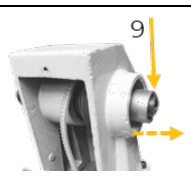
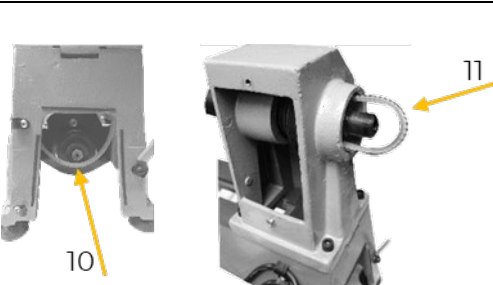
	<ul style="list-style-type: none">• Koppla bort maskinen från strömförsörjningen.• Lossa motorplattans låsspak (1).• Lyft motorn i remmens spännpak (1a), drivremmen blir slapp.
	<ul style="list-style-type: none">• Ta bort det bakre locket (2) på spindeldockan.• D460F: Lossa kopplingsenheten med bygeln (3) och ta bort stiftet från gångjärnet (4).• D460: Ta bort täckplattan (5) på sidan.
	<ul style="list-style-type: none">• Lossa de 2 motsatta skruvstiften på ratten (6). Ta dock inte bort dem helt.
	<ul style="list-style-type: none">• Sätt fast spindelaxeln med fästpinnen (7).• Vrid samtidigt på ratten moturs från spindeln (8).
	<ul style="list-style-type: none">• Ta bort spindelns distanshylsa (9).
	<ul style="list-style-type: none">• Lyft drivremmen från motorremskivan (10).• Byt ut drivremmen genom öppningen på spindelaxeln (11).• Placera den nya drivremmen på spindelremskivan och motorremskivan. <p>Utför de två tidigare stegen i motsatt ordningsföljd:</p> <ul style="list-style-type: none">• Placera den nedre delen av drivremmen på motorremskivan (10).• Sätt distanshylsan på spindeln (9).• Skruva fast ratten på gängen på spindeln (8).• Sätt fast ratten med de 2 skruvstiften (6).• D460F: Sätt fast kopplingsenheten med gångjärnet (4) och bygeln (3).• D460: Sätt fast täckplattan (5) på sidan.• Sätt fast det bakre locket på spindeldockan (2).• Spänn drivremmen med remmens spännpak och sätt fast motorplattans låsspak.(1).



58.2.3 Kontrollera/byt ut kolborstarna

Kontrollera kolborstarna efter att den nya maskinen använts i 50 drifttimmar och därefter var 10:e drifttimme, avseende funktionsduglighet. Om kolet har nöts ner eller fjädern skadats, byt kolborstarna enligt beskrivningen nedan.

OBSERVERA



Kolborstarna får endast bytas av utbildad personal!

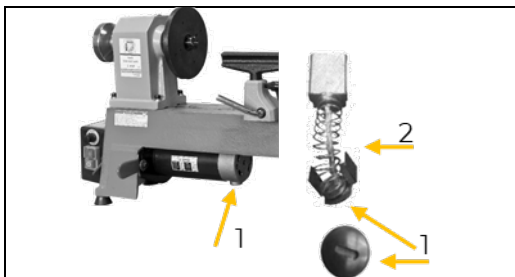

- Koppla bort maskinen från strömförsörjningen.
- Ta bort skyddet (1) för kolborsten på motorn och ta bort kolborsten.
- Sätt i den nya kolborsten i hylsan (2).
- Sätt fast kolborsten genom att trycka ihop fjädern och stäng skyddet.
- Utför samma steg på kolborsten på andra sidan.

58.3 Lagring

När maskinen och tillbehör inte används ska de lagras på en torr, frostskyddad och låsbar plats. Täck över maskinen eller förvara den i originalförpackningen, för att skydda den från damm. Se till att obehöriga och i synnerhet barn inte kan komma åt maskinen. Koppla bort maskinen från strömförsörjningen och lossa drivremmen, se kapitlet Byt drivrem.

UPPLYSNING



Vid felaktig förvarning kan viktiga komponenter skadas eller förstöras. Förpackade eller redan upppackade komponenter får endast förvaras under angivna förvaringsförhållanden!

58.4 Avfallshantering



Observera nationella föreskrifter för avfallshantering. Kasta aldrig maskinen, maskinkomponenter eller elsystem i hushållsavfallet. Kontakta vid behov lokala myndigheter för information gällande vilka möjligheter till avfallshantering som finns tillgängliga.

Om du köper en ny eller likvärdig maskin hos din återförsäljare är denne i vissa länder skyldig att avfallshandera din gamla maskin på ett korrekt sätt.

59 ÅTGÄRDA FEL

VARNING



Risk på grund av elektrisk spänning!

Hantering av maskinen vid aktiv strömförsörjning kan leda till allvarlig skada eller dödsfall.

- Koppla bort maskinen från strömförsörjningen innan arbeten för att åtgärda defekter påbörjas och se till att maskinen inte kan kopplas in igen oavsiktligt!

Många möjliga fel går att förhindra i förväg om maskinen är korrekt ansluten till strömförsörjningen.

Om du inte anser att du själv kan göra de nödvändiga reparationerna på rätt sätt och/eller inte har den kunskap som krävs för detta ska du alltid anlita en fackman för att åtgärda problemet.







Fel	Möjlig orsak	Åtgärd
Maskinen startar inte	• Strömbrytare defekt	• Reparera brytare
	• Strömförsörjning avstängd	• Kontrollera strömförsörjningen, byt säkring vid behov
	• Överbelastningsskydd utlöst (D460F)	• Överbelastningsskydd återställt
stark vibration	• förvridet arbetsstycke	• Byt ut materialet
	• Arbetsstycke inte korrekt centrerat	• Mät mittpunkten noggrannare
	• lös remskiva	• Dra åt remskivan
	• Sliten drivrem	• Byt drivrem
	• Maskinen står på ojämnt underlag	• Placera maskinen på ett jämnt underlag.
	• Dubbdocka lös	• Fixera dubbdockan
	• För högt spindelvarvtal	• Minska spindelns varvtal
dåligt svarvresultat	• Slött svarvverktyg	• Slipa svarvverktyget
	• Fel svarvverktyg för uppgiften	• Välj rätt svarvverktyg
	• Felinställt verktygsstöd	• Ställ in verktygsstödet avstånd och höjd på nytt

59.1 Överbelastningsskydd för D460F

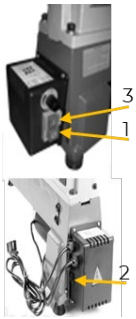
Vid överbelastning av maskinen utlöses överbelastningsskyddet och strömförsörjningen till motorn bryts.

Återställning

	<ol style="list-style-type: none">1. Tryck på avstängningsknappen på kopplingsenheten (1).2. Vänta tills maskinen kylts ner.			
	<table border="1"><thead><tr><th colspan="2">UPPLYSNING</th></tr></thead><tbody><tr><td></td><td>Överhettning kan orsakas av felinställda maskindelar eller slöa verktyg. → Kontrollera inställningen av maskindelarna och det använda verktyget, innan du slår på maskinen igen!</td></tr></tbody></table> <ol style="list-style-type: none">3. Tryck på återställningsknappen (2) på baksidan av kopplingsenheten.4. Tryck på startknappen på kopplingsenheten (3).	UPPLYSNING		
UPPLYSNING				
	Överhettning kan orsakas av felinställda maskindelar eller slöa verktyg. → Kontrollera inställningen av maskindelarna och det använda verktyget, innan du slår på maskinen igen!			



60 ELEKTRISCHER SCHALTPLAN / WIRING DIAGRAM

DIAGRAMA ELÉCTRICO / SCHEMA ELECTRIQUE / SCHÉMA ELEKTRICKÉHO ZAPOJENÍ / SCHEMA ELETTRICO / ELEKTRISCH SCHAKELSCHEMA / ELEKTRISKT KOPPLINGSSHEMA

60.1 D460

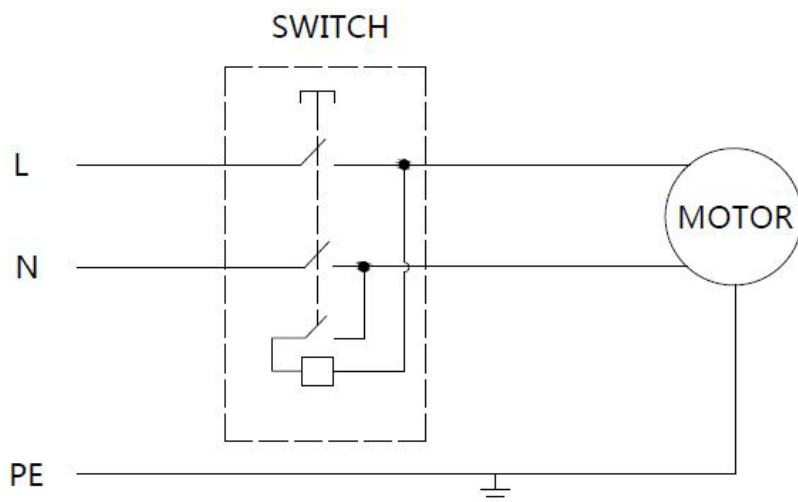

60.2 D460F

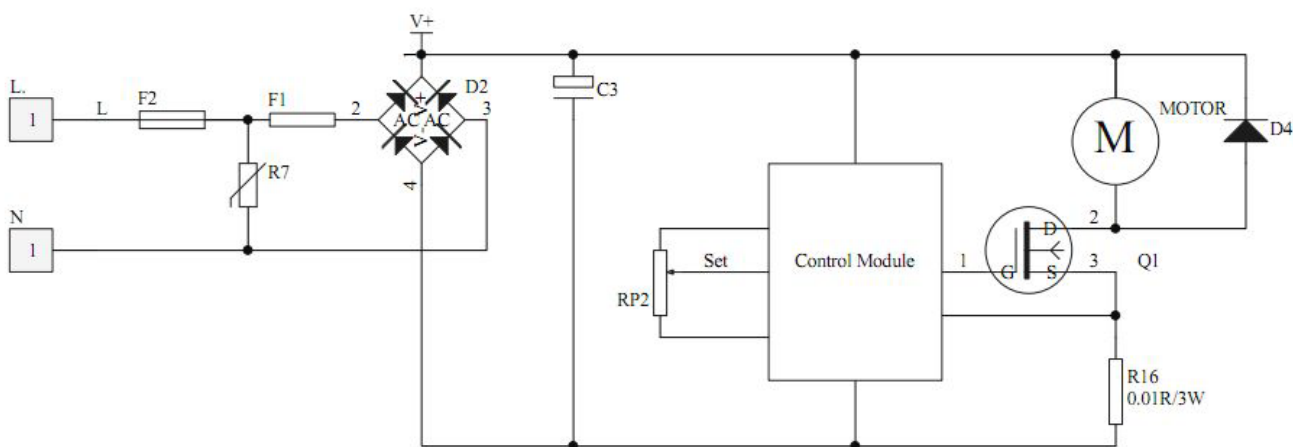

Designator	Description	Comment
C3	Capacitor	220UF/450V
D2	Rectifier	3510
D4	Diode	E55J
F1	NTC	3D-20
F2	Fuse	10A
Q1	MOSFET	IXFH28N60
R7	Varistor	7D471
R16	Resistor	0.01R
RP2	Potentiometer	RP2



61 ERSATZTEILE / SPARE PARTS

PIEZAS DE RECAMBIO / PIÈCES DE RECHANGE / NÁHRADNÍ DÍLY / PARTI DI RICAMBIO / RESERVEONDERDELEN / RESERVDALAR

61.1 Ersatzteilbestellung / Spare parts order

Pedido de piezas / Commande de pièces détachées / Objednání náhradních dílů / Ordinazione delle parti di ricambio / Bestelling van reserveonderdelen / Reservdelsbeställning

(DE) Mit HOLZMANN-Ersatzteilen verwenden Sie Ersatzteile, die ideal aufeinander abgestimmt sind. Die optimale Passgenauigkeit der Teile verkürzen die Einbauzeiten und erhöhen die Lebensdauer.

HINWEIS



Der Einbau von anderen als Originalersatzteilen führt zum Verlust der Garantie! Daher gilt: Beim Tausch von Komponenten/Teile nur vom Hersteller empfohlene Ersatzteile verwenden.

Bestellen Sie die Ersatzteile direkt auf unserer Homepage – Kategorie ERSATZTEILE.

Oder kontaktieren Sie unseren Kundendienst

- über unsere Homepage – Kategorie SERVICE – ERSATZTEILANFORDERUNG,
- per Mail an service@holzmann-maschinen.at.

Geben Sie stets Maschinentype, Ersatzteilnummer sowie Bezeichnung an. Um Missverständnissen vorzubeugen, empfehlen wir mit der Ersatzteilbestellung eine Kopie der Ersatzteilzeichnung beizulegen, auf der die benötigten Ersatzteile eindeutig markiert sind, falls Sie nicht über den Online-Ersatzteilkatalog anfragen.

(EN) With original HOLZMANN spare parts you use parts that are attuned to each other shorten the installation time and elongate your products lifespan.

NOTE



The installation of parts other than original spare parts leads to the loss of the guarantee! Therefore: When replacing components/parts, only use spare parts recommended by the manufacturer.

Order the spare parts directly on our homepage – category SPARE PARTS or contact our customer service

- via our Homepage – category SERVICE – SPARE PARTS REQUEST,
- by e-mail to service@holzmann-maschinen.at.

Always state the machine type, spare part number and designation. To prevent misunderstandings, we recommend that you add a copy of the spare parts drawing with the spare parts order, on which the required spare parts are clearly marked especially when not using the online-spare-part catalogue.

(ES) Con las piezas de recambio de HOLZMANN, utiliza piezas de recambio que se ajustan perfectamente entre sí. El ajuste óptimo de los componentes acorta el tiempo de instalación y aumenta la vida útil.

AVISO



¡La instalación de piezas de recambio no originales lleva a la pérdida de garantía! Por lo tanto: Al llevar a cabo la sustitución de componentes/piezas, utilice únicamente piezas de recambio recomendadas por el fabricante.

Pida las piezas de recambio directamente en nuestra página web: Categoría PIEZAS DE RECAMBIO.

O póngase en contacto con nuestro servicio de atención al cliente

- en nuestra página web: Categoría SERVICIO – SOLICITUD DE PIEZAS DE RECAMBIO,
- por correo electrónico a service@holzmann-maschinen.at.

Indique siempre el tipo de máquina, la referencia de la pieza de recambio y la denominación. Para evitar malentendidos, se recomienda adjuntar al pedido una copia del esquema de piezas de recambio en el que se marque claramente las piezas de recambio necesarias, cuando no se solicitan con el catálogo en línea de piezas de recambio.

(FR) Les pièces de rechange HOLZMANN sont conçues pour correspondre idéalement. La précision d'ajustage optimale des pièces réduisent les temps de pose et augmente la durée de vie.

AVIS



Le montage de pièces autres que les pièces de rechange d'origine entraîne la perte de la garantie ! Par conséquent, la règle est la suivante : Utiliser uniquement des pièces de rechange recommandées par le fabricant pour le remplacement des composants/pièces.

Commandez les pièces de rechange directement sur notre page d'accueil – catégorie PIÈCES DE RECHANGE.

Ou contactez notre service client

- via notre page d'accueil – Catégorie SERVICE – DEMANDE DE PIECES DE RECHANGE,
- par e-mail à l'adresse service@holzmann-maschinen.at.

Toujours indiquer le type de machine, le numéro de pièce de rechange et la désignation. Afin d'éviter tout malentendu, nous vous recommandons de joindre une copie du plan des pièces détachées à la commande de pièces détachées, sur laquelle les pièces détachées requises sont clairement indiquées, si vous ne faites pas la demande via le catalogue de pièces de rechange en ligne.



(CZ) V podobě náhradních dílů HOLZMANN používáte náhradní díly, které jsou vzájemně zkoordinovány. Optimální přesnost lícování dílů zkracuje dobu montáže a prodlužuje životnost.

OZNÁMENÍ



Montáž jiných než originálních náhradních dílů způsobí ztrátu záruky! Proto platí: Při výměně komponent/dílů používejte jen výrobcem doporučené náhradní díly.

Náhradní díly objednávejte přímo na naší domovské stránce – kategorie NÁHRADNÍ DÍLY.
Nebo kontaktujte náš zákaznický servis

- přes naši domovskou stránku – kategorie SERVIS – SERVIS – ŽÁDOST O NÁHRADNÍ DÍLY,
- e-mailem na service@holzmann-maschinen.at.

Vždy uveďte typ stroje, číslo náhradního dílu a označení. Abychom předešli nedorozumění, doporučujeme přiložit k objednávce náhradních dílů kopii výkresu náhradních dílů, na které jsou potřebné náhradní díly jasně označeny, pokud neprovádíte poptávku pomocí internetového katalogu náhradních dílů.

(IT) Con le parti di ricambio HOLZMANN utilizzate pezzi di ricambio che combaciano e sono adatti tra loro. L'esattezza di adattamento ottimale dei pezzi accorcia i tempi di montaggio e aumenta la durata di vita.

NOTA



Il montaggio di altre parti di ricambio diverse da quelle originali causa la perdita della garanzia! Pertanto vale la regola: Quando si sostituiscono componenti/pezzi usare solo parti di ricambio originali.

Ordinare i pezzi di ricambio direttamente sulla nostra homepage – categoria RICAMBI.
Altrimenti, contattare il nostro servizio di assistenza clienti

- tramite la nostra homepage – categoria SERVICE – RICHIESTA PEZZI DI RICAMBIO,
- scrivendo una mail all'indirizzo service@holzmann-maschinen.at.

Indicare sempre il tipo di macchina, il numero di parte di ricambio e la denominazione. Per evitare incomprensioni, si raccomanda di allegare agli ordini di parti di ricambio una copia del disegno delle parti di ricambio, su cui sono contrassegnati i ricambi richiesti.

(NL) Met reserveonderdelen van HOLZMANN gebruikt u reserveonderdelen welke speciaal op elkaar zijn afgestemd. De optimale nauwkeurigheid van de onderdelen verkort de montagetijden en verhoogt de levensduur.

LET OP



Door de montage van andere dan de originele reserveonderdelen vervalt de garantie. Vandaar geldt: Gebruik voor het vervangen van componenten/onderdelen alleen reserveonderdelen die door de fabrikant worden aanbevolen.

Bestel reserveonderdelen rechtstreeks op onze website – categorie RESERVEONDERDELEN.
of contacteer onze klantendienst

- via onze website – categorie SERVICE – RESERVEONDERDELEN BESTELLEN,
- per mail aan service@holzmann-maschinen.at.

Vermeld steeds machinetype, reserveonderdeelnummer alsook de benaming. Om misvattingen te voorkomen raden we aan bij de bestelling van reserveonderdelen een kopie van de tekening erbij te leggen waarop de benodigde reserveonderdelen duidelijk gemarkeerd zijn, als u niet via de online onderdelencatalogus bestelt.

(SE) Med HOLZMANN-reservdelar använder du reservdelar som är anpassade till varandra. Delarnas optimala passnoggrannhet förkortar monteringsiderna och ökar livslängden.

UPPLYSNING



Inmonteringen av andra delar än originalreservdelar leder till att garantin slutar gälla. Därför gäller: Använd endast reservdelar som rekommenderas av tillverkaren vid byte av komponenter/delar.

Beställ reservdelar direkt på vår hemsida – kategorin ERSATZTEILE/SPARE PARTS [reservdelar].
eller kontakta vår kundtjänst

- via vår hemsida – kategorin SERVICE – BEGÄRAN OM RESERVDELAR,
- via mejl till service@holzmann-maschinen.at.

Ange alltid maskintyp, reservdelsnummer och beteckning. För att undvika missförstånd, rekommenderar vi att bifoga en reservdelsritning till reservdelsbeställningen där de reservdelar som efterfrågas är tydligt markerade, om du inte skickar in din begäran via online-reservdelskatalogen.



61.2 Explosionszeichnung / Exploded view

Vista de despiece / Vue éclatée / Výkres v rozloženém stavu / Disegno esploso / Explosietekening / Explosionsritning

61.2.1 D460

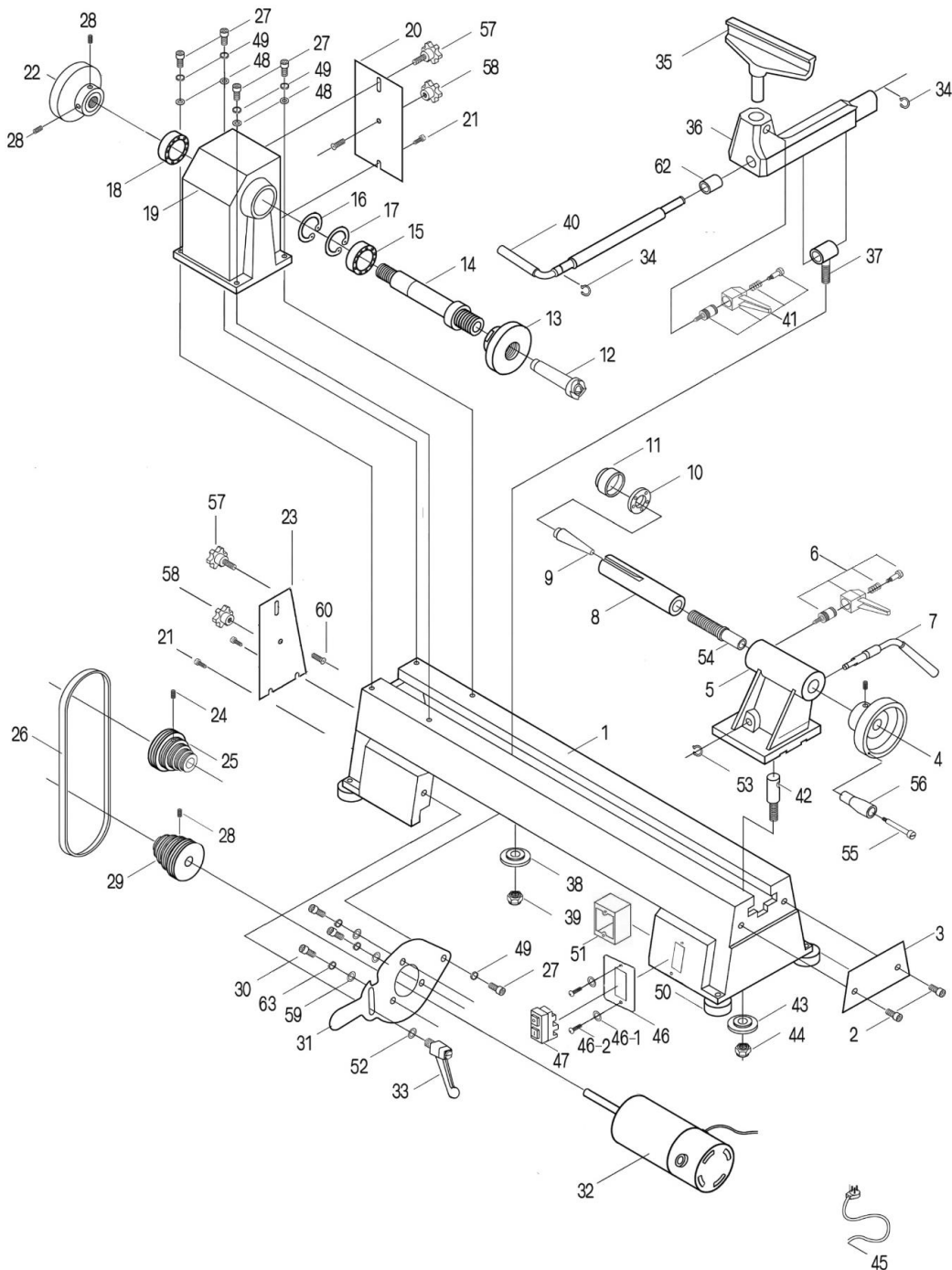



61.2.2 D460F

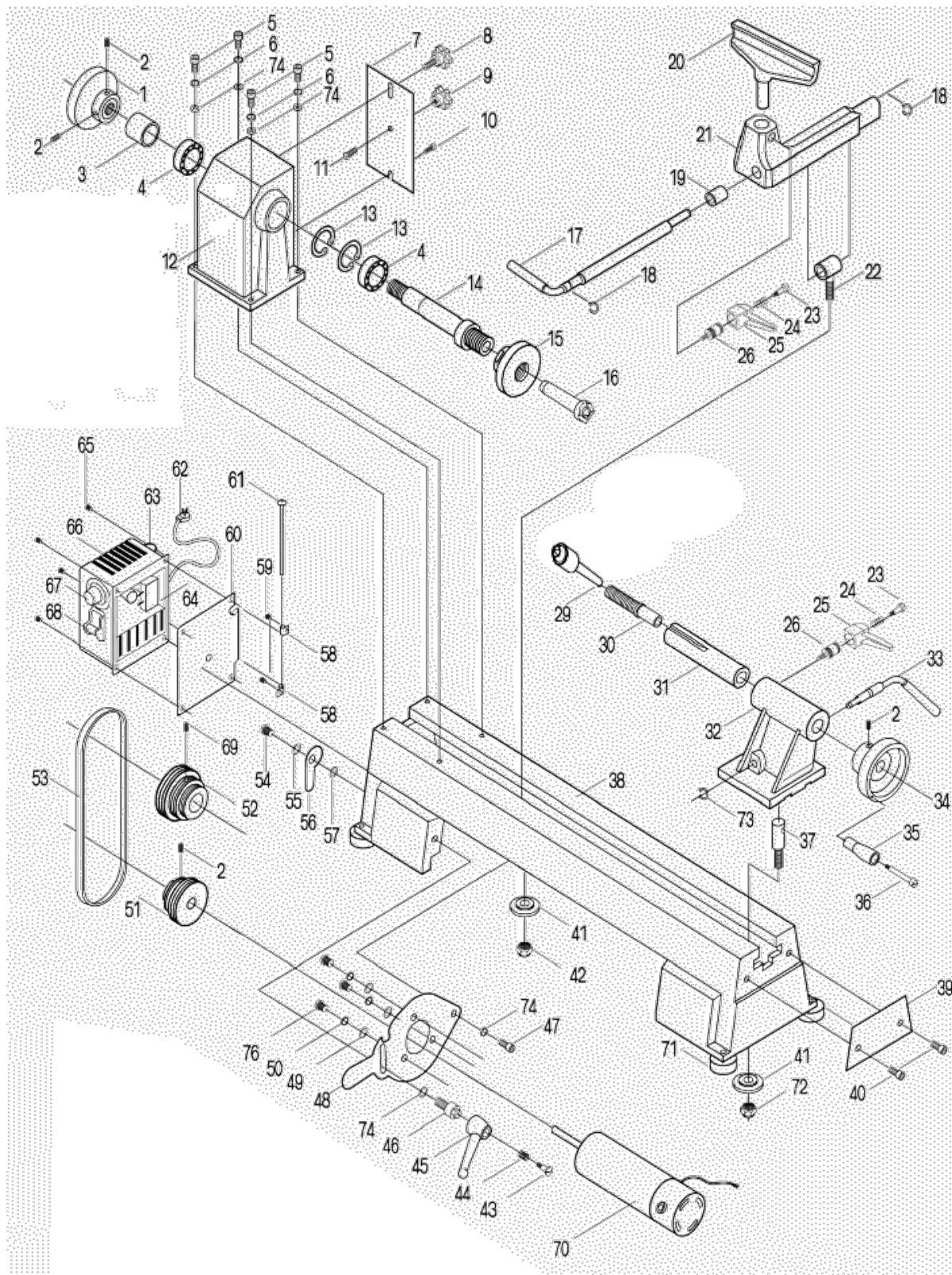



61.3 Ersatzteilliste / Spare part list

Listado de piezas de recambio / Liste des pièces de rechange / Seznam náhradních dílů /
Lista parti di ricambio / Reserveonderdelen / Reservdelslista

61.3.1 D460

No.	Specification	Qty	No.	Specification	Qty
1	Bed	1	34	Ring retaining 12	2
2	Semicircle head screw	2	35	Tool rest (150mm, 300mm)	1
3	Retaining plate	1	36	Tool rest base	1
4	Handwheel	1	37	Bolt	1
5	Tailstock	1	38	Lock plate	1
6	Lock lever	1	39	Hex. nut	1
7	Eccentric axis	1	40	Lock handle for knife base	1
8	Tail axis	1	41	Lock lever	1
9	Centre punch tip	1	42	Bolt	1
12	Spur center	1	43	Lock plate	1
13	Face plate	1	44	Hex. nut	1
14	Headstock spindle	1	45	Power cord	1
15	Bearing ball	1	46	Plate	1
16	Ring retaining	1	46-1	Washer	2
17	Ring retaining	1	46-2	Screw	2
18	Bearing ball	1	47	Switch	1
19	Headstock	1	48	Washer	5
20	Back lid	1	49	Spring washer	4
21	Screw	3	50	Rubber washer	4
22	Balance wheel	1	51	Switch box	1
23	Side plate	1	52	Washer	4
24	Hex. socket set screw	1	53	Ring retaining 10	1
25	Drive pulley	1	54	Tailstock quill	1
26	Drive belt	1	55	Bolt	1
27	Hex. socket head screw M8×25	4	56	Handle	1
28	Hex. socket set screw M6×10	4	57	Moving knob	2
29	Motor pulley	1	58	Stationary knob	2
30	Hex. socket head screw	3	59	Washer	1
31	Motor plate	1	62	Cover	1
32	Motor	1	63	Spring washer	3
33	Lock lever	1			



61.3.2 D460F

No.	Specification	Qty	No.	Specification	Qty
1	Handwheel	1	40	Hex Socket Screw M10×12	2
2	Hex Socket Screw M6×12	4	41	Lock Plate	2
3	Collar Spindle	1	42	Nut M10	1
4	Ball Bearing 80105	2	43	Flat Head Screw	1
5	Hex Socket T Screw M8×25	4	44	Spring Washer	1
6	Washer M8	4	45	Handle	1
7	Rear Belt Door	1	46	Lock Screw	1
8	Moving Knob	1	47	Hex Socket Screw M8×12	1
9	Stationary Knob	1	48	Motor Plate	1
10	Bolt	1	49	Big Washer	3
11	Semi-circle Head Screw	1	50	Washer 6	3
12	Headstock	1	51	Motor Pulley	1
13	Retaining Ring	2	52	Drive Pulley	1
14	Headstock Spindle	1	53	Drive Belt	1
15	Face Plate	1	54	Bolt	1
16	Headstock Spur Center	1	55	Washer	1
17	Lock Handle For Tool Rest	1	56	Door Latch	1
18	Retaining Ring 10	3	57	Washer 4	1
19	Tool Rest Bushing	1	58	Hinge	2
20	Tool Rest (150mm, 300mm)	1	59	Semi-circle Head Screw	2
21	Tool Rest Base	1	60	Switch-box Plate	2
22	Tool Rest Cam Follower	1	61	Pin Hinge	1
23	Flat Head Screw	2	62	Power Cord	1
24	Spring	2	63	Overload Protector	2
25	Handle	2	64	Line Board	1
26	Lock Bolt	2	65	Semi-circle Head Screw	4
29	Cup Center	1	66	Switch-box	1
30	Tailstock Quill	1	67	Rotary regulator	1
31	Tail Axis	1	68	Switch	1
32	Tailstock	1	69	Hex Socket Taper Screw	1
33	Eccentric Axis	1	70	Motor	1
34	Quill Adjusting Wheel	1	71	Rubber Washer	4
35	Quill Crank Handle	1	72	Nut M8	1
36	Bolt	1	73	Retaining Ring	1
37	Cam Follower Tailstock	1	74	Washer	4
38	Bed	1	76	Flat Head Screw	3
39	Retaining Plate	1			



62 ZUBEHÖR / ACCESSORIES

ACCESORIOS/ ACCESSOIRES / PŘÍSLUŠENSTVÍ / ACCESSORI / TOEBEHÖREN / TILLBEHÖR

(DE) Verwenden Sie Zubehörteile für die Adaptierung der Maschine und/oder für die exakte Bearbeitung Ihrer Werkstücke.

Genauere Informationen zu nachfolgenden und weiteren optional erhältlichen Zubehör finden Sie online auf der Produktseite, Kategorie EMPFOHLENES ZUBEHÖR ZUM PRODUKT.

<https://www.holzmann-maschinen.at/DE/Drehselbank-5-Geschwindigkeiten-430>

<https://www.holzmann-maschinen.at/DE/Drehselbank-stufenlose-Geschwindigkeit-432>

(EN) Use accessories to adapt the machine and/or for precise machining of your workpieces.

More detailed information on the following and other optionally available accessories can be found online on the product page, category RECOMMENDED ACCESSORIES FOR THE PRODUCT.

<https://www.holzmann-maschinen.at/EN/wood-lathe-430>

<https://www.holzmann-maschinen.at/EN/Drehselbank-stufenlose-Geschwindigkeit-432>

(ES) Utilice accesorios para adaptar la máquina y/o mecanizar con precisión sus piezas.

Encontrará información más detallada sobre los siguientes accesorios y otros disponibles opcionalmente en la página del producto, categoría ACCESORIOS RECOMENDADOS PARA EL PRODUCTO.

<https://www.holzmann-maschinen.at/es/Torno-para-madera-430>

<https://www.holzmann-maschinen.at/es/Torno-para-madera-432>

(FR) Utiliser des accessoires pour adapter la machine et/ou usiner vos pièces avec précision.

Des informations détaillées sur les accessoires suivants et d'autres accessoires disponibles en option en ligne sur la page du produit, catégorie ACCESSOIRES RECOMMANDÉS POUR LE PRODUIT.

<https://www.holzmann-maschinen.at/fr/Tour-%C3%A0-bois-430>

<https://www.holzmann-maschinen.at/fr/Tour-%C3%A0-bois-432>

(CZ) Používejte příslušenství pro adaptaci stroje a/nebo přesné obrábění obrobků.

Přesnější informace o následném a dalším volitelném příslušenství najdete na internetu na stránce výrobku, kategorie DOPORUČENÉ PŘÍSLUŠENSTVÍ K VÝROBKU.

<https://www.holzmann-maschinen.at/cz/Soustruh-430>

<https://www.holzmann-maschinen.at/cz/Soustruh-432>

(IT) Utilizzate gli accessori per adattare la macchina e/o per una lavorazione precisa dei vostri pezzi.

Informazioni più dettagliate sui seguenti accessori e su altri accessori opzionali sono disponibili online sulla pagina del prodotto, categoria ACCESSORI CONSIGLIATI PER IL PRODOTTO.

<https://www.holzmann-maschinen.at/DE/Drehselbank-5-Geschwindigkeiten-430>

<https://www.holzmann-maschinen.at/DE/Drehselbank-stufenlose-Geschwindigkeit-432>

(NL) Gebruik accessoires voor de aanpassing van de machine en/of de exacte bewerking van uw werkstukken.

Meer gedetailleerde informatie over de volgende en andere optioneel verkrijgbare accessoires zijn online te vinden op de productpagina, categorie AANBEVOLEN ACCESSOIRES VOOR HET PRODUCT.

<https://www.holzmann-maschinen.at/DE/Drehselbank-5-Geschwindigkeiten-430>

<https://www.holzmann-maschinen.at/DE/Drehselbank-stufenlose-Geschwindigkeit-432>

(SE) Använd tillbehören för att anpassa maskinen och/eller för specifik bearbetning av ditt arbetsstycke.

Mer information om följande och ytterligare valfria tillbehör finns online på respektive produktsida, under kategorin REKOMMENDERADE TILLBEHÖR FÖR PRODUKTEN.

<https://www.holzmann-maschinen.at/DE/Drehselbank-5-Geschwindigkeiten-430>

<https://www.holzmann-maschinen.at/DE/Drehselbank-stufenlose-Geschwindigkeit-432>



62.1 Maschinenbettverlängerung D460BVL / Machine bed extension D460BVL

Extensión de la bancada de la máquina D460BVL / Rallonge du banc de la machine D460BVL / Prodloužení lože stroje D460BVL / Estensione del basamento della macchina D460BVL / Verlenging van het machinebed D460BVL / Maskinbäddsförlängning D460BVL

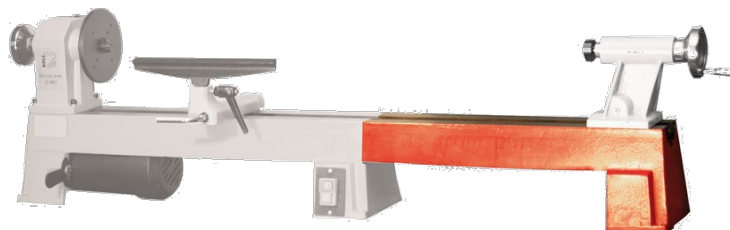

(DE) Folgende Änderung der technischen Daten der Maschinen D460 und D460F ergeben sich in Kombination mit der Maschinenbettverlängerung D460BVL:
Spitzenweiten von 460 mm auf 1010 mm.

WARNUNG



Beachten Sie immer die Sicherheitshinweise der Maschine!

	1. Entfernen Sie die Abdeckplatte der Maschine (1).
	2. Setzen Sie die 2 Bohrungen der Maschinenbettverlängerung (2) an die Gewindebohrungen der Maschine. 3. Verbinden Sie beide Teile mit 2 Sechskantschrauben, Unterlegscheiben und Muttern. Ziehen Sie die Schrauben noch nicht an!
	4. Schieben Sie den Reitstock genau über die Verbindungsstelle (3), sodass sich eine Hälfte über der Maschine und die andere Hälfte über der Maschinenbettverlängerung befindet. 5. Achten Sie darauf, dass die Maschine bündig zur Maschinenbettverlängerung ausgerichtet ist und ziehen Sie die Schrauben fest. 6. Befestigen Sie die Abdeckplatte am Ende der Maschinenbettverlängerung (4).

(EN) The following change in the technical data of the machine D460 und D460F in combination with the bed extension D460BVL results:
Center widths from 460 mm to 1010 mm.



WARNING



Note the safety instructions of the machine!

	1. Remove the cover plate of the machine (1).
--	---

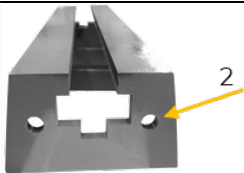



	<ol style="list-style-type: none">2. Place the 2 holes of the machine bed extension (2) on the threaded holes of the machine.3. Connect both parts with 2 hexagonal bolts, washers and nuts. Do not tighten the bolts yet!
	<ol style="list-style-type: none">4. Slide the tailstock exactly over the coupling point (3) so that one half is above the machine and the other half is above the machine bed extension.5. Make sure that the machine is flush with the machine bed extension and tighten the bolts.6. Attach the cover plate to the end of the machine bed extension (4).

(ES) Los siguientes cambios en los datos técnicos de las máquinas D460 y D460F resultan en combinación con la extensión de la bancada de la máquina D460BVL:
Anchuras de punta de 460 mm a 1010 mm.

ADVERTENCIA

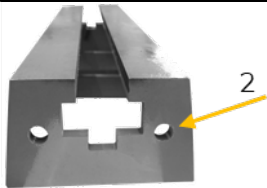

¡Observe siempre las indicaciones de seguridad de la máquina!

	<ol style="list-style-type: none">1. Retire la cubierta de la máquina (1).
	<ol style="list-style-type: none">2. Coloque los 2 orificios de la extensión de la bancada de la máquina (2) en los orificios roscados de la máquina.3. Una ambas piezas con 2 tornillos hexagonales, arandelas y tuercas. ¡No apriete todavía los tornillos!
	<ol style="list-style-type: none">4. Deslice el contrapunto justo encima del empalme (3) de forma que una mitad quede por encima de la máquina y la otra mitad por encima de la extensión de la bancada de la máquina.5. Asegúrese de que la máquina está a ras con la extensión de la bancada y apriete los tornillos.6. Fije la placa de cubierta al extremo de la extensión de la bancada de la máquina (4).

(FR) Les modifications suivantes des caractéristiques techniques des machines D460 et D460F résultent de la combinaison avec la rallonge de banc de machine D460BVL :
Largeurs de pointes de 460 mm à 1010 mm.

AVERTISSEMENT

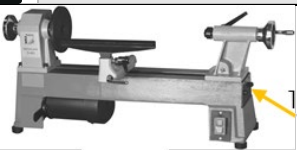
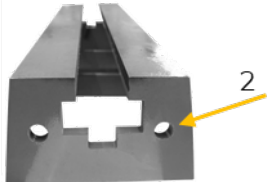

Toujours respecter les consignes de sécurité de la machine !

	<ol style="list-style-type: none">1. Retirer la plaque de recouvrement de la machine (1).
	<ol style="list-style-type: none">2. Placer les 2 trous de la rallonge du banc de la machine (2) sur les trous filetés de la machine.3. Relier les deux parties avec 2 vis à tête hexagonale, des rondelles et des écrous. Attendre avant de serrer les vis !





	<ol style="list-style-type: none">4. Glisser la contrepointée exactement sur le point de jonction (3), de sorte qu'une moitié se trouve au-dessus de la machine et l'autre moitié au-dessus de la rallonge du banc de la machine.5. Veiller à ce que la machine soit alignée avec la rallonge du banc de la machine et serrer les vis.6. Fixer la plaque de recouvrement à l'extrémité de la rallonge du banc de la machine (4).
---	--

(CZ) V kombinaci s prodloužením lože stroje D460BVL dochází k následující změně technických údajů strojů D460 a D460F: vzdálenost hrotů 460 mm na 1010 mm.

VAROVÁNÍ

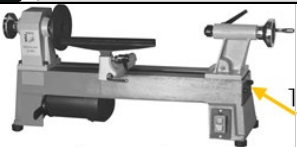
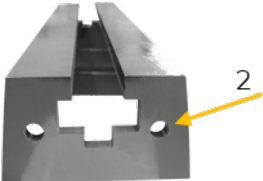

Vždy dodržujte bezpečnostní pokyny, týkající se stroje!



	<ol style="list-style-type: none">1. Odstraňte krycí desku stroje (1).
	<ol style="list-style-type: none">2. Dva otvory prodloužení lože stroje (2) umístěte na závitové otvory stroje.3. Obě části spojte 2 šrouby se šestihrannou hlavou, podložkami a maticemi. Šrouby ještě neutahujte!
	<ol style="list-style-type: none">4. Zasuňte koník přesně nad spojovací místo (3) tak, aby jedna polovina byla nad strojem a druhá nad prodloužením lože stroje.5. Ujistěte se, že je stroj vyrovnán v jedné rovině s prodloužením lože stroje, a pevně utáhněte šrouby.6. Krycí desku upevněte na konec prodloužení lože stroje (4).

(IT) Le seguenti modifiche ai dati tecnici delle macchine D460 e D460F risultano in combinazione con l'estensione del basamento della macchina D460BVL: Distanza tra le punte da 460 mm a 1010 mm.

AVVERTENZA

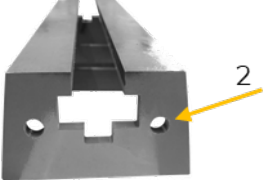

Osservare sempre le avvertenze per la sicurezza della macchina!

	<ol style="list-style-type: none">1. Rimuovere la piastra di copertura della macchina (1).
	<ol style="list-style-type: none">2. Posizionare i 2 fori della prolunga del basamento della macchina (2) sui fori filettati della macchina.3. Collegare entrambe le parti con 2 bulloni esagonali, rondelle e dadi. Non serrare ancora le viti!
	<ol style="list-style-type: none">4. Far scorrere la contropunta esattamente sul giunto (3) in modo che una metà sia sopra la macchina e l'altra metà sopra l'estensione del basamento della macchina.



5. Assicurarsi che la macchina sia a filo con l'estensione del basamento della macchina e serrare le viti.
6. Fissare la piastra di copertura all'estremità dell'estensione del basamento della macchina (4).

(NL) De volgende wijzigingen van de technische gegevens van de machines D460 en D460F resulteren in combinatie met de verlenging van het machinebed D460BVL: Draailengtes van 460 mm naar 1010 mm.

WAARSCHUWING



Neem altijd de veiligheidsaanwijzingen van de machine in acht!

	<ol style="list-style-type: none">1. Verwijder de afdekplaat van de machine (1).
	<ol style="list-style-type: none">2. Plaats de 2 gaten van de verlenging van het machinebed (2) tegen de schroefgaten van de machine.3. Verbind de twee onderdelen met 2 zeskantschroeven, onderlegschilden en moeren. Haal de schroeven nog niet aan!
	<ol style="list-style-type: none">4. Schuif de losse kop precies over het verbindingspunt (3), zodat de ene helft boven de machine zit en de andere helft boven de verlenging van het machinebed.5. Zorg ervoor dat de machine gelijk ligt met de verlenging van het machinebed en haal de schroeven aan.6. Bevestig de afdekplaat aan het uiteinde van de verlenging van het machinebed (4).

(SE) Följande ändringar i de tekniska data för maskinerna D460 och D460F gäller i kombination med maskinbäddsförlängning D460BVL: Spindellängd på 460 mm till 1010 mm.

VARNING



Observera alltid maskinens säkerhetsanvisningar!

	<ol style="list-style-type: none">1. Ta bort maskinens täckplatta (1).
	<ol style="list-style-type: none">2. Sätt de 2 hålen på maskinbäddsförlängningen (2) över de gängade hålen på maskinen.3. Anslut båda delar med 2 sexkantsskruvar, underläggsbrickor och muttrar. Dra inte åt skruvarna än!



4. Skjut dubbdockan över anslutningsstället (3) så att ena halvan är över maskinen och andra halvan är över maskinbäddsförlängningen.
5. Se till att maskinen ligger i linje med maskinbäddsförlängningen och dra åt skruvarna.
6. Fäst täckplattan på änden av maskinbäddsförlängningen (4).



63 EU-KONFORMITÄTSERKLÄRUNG / EC-CERTIFICATE OF CONFORMITY

DECLARACIÓN DE CONFORMIDAD CE / DÉCLARATION DE CONFORMITÉ UE / EU PROHLÁŠENÍ O SHODĚ / DICHIARAZIONE DI CONFORMITÀ CE / EU-CONFORMITEITSVERKLARING / EU-FÖRSÄKRAN OM ÖVERENSSTÄMMELSE

	Inverkehrbringer / Distributor	
	HOLZMANN MASCHINEN® GmbH A-4170 Haslach, Marktplatz 4 Tel.: +43 7289 71562-0 www.holzmann-maschinen.at	
Bezeichnung / name / Denominación / Désignation / Označení / Denominazione / Benaming / Beteckning		
DREHSELBANK / WOOD TURNING LATHE / TORNO PARA MADERA / TOUR À BOIS / SOUSTRUH / TORNIO / DRAAIBANK / SVARV		
Typ / model / Modelo / Type / Typ / Modello / Type / Typ		
D460_230 V D460F_230 V		
EU-Richtlinien / EC-directives / Directivas de la EU / Directives UE / Směrnice EU / Direttive UE / EU-Richtlijnen / EU-direktiv		
<ul style="list-style-type: none"> • 2006/42/EC • 2014/30/EC • 2011/65/EC 		
Angewandte Normen / applicable Standards / Normas aplicables / Normes applicables / Aplikované normy / Norme applicate / Toegepaste normen / Använda normer		
<ul style="list-style-type: none"> • EN ISO 12100:2010 • EN 55014-1:2017 • EN 55014-2:2015 • EN 61000-3-2:2019 • EN 61000-3-3:2013+A1 		

(DE) Hiermit erklären wir, dass die oben genannten Maschinen aufgrund ihrer Bauart in der von uns in Verkehr gebrachten Version den grundlegenden Sicherheits- und Gesundheitsanforderungen der angeführten EU-Richtlinien entsprechen. Diese Erklärung verliert ihre Gültigkeit, wenn Veränderungen an der Maschine vorgenommen werden, die nicht mit uns abgestimmt wurden.

(EN) Hereby we declare that the above mentioned machines meet the essential safety and health requirements of the above stated EC directives. Any manipulation or change of the machine not being explicitly authorized by us in advance renders this document null and void.

(ES) Por la presente declaramos que la máquina mencionada cumple todos los requisitos de seguridad y sanidad de la(s) Directiva(s) arriba mencionadas. Cualquier cambio realizado en la máquina sin nuestra permisión resultará en la rescisión de este documento.

(FR) Nous déclarons que la machine mentionnée sur ce document est aux normes de sécurité de la directive de la CE. La modification des paramètres de la machine sans notre autorisation aura comme résultat la résiliation de ce contrat.

(CZ) Tímto prohlašujeme, že výše uvedený typ stroje splňuje bezpečnostní a zdravotní požadavky norem EU. Toto prohlášení ztrácí svou platnost, pokud by došlo ke změnám nebo úpravám stroje, které námi nebyly odsouhlaseny.

(IT) Con la presente dichiariamo che le macchine sopraindicate, nella versione da noi messa in circolazione, sono conformi nella loro struttura ai requisiti essenziali di sicurezza e salute delle direttive CE elencate. La presente dichiarazione è nulla se si apportano modifiche alla macchina che non sono state da noi autorizzate.

(NL) Hiermee verklaren wij, dat de boven genoemde machine op grond van haar constructie in de door ons op de markt gebrachte versie voldoet aan de fundamentele eisen voor veiligheid en gezondheid van de vermelde EG-richtlijnen. Deze verklaring verliest haar geldigheid als er veranderingen aan de machine worden uitgevoerd welke niet met ons werden afgesproken.

(SE) Härmed förklarar vi att de ovan nämnda maskinerna, baserade på den version som distribueras av oss, uppfyller de grundläggande säkerhets- och hälsokraven i de angivna EU-direktiven. Denna förklaring förlorar sin giltighet om det görs ändringar på maskinen, som inte stämts av med oss.

Technische Dokumentation
HOLZMANN MASCHINEN GmbH
4170 Haslach, Marktplatz 4

Haslach, 25.08.2022
Ort/Datum / place/date



DI (FH) Daniel Schörgenhuber
Geschäftsführer / Director



64 GARANTIEERKLÄRUNG (DE)

1.) Gewährleistung

HOLZMANN MASCHINEN GmbH gewährt für elektrische und mechanische Bauteile eine Gewährleistungsfrist von 2 Jahren für den nicht gewerblichen Einsatz;

bei gewerblichem Einsatz besteht eine Gewährleistung von 1 Jahr, beginnend ab dem Erwerb des Endverbrauchers/Käufers. HOLZMANN MASCHINEN GmbH weist ausdrücklich darauf hin, dass nicht alle Artikel des Sortiments für den gewerblichen Einsatz bestimmt sind. Treten innerhalb der oben genannten Fristen/Mängel auf, welche nicht auf im Punkt „Bestimmungen“ angeführten Ausschlussdetails beruhen, so wird HOLZMANN MASCHINEN GmbH nach eigenem Ermessen das Gerät reparieren oder ersetzen.

2.) Meldung

Der Händler meldet schriftlich den aufgetretenen Mangel am Gerät an HOLZMANN MASCHINEN GmbH. Bei berechtigtem Gewährleistungsanspruch wird das Gerät beim Händler von HOLZMANN MASCHINEN GmbH abgeholt oder vom Händler an HOLZMANN MASCHINEN GmbH gesandt. Retoursendungen ohne vorheriger Abstimmung mit HOLZMANN MASCHINEN GmbH werden nicht akzeptiert und können nicht angenommen werden. Jede Retoursendung muss mit einer von HOLZMANN MASCHINEN GmbH übermittelten RMA-Nummer versehen werden, da ansonsten eine Warenannahme und Reklamations- und Retourbearbeitung durch HOLZMANN MASCHINEN GmbH nicht möglich ist.

3.) Bestimmungen

- a) Gewährleistungsansprüche werden nur akzeptiert, wenn zusammen mit dem Gerät eine Kopie der Originalrechnung oder des Kassenbeleges vom Holzmann Handelspartner beigelegt ist. Es erlischt der Anspruch auf Gewährleistung, wenn das Gerät nicht komplett mit allen Zubehörteilen zur Abholung gemeldet wird.
- b) Die Gewährleistung schließt eine kostenlose Überprüfung, Wartung, Inspektion oder Servicearbeiten am Gerät aus. Defekte aufgrund einer unsachgemäßen Benutzung durch den Endanwender oder dessen Händler werden ebenfalls nicht als Gewährleistungsanspruch akzeptiert.
- c) Ausgeschlossen sind Defekte an Verschleißteilen wie z. B. Kohlebürsten, Fangsäcke, Messer, Walzen, Schneideplatten, Schneideeinrichtungen, Führungen, Kupplungen, Dichtungen, Laufräder, Sageblätter, Hydrauliköle, Ölfiltern, Gleitbacken, Schalter, Riemen, usw.
- d) Ausgeschlossen sind Schäden an den Geräten, welche durch unsachgemäße Verwendung, durch Fehlgebrauch des Gerätes (nicht seinem normalen Verwendungszweckes entsprechend) oder durch Nichtbeachtung der Betriebs- und Wartungsanleitungen, oder höhere Gewalt, durch unsachgemäße Reparaturen oder technische Änderungen durch nicht autorisierte Werkstätten oder den Geschäftspartnern selbst, durch die Verwendung von nicht originalen HOLZMANN Ersatz- oder Zubehörteilen, verursacht sind.
- e) Entstandene Kosten (Frachtkosten) und Aufwendungen (Prüfkosten) bei nichtberechtigten Gewährleistungsansprüchen werden nach Überprüfung unseres Fachpersonals dem Geschäftspartnern oder Händler in Rechnung gestellt.
- f) Geräte außerhalb der Gewährleistungsfrist: Reparatur erfolgt nur nach Vorauskasse oder Händlerrechnung gemäß des Kostenvoranschlages (inklusive Frachtkosten) der HOLZMANN MASCHINEN GmbH.
- g) Gewährleistungsansprüche werden nur für den Geschäftspartnern eines HOLZMANN Händlers, welcher das Gerät direkt bei der HOLZMANN MASCHINEN GmbH erworben hat, gewährt. Diese Ansprüche sind bei mehrfacher Veräußerung des Gerätes nicht übertragbar

4.) Schadensersatzansprüche und sonstige Haftungen

Die HOLZMANN MASCHINEN GmbH haftet in allen Fällen nur beschränkt auf den Warenwert des Gerätes. Schadensersatzansprüche aufgrund schlechter Leistung, Mängel, sowie Folgeschäden oder Verdienstauffälle wegen eines Defektes während der Gewährleistungsfrist werden nicht anerkannt. HOLZMANN MASCHINEN GmbH besteht auf das gesetzliche Nachbesserungsrecht eines Gerätes.

SERVICE

Nach Ablauf der Garantiezeit können Instandsetzungs- und Reparaturarbeiten von entsprechend geeigneten Fachfirmen durchgeführt werden. Es steht Ihnen auch die HOLZMANN MASCHINEN GmbH weiterhin gerne mit Service und Reparatur zur Seite. Stellen Sie in diesem Fall eine unverbindliche Kostenanfrage

- per Mail an service@holzmann-maschinen.at
- oder nutzen Sie das Online Reklamations- bzw. Ersatzteilbestellformular, zur Verfügung gestellt auf unserer Homepage – Kategorie SERVICE.



65 GUARANTEE TERMS (EN)

1.) Warranty

For mechanical and electrical components Company HOLZMANN MASCHINEN GmbH grants a warranty period of 2 years for DIY use and a warranty period of 1 year for professional/industrial use - starting with the purchase of the final consumer (invoice date).

In case of defects during this period which are not excluded by paragraph 3, Holzmann will repair or replace the machine at its own discretion.

2.) Report

In order to check the legitimacy of warranty claims, the final consumer must contact his dealer. The dealer has to report in written form the occurred defect to HOLZMANN MASCHINEN GmbH. If the warranty claim is legitimate, HOLZMANN MASCHINEN GmbH will pick up the defective machine from the dealer. Return shipments by dealers which have not been coordinated with HOLZMANN MASCHINEN GmbH will not be accepted. A RMA number is an absolute must-have for us – we won't accept returned goods without an RMA number!

3.) Regulations

a) Warranty claims will only be accepted when a copy of the original invoice or cash voucher from the trading partner of HOLZMANN MASCHINEN GmbH is enclosed to the machine. The warranty claim expires if the accessories belonging to the machine are missing.

b) The warranty does not include free checking, maintenance, inspection or service works on the machine. Defects due to incorrect usage through the final consumer or his dealer will not be accepted as warranty claims either.

c) Excluded are defects on wearing parts such as carbon brushes, fangers, knives, rollers, cutting plates, cutting devices, guides, couplings, seals, impellers, blades, hydraulic oils, oil filters, sliding jaws, switches, belts, etc.

d) Also excluded are damages on the machine caused by incorrect or inappropriate usage, if it was used for a purpose which the machine is not supposed to, ignoring the user manual, force majeure, repairs or technical manipulations by not authorized workshops or by the customer himself, usage of non-original Holzmann spare parts or accessories.

e) After inspection by our qualified staff, resulted costs (like freight charges) and expenses for not legitimated warranty claims will be charged to the final customer or dealer.

f) In case of defective machines outside the warranty period, we will only repair after advance payment or dealer's invoice according to the cost estimate (incl. freight costs) of HOLZMANN MASCHINEN GmbH.

g) Warranty claims can only be granted for customers of an authorized HOLZMANN MASCHINEN GmbH dealer who directly purchased the machine from HOLZMANN MASCHINEN GmbH. These claims are not transferable in case of multiple sales of the machine.

4.) Claims for compensation and other liabilities

The liability of company HOLZMANN MASCHINEN GmbH is limited to the value of goods in all cases.

Claims for compensation because of poor performance, lacks, damages or loss of earnings due to defects during the warranty period will not be accepted.

HOLZMANN MASCHINEN GmbH insists on its right to subsequent improvement of the machine.

SERVICE

After guarantee and warranty expiration specialist repair shops can perform maintenance and repair jobs. But we are still at your service as well with spare parts and/or product service. Place your spare part/repair service cost inquiry by

- mail to service@holzmann-maschinen.at,
- or use the online complaint order formula provided on our homepage – category SERVICE.



66 DECLARACIÓN DE GARANTÍA (ES)

1.) Garantía

Para los componentes eléctricos y mecánicos, HOLZMANN MASCHINEN GmbH concede una garantía de 2 años para el uso no comercial.

Para el uso comercial, hay un período de garantía de 1 año a partir de la fecha de compra del usuario final/comprador. HOLZMANN MASCHINEN GmbH señala expresamente que no todos los artículos de la gama están destinados al uso comercial. Si durante este período se producen defectos que no estén excluidos en los detalles enumerados en el punto "Disposiciones", HOLZMANN MASCHINEN GmbH reparará o sustituirá el aparato a su discreción.

2.) Notificación

El distribuidor notificará por escrito a HOLZMANN MASCHINEN GmbH el defecto que se ha producido en el aparato. En caso de que la reclamación de garantía sea legítima, HOLZMANN MASCHINEN GmbH recogerá el aparato en el distribuidor o éste lo enviará a HOLZMANN MASCHINEN GmbH. No se aceptarán las devoluciones que no hayan sido coordinadas previamente con HOLZMANN MASCHINEN GmbH. Todas las devoluciones deberán llevar un número RMA proporcionado por HOLZMANN MASCHINEN GmbH. De lo contrario, HOLZMANN MASCHINEN GmbH no podrá aceptar la mercancía ni procesar la reclamación ni la devolución.

3.) Disposiciones

a) Sólo se aceptarán reclamaciones de garantía si se adjunta al aparato una copia de la factura original o del recibo de compra del socio comercial de Holzmann. La reclamación de garantía expirará si el aparato no se envía completo con todos los accesorios.

b) La garantía no incluye trabajos de comprobación, mantenimiento, inspección o de servicio gratuitos en el aparato. Los defectos ocasionados por un uso incorrecto por parte del usuario final o su distribuidor tampoco estarán cubiertos por la garantía.

c) Quedan excluidos los defectos en las piezas de desgaste, como p. ej., escobillas de carbón, bolsas colectoras, cuchillas, rodillos, placas de corte, dispositivos de corte, guías, acoplamientos, juntas, impulsores, hojas de sierra, aceites hidráulicos, filtros de aceite, mordazas deslizantes, interruptores, correas, etc.

d) Quedan excluidos los daños en los aparatos ocasionados por un uso inadecuado, un uso indebido del aparato (no conforme a su finalidad de uso normal) o por un incumplimiento de las instrucciones de uso y de mantenimiento, o por fuerza mayor, por reparaciones inadecuadas o modificaciones técnicas llevadas a cabo por talleres no autorizados o por los propios socios comerciales, por el uso de piezas de recambio o accesorios no originales de HOLZMANN.

e) Los gastos (gastos de transporte) y costes incurridos (gastos de inspección) en caso de reclamaciones de garantía no justificadas se facturarán al socio comercial o distribuidor después de que nuestro personal especializado haya realizado las comprobaciones.

f) Aparatos fuera del período de garantía: Las reparaciones sólo se llevarán a cabo tras el pago por adelantado o la factura del distribuidor con arreglo a la estimación de costes (incluidos los gastos de transporte) de la empresa HOLZMANN MASCHINEN GmbH.

g) Las reclamaciones de garantía sólo se concederán a los socios comerciales de un distribuidor de HOLZMANN que haya comprado el aparato directamente a la empresa HOLZMANN MASCHINEN GmbH. Estas reclamaciones no se podrán transferir en caso de que el aparato se venda varias veces

4.) Reclamaciones por daños y perjuicios y otras responsabilidades

En todos los casos, la responsabilidad de la empresa HOLZMANN MASCHINEN GmbH se limita al valor del aparato. No se aceptarán reclamaciones por daños y perjuicios debido al mal funcionamiento, defectos, daños indirectos o pérdidas de ingresos ocasionados por un defecto durante el período de garantía. La empresa HOLZMANN MASCHINEN GmbH insiste en su derecho legal a una mejora posterior del aparato.

SERVICIO DE ATENCIÓN AL CLIENTE

Una vez expirado el período de garantía, los trabajos de reacondicionamiento y de reparación sólo podrán ser llevados a cabo por empresas especializadas debidamente cualificadas. HOLZMANN MASCHINEN GmbH estará encantado de seguir apoyándole con su servicio de atención al cliente y de reparaciones. En este caso, envíe una solicitud no vinculante de presupuesto

- por correo electrónico a service@holzmann-maschinen.at
- o utilice el formulario de reclamación o de pedido de piezas de recambio online que encontrará en nuestra página web – categoría SERVICIO.



67 DÉCLARATION DE GARANTIE (FR)

1.) Garantie

HOLZMANN MASCHINEN GmbH accorde une période de garantie de 2 ans pour les composants électriques et mécaniques destinés à un usage non-commercial ;

pour un usage commercial, la période de garantie est d'1 an, à compter de l'achat de l'utilisateur/acheteur final. HOLZMANN MASCHINEN GmbH souligne expressément que tous les articles de la gamme ne sont pas destinés à un usage commercial. Si des défauts surviennent dans les délais susmentionnés/défauts qui ne sont pas basés sur les détails d'exclusion énumérés dans les « Dispositions », HOLZMANN MASCHINEN GmbH réparera ou remplacera l'appareil à sa propre discrétion.

2.) Message

Le revendeur signale par écrit à HOLZMANN MASCHINEN GmbH le défaut qui s'est produit sur l'appareil. Si la demande de garantie est justifiée, l'appareil sera retiré chez le revendeur HOLZMANN MASCHINEN GmbH ou envoyé à HOLZMANN MASCHINEN GmbH par le revendeur. Les retours sans accord préalable avec HOLZMANN MASCHINEN GmbH ne seront pas acceptés. Chaque envoi retourné doit être muni d'un numéro RMA fourni par HOLZMANN MASCHINEN GmbH, sinon l'acceptation des marchandises et le traitement des réclamations et des retours par HOLZMANN MASCHINEN GmbH ne seront pas possibles.

3.) Dispositions

a) Les demandes de garantie ne seront acceptées que si l'appareil est accompagné d'une copie de la facture originale ou d'un reçu de caisse du partenaire commercial de la société Holzmann. La garantie est annulée si l'appareil n'est pas rapporté complet avec tous les accessoires pour la collecte.

b) La garantie exclut les travaux gratuits de contrôle, de maintenance, d'inspection ou d'entretien sur l'équipement. Les défauts dus à une mauvaise utilisation par l'utilisateur final ou son revendeur ne seront pas non plus acceptés comme réclamation au titre de la garantie.

c) Sont exclus les défauts des pièces d'usure telles que les balais de charbon, les sacs collecteurs, les couteaux, les rouleaux, les plaques de coupe, le matériel de coupe, les guides, les accouplements, les joints, les roues, les lames de scie, les huiles hydrauliques, les filtres à huile, les mâchoires coulissantes, les interrupteurs, les courroies, etc.

d) Sont exclus les dommages causés aux appareils par une utilisation incorrecte, par une mauvaise utilisation de l'appareil (non conforme à son utilisation normale) ou par le non-respect des instructions de service et de maintenance, ou par la force majeure, par des réparations ou des modifications techniques inappropriées effectuées par des ateliers non autorisés ou par les partenaires commerciaux eux-mêmes, par l'utilisation de pièces de rechange ou d'accessoires HOLZMANN non originaux.

e) Les frais occasionnés (frais de transport) et les dépenses (frais d'inspection) en cas de réclamations injustifiées au titre de la garantie seront facturés au partenaire commercial ou au revendeur après examen par notre personnel spécialisé.

f) Appareils en dehors de la période de garantie : La réparation n'est effectuée qu'après paiement anticipé ou facture du revendeur selon le devis (frais de transport inclus) de la société HOLZMANN MASCHINEN GmbH.

g) Les droits de garantie ne sont accordés que pour les partenaires commerciaux d'un revendeur HOLZMANN qui a acheté l'appareil directement auprès de HOLZMANN MASCHINEN GmbH. Ces droits ne sont pas transférables si l'appareil est vendu plusieurs fois

4.) Demandes de dommages-intérêts et autres responsabilités

La responsabilité de la société HOLZMANN MASCHINEN GmbH se limite dans tous les cas à la valeur marchande de l'appareil. Les droits à dommages-intérêts pour cause de mauvais fonctionnement, de défauts, ainsi que de dommages indirects ou de manque à gagner dus à un défaut pendant la période de garantie ne sont pas reconnus. La société HOLZMANN MASCHINEN GmbH insiste sur le droit légal de réparer un appareil.

SERVICE

Après l'expiration de la période de garantie, les travaux de réparation peuvent être effectués par des entreprises spécialisées appropriées. La société HOLZMANN MASCHINEN GmbH se tient à votre disposition pour vous aider en matière de service et de réparation. Dans ce cas, faites une demande de devis sans engagement

- par e-mail à l'adresse service@holzmann-maschinen.at
- ou utilisez le formulaire de réclamation ou de commande de pièces de rechange en ligne mis à disposition sur notre page d'accueil - Catégorie SERVICE.



68 PROHLÁŠENÍ O ZÁRUCE (CZ)

1.) Poskytování záruky

Společnost HOLZMANN MASCHINEN GmbH poskytuje na elektrické a mechanické součásti pro nekomerční použití záruční dobu 2 roky;

pro komerční použití je poskytována záruka 1 rok od data zakoupení koncovým spotřebitelem/kupujícím. Společnost HOLZMANN MASCHINEN GmbH výslovně upozorňuje, že ne všechny položky sortimentu jsou určeny pro komerční použití. Pokud se ve výše uvedených lhůtách vyskytnou závady, které nejsou založeny na údajích o vyloučení uvedených v bodě „Ustanovení“, společnost HOLZMANN MASCHINEN GmbH přístroj podle vlastního uvážení opraví nebo vymění.

2.) Hlášení

Prodejce písemně oznámí vzniklou závadu na přístroji společnosti HOLZMANN MASCHINEN GmbH. V případě oprávněného nároku ze záruky si společnost HOLZMANN MASCHINEN GmbH přístroj vyzvedne u prodejce nebo ji prodejce zašle společnosti HOLZMANN MASCHINEN GmbH. Vracené zásilky nebudou bez předchozí dohody se společností HOLZMANN MASCHINEN GmbH akceptovány a nemohou být přijaty. Každá vrácená zásilka musí být opatřena číslem RMA předaným společností HOLZMANN MASCHINEN GmbH, protože jinak společnost HOLZMANN MASCHINEN GmbH nebude moci přijmout zboží a zpracovat reklamaci a vrácení.

3.) Ustanovení

a) Nároky ze záruky budou uznány pouze v případě, že k přístroji bude přiložena kopie originálu faktury nebo pokladního dokladu od obchodního partnera společnosti Holzmann. Nárok na záruku zanikne, pokud přístroj nebude nahlášena k vyzvednutí se všemi díly příslušenství.

b) Záruka se nevztahuje na bezplatnou kontrolu, údržbu, inspekci nebo servisní práce na přístroji. Závady způsobené nesprávným používáním koncovým uživatelem nebo prodejcem nebudou rovněž uznány jako nárok ze záruky.

c) Vyloučeny jsou závady na dílech podléhajících rychlému opotřebení, jako jsou uhlíkové kartáče, záchytné vaky, nože, válce, řezné desky, řezná zařízení, vodítka, spojky, těsnění, oběžná kola, lopatky, hydraulické oleje, olejové filtry, posuvné čelisti, spínače, řemeny atd.

d) Vyloučeny jsou škody na přístrojích způsobené nesprávným používáním, nesprávným používáním přístroje (v rozporu s jeho obvyklým účelem) nebo nedodržením návodu k obsluze a údržbě, nebo vyšší mocí, neodbornými opravami či technickými úpravami, provedenými neautorizovanými servisny nebo samotným obchodním partnerem, použitím neoriginálních náhradních dílů nebo příslušenství HOLZMANN.

e) Vzniklé náklady (náklady na dopravu) a výdaje (náklady na prohlídku) budou v případě neoprávněných nároků ze záruky po kontrole našimi odbornými pracovníky fakturovány obchodnímu partnerovi nebo prodejci.

f) Zařízení mimo záruční dobu: Oprava bude provedena pouze po zaplacení zálohy nebo faktury prodejce v souladu s odhadem nákladů (včetně nákladů na dopravu) společnosti HOLZMANN MASCHINEN GmbH.

g) Nároky ze záruky budou přiznány pouze obchodnímu partnerovi prodejce HOLZMANN, který zakoupil zařízení přímo od společnosti HOLZMANN MASCHINEN GmbH. Tyto nároky jsou v případě vícenásobného prodeje zařízení nepřenosné.

4.) Nároky na náhradu škody a jiná ručení

Odpovědnost společnosti HOLZMANN MASCHINEN GmbH je ve všech případech omezena jen na zboží hodnotu přístroje. Nároky na náhradu škody způsobené špatným výkonem, vadami, jakož i následnými škodami nebo ušlým ziskem v důsledku vady během záruční doby se neuznávají. Společnost HOLZMANN MASCHINEN GmbH trvá na zákonném právu na opravu přístroje.

SERVIS

Po uplynutí záruční doby mohou opravy a údržbu provádět odborně způsobilé firmy. Společnost HOLZMANN MASCHINEN GmbH vám také bude ráda nadále pomáhat se servisem a opravami. V takovém případě prosím zašlete nezávaznou poptávku na cenu

- e-mailem na service@holzmann-maschinen.at
- nebo použijte online formulář pro reklamaci, resp. objednávku náhradních dílů, který naleznete na naší domovské stránce - kategorie SERVIS.



69 DICHIARAZIONE DI GARANZIA (IT)

1.) Garanzia

HOLZMANN MASCHINEN GmbH concede un periodo di garanzia di 2 anni per i componenti elettrici e meccanici per uso non commerciale;

in caso di utilizzo commerciale, è prevista una garanzia di 1 anno, a partire dall'acquisto da parte dell'utente finale/acquirente. HOLZMANN MASCHINEN GmbH sottolinea espressamente che non tutti gli articoli della gamma sono destinati ad un uso commerciale. Se entro i suddetti periodi/difetti che non si basano sui dettagli di esclusione elencati al capitolo "Disposizioni", HOLZMANN MASCHINEN GmbH riparerà o sostituirà l'apparecchio a propria discrezione.

2.) Comunicazioni

Il rivenditore comunicherà per iscritto a HOLZMANN MASCHINEN GmbH i difetti che si sono verificati nell'apparecchio. Se la richiesta di garanzia è giustificata, l'apparecchio viene ritirato presso il rivenditore HOLZMANN MASCHINEN GmbH o inviato alla HOLZMANN MASCHINEN GmbH dal rivenditore stesso. Restituzioni senza previo accordo con HOLZMANN MASCHINEN GmbH non sono accolte e non possono essere accettate. Ogni spedizione di ritorno deve essere provvista di un numero RMA fornito da HOLZMANN MASCHINEN GmbH, altrimenti l'accettazione della merce e l'elaborazione dei reclami e dei resi da parte di HOLZMANN MASCHINEN GmbH non è possibile.

3.) Disposizioni

- a) Il diritto alla garanzia sarà accettato esclusivamente se alla macchina sarà allegata copia della fattura originale ovvero dello scontrino di acquisto del rivenditore Holzmann. Il diritto alla garanzia decade qualora, al momento del ritiro, la macchina non sia completa di tutti gli accessori.
- b) La garanzia esclude il controllo, la manutenzione, l'ispezione o gli interventi di assistenza gratuiti sull'apparecchio. Eventuali anomalie dovute all'uso non conforme alle disposizioni da parte dell'utente finale o del proprio rivenditore non saranno accettate come diritto alla garanzia.
- c) Sono esclusi i difetti delle parti soggette ad usura come spazzole di carbone, sacchetti di raccolta, coltelli, rulli, piastre di taglio, dispositivi di taglio, guide, giunti, guarnizioni, giranti, lame, oli idraulici, filtri dell'olio, ganasce scorrevoli, interruttori, cinghie, ecc.
- d) Sono esclusi i danni agli apparecchi causati da un uso improprio, da un uso errato dell'apparecchio (non conforme al suo scopo normale) o dall'inosservanza delle istruzioni per l'uso e la manutenzione, oppure da cause di forza maggiore, da riparazioni o modifiche tecniche improprie effettuate da officine non autorizzate o dagli stessi partner commerciali, dall'uso di ricambi o accessori non originali HOLZMANN.
- e) I costi sostenuti (costi di trasporto) e le spese (costi di ispezione) in caso di richieste di garanzia ingiustificate saranno fatturati al partner commerciale o al rivenditore dopo la verifica da parte del nostro personale specializzato.
- f) Dispositivi non coperti da garanzia: Le riparazioni devono essere effettuate solo dopo il pagamento anticipato o la fattura del rivenditore in conformità al preventivo dei costi (incluse le spese di trasporto) della HOLZMANN MASCHINEN GmbH.
- g) I diritti di garanzia sono concessi solo ai partner commerciali di un rivenditore HOLZMANN che ha acquistato l'apparecchio direttamente da HOLZMANN MASCHINEN GmbH. Tali diritti non sono trasferibili in caso di vendite multiple dell'apparecchio

4.) Diritto al risarcimento danni e ulteriori responsabilità

In tutti i casi, la responsabilità di HOLZMANN MASCHINEN GmbH è limitata al valore monetario dell'apparecchio. Il diritto al risarcimento danni a causa di cattive prestazioni, anomalie e danni conseguenti ovvero la perdita di guadagno dovuta a un difetto rilevato durante il periodo di garanzia non saranno riconosciuti. HOLZMANN MASCHINEN GmbH insiste sul diritto legale di rettificare un dispositivo.

ASSISTENZA

Trascorso il periodo di garanzia i lavori di manutenzione e riparazione possono essere eseguiti da ditte specializzate opportune. Anche la HOLZMANN MASCHINEN GmbH continua a essere a vostra disposizione per l'assistenza e le riparazioni. In questo caso, si prega di inviare una richiesta di preventivo di costi non vincolante

- scrivendo una mail all'indirizzo service@holzmann-maschinen.at
- oppure utilizzare il modulo di reclamo online o il modulo d'ordine dei ricambi fornito sulla nostra homepage - categoria ASSISTENZA.



70 GARANTIEVERKLARING (NL)

1.) Waarborg

HOLZMANN MASCHINEN GmbH verleent voor elektrische en mechanische componenten een garantieperiode van 2 jaar voor niet-commercieel gebruik;

bij commercieel gebruik bestaat een garantieperiode van 1 jaar, vanaf de aankoop door de eindverbruiker/koper.

HOLZMANN MASCHINEN GmbH wijst er uitdrukkelijk op, dat niet alle artikelen van het assortiment bestemd zijn voor commercieel gebruik. Treden er binnen de boven genoemde termijnen gebreken op, welke niet gebaseerd zijn op de in punt „Bepalingen“ vermelde details over de uitsluiting, dan zal HOLZMANN MASCHINEN GmbH naar eigen goeddunken de machine repareren of vervangen.

2.) Melding

De handelaar meldt het opgetreden gebrek aan de machine schriftelijk aan HOLZMANN MASCHINEN GmbH. Als de garantieclaim gerechtvaardigd is, wordt de machine bij de handelaar door HOLZMANN MASCHINEN GmbH opgehaald of door de handelaar naar HOLZMANN MASCHINEN GmbH gestuurd. Terugzendingen zonder voorafgaand overleg met HOLZMANN MASCHINEN GmbH worden niet geaccepteerd en kunnen niet worden aanvaard. Iedere terugzending moet worden voorzien van een door HOLZMANN MASCHINEN GmbH aangemeld RMA-nummer, omdat anders de acceptatie van de goederen en de verwerking van klachten en retouren door HOLZMANN MASCHINEN GmbH niet mogelijk is.

3.) Bepalingen

- Garantieclaims worden alleen geaccepteerd wanneer bij de machine een afschrift van de originele factuur of de kassabon van de Holzmann handelspartner bijgevoegd is. De garantieclaim vervalt wanneer de machine niet met alle accessoires compleet voor de afhaling wordt gemeld.
- De waarborg sluit een gratis controle, onderhoud, inspectie of service-werkzaamheden aan de machine uit. Defecten op grond van oneigenlijk gebruik door de eindgebruiker of diens handelaar worden ook niet als garantieclaim geaccepteerd.
- Uitgesloten zijn defecten aan slijtagedelen, zoals bv. koolborstels, opvangzakken, messen, walsen, snijplaten, snij-inrichtingen, geleidingen, koppelingen, afdichtingen, looprollen, zaagbladen, hydraulische olie, oliefilters, geleidebakken, schakelaars, riemen, etc.
- Uitgesloten zijn schade aan de machines, welke werden veroorzaakt door oneigenlijk gebruik, door verkeerd gebruik van de machine (niet volgens het normale doel) of door minachting van de bedienings- en onderhoudshandleidingen of overmacht, door ongepaste reparaties of technische veranderingen door niet geautoriseerde bedrijven of de handelspartners zelf, door het toepassen van niet-originele reserveonderdelen en toebehoren van HOLZMANN.
- Ontstane kosten (vrachtkosten) en uitgaven (inspectiekosten) voor ongeautoriseerde garantieclaims worden na de beoordeling door ons vakpersoneel, aan de handelspartner of handelaar in rekening gebracht.
- Machines buiten de garantieperiode: Reparaties worden alleen verricht na vooruitbetaling of factuur van de handelaar volgens de kostenraming (inclusief vrachtkosten) van de HOLZMANN MASCHINEN GmbH.
- Garantieclaims worden alleen verleend aan de handelspartner van een HOLZMANN handelaar, die de machine direct bij de firma HOLZMANN MASCHINEN GmbH heeft aangekocht. Deze claims zijn bij meerdere verkopen van de machine niet overdraagbaar

4.) Vorderingen tot schadevergoeding en overige aansprakelijkheid

De HOLZMANN MASCHINEN GmbH is in alle gevallen alleen aansprakelijk voor de goederenwaarde van de machine. Vorderingen tot schadevergoeding op grond van slechte prestatie, gebreken, alsook gevolgschade of inkomstenverlies vanwege een defect tijdens de garantieperiode, worden niet aanvaard. De HOLZMANN MASCHINEN GmbH dringt aan op het wettelijke recht op rectificatie van een machine.

SERVICE

Na verloop van de garantieperiode kunnen reparatiewerkzaamheden door desbetreffend geschikte speciale bedrijven worden uitgevoerd. De HOLZMANN MASCHINEN GmbH zal u voortaan graag met service en reparatie helpen. Vraag in dit geval een vrijblijvende kostenaanvraag

- per mail aan service@holzmann-maschinen.at
- of gebruik het online formulier voor klachten resp. bestellingen van reserveonderdelen, ter beschikking gesteld op onze website – categorie SERVICE.



71 GARANTIFÖRKLARING (SE)

1.) Garanti

HOLZMANN MASCHINEN GmbH ger en garanti på 2 år för elektriska och mekaniska komponenter för icke-kommersiellt bruk.

för kommersiellt bruk ges en garanti på 1 år från och med förvärvet. HOLZMANN MASCHINEN GmbH framhåller uttryckligen att inte alla artiklar i sortimentet är avsedda för yrkesmässig användning. Om defekter uppstår inom den ovan nämnda tidsfristen och dessa inte beror på sådant som inte täcks av garantin (se "Villkor") så kommer produkten att repareras eller bytas ut av HOLZMANN MASCHINEN GmbH.

2.) Rapportering

Återförsäljaren ska skriftligen meddela HOLZMANN MASCHINEN GmbH om defekterna. Om garantianspråket är giltigt kan maskinen hämtas av HOLZMANN MASCHINEN GmbH hos återförsäljaren eller skickas till HOLZMANN MASCHINEN GmbH av återförsäljaren. Returer som sker utan föregående överenskommelse med HOLZMANN MASCHINEN GmbH accepteras inte och kan inte tas emot. Alla returer måste förses med ett RMA-nummer som skickas av HOLZMANN MASCHINEN GmbH, eftersom HOLZMANN MASCHINEN GmbH inte kan ta emot varan och behandla reklamationen/returen annars.

3.) Bestämmelser

- Garantianspråk godkänns bara om en kopia på originalfaktura eller kassakvittot från Holzmann handelspartner bifogas maskinen. Garantianspråket upphör att gälla om maskinen, komplett med alla tillbehör, rapporteras för avhämtning.
- Garantin utesluter en gratis kontroll, underhåll, inspektion eller servicearbeten på maskinen. Defekter på grund av att slutanvändaren eller dennes återförsäljare använt maskinen felaktigt accepteras inte heller som garantianspråk.
- Defekter på slitdelar som kolborstar, lyft, knivar, valsar, skärplattor, skäranordningar, styrningar, kopplingar, tätningar, löphjul, sågblad, hydrauloljor, oljefilter, löpare, brytare, remmar osv. täcks inte.
- Skador på donen som orsakats av felaktig eller olämplig användning (inte i enlighet med donens avsedda användning) eller underlåtenhet att följa instruktionerna i bruks- och underhållsanvisningen, av force majeure eller av reparationer som utförts av icke-kvalificerade personer eller tekniska modifikationer som utförts av icke-auktoriserade verkstäder eller av affärspartner själv, eller som uppstått till följd av användning av icke-originaldelar som inte är från HOLZMANN.
- Kostnader som uppstår vid icke-giltiga garantianspråk, exempelvis frakt- och kontrollkostnader, debiteras affärspartner eller återförsäljaren efter granskning av vår kvalificerade personal.
- Maskiner utanför garantitiden: Reparation utförs bara mot förskotts betalning eller återförsäljarfaktura enligt offert (inkl. fraktkostnader) från HOLZMANN MASCHINEN GmbH.
- Garanti lämnas bara till kunder till en Holzmann återförsäljare, som köpt maskinen direkt från HOLZMANN MASCHINEN GmbH. Dessa anspråk kan inte överföras om maskinen sålts flera gånger.

4.) Skadeståndsanspråk och övrigt ansvar

HOLZMANN MASCHINEN GmbH ansvarar i samtliga fall endast upp till maskinens varuvärde. Skadeståndsanspråk på grund av dåliga prestanda, brister och följdskador eller förlorad förtjänst på grund av en defekt under garantitiden godkänns ej. HOLZMANN MASCHINEN GmbH förbehåller sig rätten att reparera en maskin.

SERVICE

När garantitiden har gått ut kan reparationsarbeten utföras av lämpligt specialiserat företag. HOLZMANN MASCHINEN GmbH står gärna till ditt förfogande med service och reparation. Begär då ett icke bindande kostnadsförslag

- via mejl till service@holzmann-maschinen.at
- eller använd reklamerations-/reservdelsbeställningsformuläret som du hittar på vår hemsida – kategori SERVICE.

