

Grana

850145
850146
850147
850148

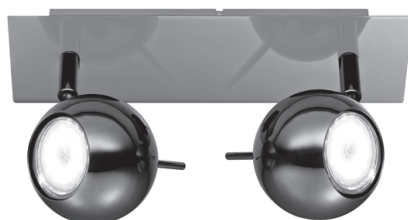

DE Deckenleuchte
IT Plafoniera
FR Plafonnier
GB Ceiling light
CZ Stropní svítidlo
SK Stropné svietidlo
PL Lampa sufitowa
SI Stropna svetilka

HU Mennyezeti lámpa
BA/HR Stropna svjetiljka
RU Потолочный светильник
GR Φωτιστικό οροφής
NL Plafondarmatuur
SE Taklampa
FI Kattovalaisin
KAZ Төбелік шамдал

Montage
Montaggio
Assembly
Montáž
Montaż
Szerelés

Montaža
Монтаж
Συναρμολόγηση
Montering
Asennus
Монтажды

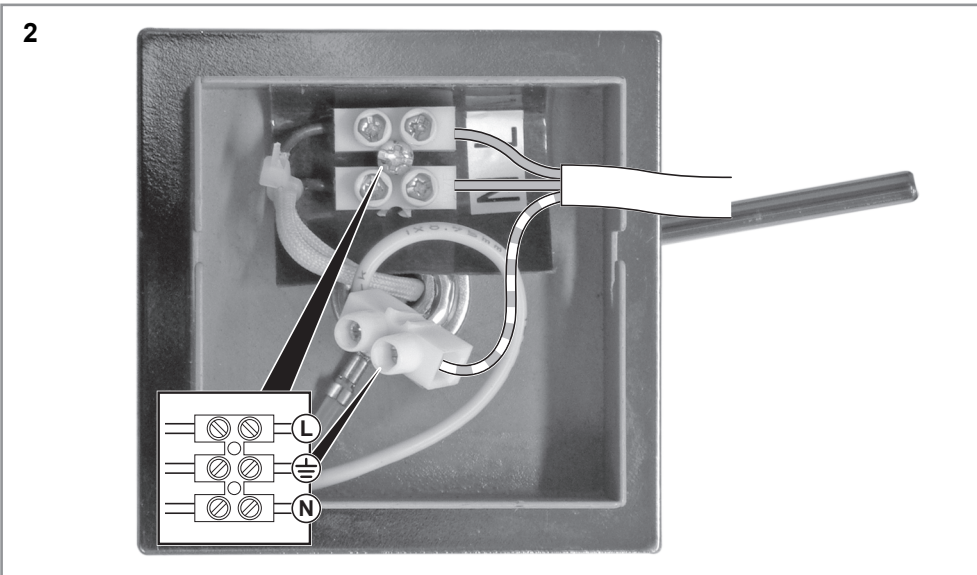
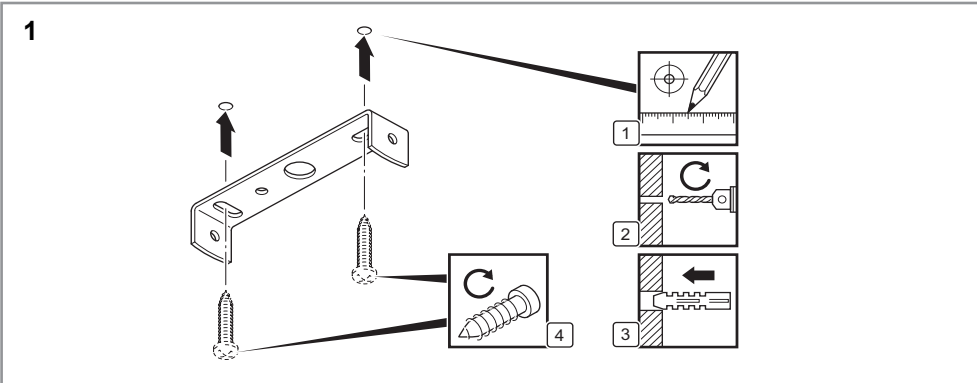

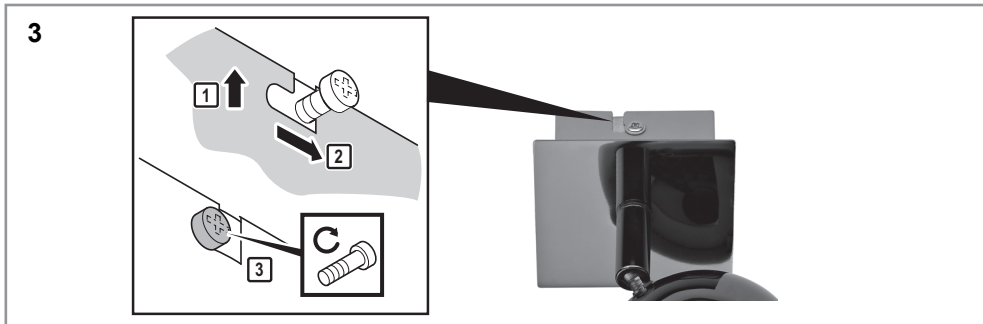

Leuchtmittel wechseln
Cambiare la lampadina
Remplacement de l'ampoule
Changing the bulb
Výměna žárovky
Výměna žiarovky
Wymiana żarówki
Menjava žarnice

Az izzó cseréje
Zamjena žarulje
Замена лампы
Αντικατάσταση βολβού
Lamp wisselen
Lampbyte
Muuttaminen lamppu
Ауыстыру шамдар



DE

Sicherheitshinweise

- Die Leuchte darf nur montiert in Innenräumen verwendet werden.
- Für einen sicheren Umgang mit diesem Gerät muss der Benutzer des Gerätes diese Gebrauchsanweisung vor der ersten Benutzung gelesen und verstanden haben.
- Gebrauchsanweisung immer in Reichweite aufbewahren.
- Wenn Sie das Gerät verkaufen oder weitergeben, händigen Sie unbedingt auch diese Gebrauchsanweisung aus.
- Beim Bohren in Wand, Decke oder Fußboden auf Kabel sowie Gas- und Wasserleitungen achten.
- Der elektrische Anschluss darf nur von entsprechend qualifizierten Fachkräften durchgeführt werden.
- Nur vom Hersteller zugelassene Lampen verwenden. Die maximale Lampenleistung darf nicht überschritten werden (► *Technische Daten* – S. 4).
- Nur vom Hersteller zugelassene Anschlussklemmen verwenden.
- Die Halogenlampe wird beim Betrieb heiß!
 - Verbrennungsgefahr! Nicht anfassen! Kinder fernhalten!
 - Halogenlampe vor dem Wechseln abkühlen lassen.
 - Nicht abdecken! Beim Abdecken mit brennbaren Materialien (z.B. Handtuch) besteht Brandgefahr!



Der angegebene Mindestabstand zu angestrahlten Flächen bzw. zu angestrahlten Materialien muss unbedingt eingehalten werden (**Brandgefahr!**). Mindestabstand: ► *Technische Daten* – S. 4

Montage



GEFAHR! Lebensgefahr durch elektrischen Schlag! Der elektrische Anschluss darf nur von entsprechend qualifizierten Fachkräften durchgeführt werden.

Vor der Montage muss das elektrische Leitungsnetz stromlos geschaltet werden (Hauptschalter/-sicherung ausschalten).



WARNUNG! Brandgefahr! Halogenlampen werden im Betrieb sehr heiß. Der angegebene Mindestabstand zu angestrahlten Flächen bzw. zu angestrahlten Materialien muss unbedingt eingehalten werden.

► Montage – S. 2

- Schrauben in Lampengehäuse lösen und Befestigung abnehmen.
- Bohrlöcher bohren und Dübel einstecken.
- Befestigung an Wand oder Decke festschrauben.

Technische Daten

Artikelnummer	Leuchtmittel	max. Lampenleistung	Nennspannung	Schutzklasse
850145	1 × GU10	35 W)	230 V~, 50 Hz	I

4

- Netzkabel anschließen (► S. 2, Punkt 2).
- Leuchte auf Befestigung aufsetzen und festschrauben.

Leuchtmittel wechseln



WARNUNG! Verbrennungsgefahr! Halogenlampen werden im Betrieb sehr heiß. Lampen vor dem Ausbauen immer abkühlen lassen.



ACHTUNG! Gefahr der Beschädigung der Halogenlampe! Glasscheibe der Halogenlampen nicht mit den Fingern berühren. Fingerabdrücke brennen sich im Glas ein, werden sichtbar und verkürzen die Lebensdauer der Halogenlampen.

► Leuchtmittel wechseln – S. 3

Reinigung



ACHTUNG! Gefahr von Geräteschäden! Benutzen Sie keine scheuernden oder scharfen Gegenstände oder aggressive Reinigungsmittel. Keine Lösungsmittel verwenden.

- Gerät trocken oder mit einem leicht feuchten Lappen abwischen.

Entsorgung

Gerät entsorgen

Das auf Elektro- und Elektronikgeräten bzw. deren Verpackung oder Begleitdokumenten angebrachte Symbol der durchgestrichenen Abfalltonne bedeutet, dass das Gerät nicht mit anderem Abfall zusammen entsorgt werden darf.



Die Nutzer tragen die Verantwortung, Altgeräte über ausgewiesene Sammelstellen zu entsorgen, um eine sachgerechte Weiterverarbeitung zu gewährleisten.

Informationen über verfügbare Sammelsysteme für Elektro- und Elektronik-Altgeräte erhalten sie an den Informationsschaltern in den Märkten und in den kommunalen Verwaltungsstellen.

Eine angemessene Handhabung der Altgeräte stellt sicher, dass möglicherweise vorhandene gefährliche Substanzen, Gemische oder Komponenten nicht in die Umwelt gelangen oder die menschliche Gesundheit beeinträchtigen und ermöglicht darüber hinaus die Rückgewinnung wertvoller sekundärer Rohstoffe. Jeder Benutzer von Elektro- und Elektronikgeräten sollte sich an den Bemühungen zum Schutz der Umwelt vor schädlichen Abfällen beteiligen.

Verpackung entsorgen

Die Verpackung besteht aus Karton und entsprechend gekennzeichneten Kunststoffen, die recycelt werden können.



- Führen Sie diese Materialien der Wiederverwertung zu.

DE

Artikelnummer	Leuchtmittel	max. Lampenleistung	Nennspannung	Schutzklasse
850146	2× GU10	35 W)	230 V~, 50 Hz	I
850147	3× GU10	35 W)	230 V~, 50 Hz	I
850148	4× GU10	35 W)	230 V~, 50 Hz	I

Mindestabstand zu angestrahlten Flächen: 0,5 m

IT

Avvertenze di sicurezza

- La lampada può essere utilizzata solo se montata in ambienti interni.
- Per un lavoro sicuro con questo apparecchio l'utente deve leggere e comprendere questo manuale prima del primo utilizzo.
- Tenere le istruzioni per l'uso sempre a portata di mano.
- Nel caso si intenda vendere o cedere a terzi l'apparecchio, esso dovrà essere sempre assolutamente accompagnato dalle rispettive istruzioni per l'uso.
- Faccia attenzione, quando perfora muri, soffitti o pavimenti, a cavi nonché condutture di gas e acqua.
- Il collegamento elettrico può essere istituito solo da esperti qualificati.
- Utilizzare solo lampade autorizzate dal fabbricante. La massima potenza lampada non deve essere superata (► *Dati tecnici* – p. 6)!
- Utilizzare solo morsetti di collegamento autorizzati dal fabbricante.
- La lampada alogena diventa calda durante il funzionamento!
 - Pericolo di ustioni! Non afferrare! Tenere lontani i bambini!
 - Lasciare raffreddare la lampada alogena prima della sostituzione.
 - Non coprire! Se viene coperta con materiali infiammabili (ad es. fazzoletti) sussiste un pericolo di incendio!



Osservare assolutamente la distanza minima indicata dalle superfici irradiate o da materiali irradiati (**pericolo di incendio!**). Distanza minima: ► *Dati tecnici* – p. 6

Montaggio

PERICOLO! Pericolo di vita per scossa elettrica! Il collegamento elettrico può essere istituito solo da esperti qualificati.

Prima del montaggio la rete di linee elettriche deve essere messa fuori tensione (spegnere l'interruttore principale/il fusibile principale).



AVVERTENZA! Pericolo d'incendio! Le lampade alogene si riscaldano molto durante il funzionamento. Osservare assolutamente la distanza minima indicata dalle superfici irradiate o da materiali irradiati.

► **Montaggio** – p. 2

- Allentare le viti nella custodia lampada e rimuovere il fissaggio.
- Creare i fori ed inserire i tasselli.

Dati tecnici

Codice articolo	Lampadina	potenza max. delle lampadine	Tensione nominale	Classe di isolamento
850145	1x GU10	35 W)	230 V~, 50 Hz	I
850146	2x GU10	35 W)	230 V~, 50 Hz	I

- Avvitare il fissaggio su parete o soffitto.
- Collegare il cavo di alimentazione (► *P. 2, punto 2*).
- Applicare la lampada sul fissaggio ed avviarla.

Cambiare la lampadina

AVVERTENZA! Pericolo di ustioni! Le lampade alogene si riscaldano molto durante il funzionamento. Lasciare sempre raffreddare le lampade prima di smontare.



AVVISO! Pericolo di danni alla lampada alogena! Non toccare la lastra di vetro delle lampade alogene con le dita. Le impronte digitali si bruciano nel vetro, diventano visibili ed accorciano la durata delle lampade alogene.

► *Cambiare la lampadina* – p. 3

Pulizia

AVVISO! Pericolo di danni all'apparecchio! Non utilizzare oggetti affilati o abrasivi, o detersivi aggressivi. Non utilizzare solventi.

- Strofinare l'apparecchio con un panno asciutto o leggermente umido.

Smaltimento**Smaltire l'apparecchio**

Il simbolo del bidone barrato che si trova sugli apparecchi elettrici o elettronici oppure sull'imballaggio o sui documenti di accompagnamento indica che l'apparecchio non può essere smaltito insieme ai normali rifiuti.



Gli utenti sono responsabili dello smaltimento degli apparecchi vecchi mediante i punti di raccolta indicati, al fine di garantire una riorganizzazione conforme.

Per informazioni sui sistemi di raccolta disponibili di apparecchi elettrici ed elettronici usati possono essere reperite presso gli sportelli informativi dei grandi magazzini oppure dei comuni.

Una gestione adeguata degli apparecchi usati garantisce che le sostanze pericolose, le miscele o altri componenti non giungano nell'ambiente, né che mettano in pericolo la salute umana, e consente inoltre il riciclo di materie prime preziose.

Ogni utente di apparecchi elettrici ed elettronici è responsabile dell'applicazione delle misure per la protezione dell'ambiente dai rifiuti dannosi.

Smaltire l'imballo

L'imballo si compone di cartone e plastiche corrispondentemente contraddistinte, che possono essere riciclati.

- Portare questi materiali alla rivalutazione.



IT

Codice articolo	Lampadina	potenza max. delle lampadine	Tensione nominale	Classe di isolamento
850147	3× GU10	35 W)	230 V~, 50 Hz	I
850148	4× GU10	35 W)	230 V~, 50 Hz	I

Distanza minima dalle superfici irradiate: 0,5 m

FR

Consignes de sécurité

- La lampe ne doit être montée qu'à l'intérieur de locaux.
- Pour garantir une manipulation sûre de cet appareil, l'utilisateur doit avoir lu et compris le présent mode d'emploi avant la première mise en service de l'appareil.
- Gardez les instructions d'utilisation toujours à portée de la main.
- Si vous vendez ou donnez l'appareil, joignez-y toujours ces instructions d'utilisation.
- Lors de perçages sur les murs, le plafond ou le plancher, veillez à la présence éventuelle de câbles électriques et de conduites de gaz ou d'eau.
- Le branchement électrique ne doit être exécuté que par un spécialiste qualifié pour ce faire.
- N'utilisez que les lampes autorisées par le fabricant. Ne jamais dépasser la puissance maximale de la lampe (► *Spécifications techniques* – p. 9).
- N'utilisez que les bornes de connexion autorisées par le fabricant.
- La lampe halogène devient très chaude durant son fonctionnement !
 - Risque de brûlure ! Ne pas prendre à pleines mains ! Maintenir les enfants à distance !
 - Laisser refroidir la lampe halogène avant de la remplacer.
 - Ne pas couvrir ! Toute couverture avec des matériaux inflammables (p. ex. serviette) peut provoquer un incendie !



Respecter impérativement la distance minimale indiquée par rapport aux surfaces et matières soumises au rayonnement lumineux de la lampe (**Risque d'incendie** !). Distance minimale : ► *Spécifications techniques* – p. 9

Montage



DANGER ! Risque d'électrocution ! Le branchement électrique ne doit être exécuté que par un spécialiste qualifié pour ce faire. Avant de commencer le montage, couper le courant du réseau secteur (disjoncteur/fusible principal).



AVERTISSEMENT ! Risque d'incendie ! Les lampes halogènes deviennent très chaudes durant leur fonctionnement. Respecter impérativement la distance minimale indiquée par rapport aux surfaces et matières soumises au rayonnement lumineux de la lampe.

► Montage – p. 2

- Défaire les vis dans le boîtier de la lampe et retirer la fixation.
- Percer les trous et insérer les chevilles.
- Visser la fixation au mur ou au plafond.
- Brancher le câble secteur (► *P. 2, point 2*).
- Positionner la lampe sur la fixation et visser.

Remplacement de l'ampoule



AVERTISSEMENT ! Risque de brûlure ! Les lampes halogènes deviennent très chaudes durant leur fonctionnement. Laisser refroidir les lampes avant leur remplacement.



AVIS ! Risque de détérioration de la lampe halogène ! Ne pas toucher le verre des lampes halogènes avec les doigts. Les empreintes digitales se gravent dans le verre, deviennent visibles et réduisent la durée de vie des lampes halogènes.

► Remplacement de l'ampoule – p. 3

Nettoyage



AVIS ! Risque de dommages de l'appareil ! N'utilisez pas d'objets contondants ou abrasifs ou de détergents agressifs. N'utilisez pas de solvant.

- Essayez l'appareil avec un chiffon sec ou légèrement humide.

Mise au rebut

Mise au rebut de l'appareil

Le symbole de la poubelle barrée sur les appareils électriques et électroniques, sur leurs emballages ou documents d'accompagnement indique que ces appareils ne doivent pas être éliminés avec d'autres déchets.



Les utilisateurs sont tenus d'apporter les appareils usagés aux centres de collecte désignés pour les éliminer et ainsi garantir un traitement ultérieur approprié.

Vous trouverez des informations sur les systèmes de collecte disponibles pour les appareils électriques et électroniques usagés auprès des bureaux d'information des marchés et des autorités communales.

Une gestion appropriée des appareils usagés garantit que les substances, mélanges ou composants potentiellement nocifs ne sont pas rejetés dans l'environnement ou nuisent à la santé humaine et permet également de récupérer des matières premières secondaires précieuses.

Chaque utilisateur d'appareils électriques et électroniques devrait participer aux efforts visant à protéger l'environnement contre les déchets nocifs.

Mise au rebut de l'emballage

L'emballage se compose de carton et de films recyclables, marqués en conséquence.



- Éliminez ces matériaux en les conduisant au recyclage.

FR**Spécifications techniques**

Référence de l'article	Ampoule	puissance max. de l'ampoule	Tension nominale	Classe de protection
850145	1× GU10	35 W)	230 V~, 50 Hz	I
850146	2× GU10	35 W)	230 V~, 50 Hz	I
850147	3× GU10	35 W)	230 V~, 50 Hz	I
850148	4× GU10	35 W)	230 V~, 50 Hz	I

Distance minimale par rapport aux surfaces éclairées : 0,5 m

GB**Safety instructions**

- The light may be installed indoors only.
- To operate this product safely, the user must have read and understood these instructions for use before using the product for the first time.
- Always keep the operating instructions within reach.
- If you sell or pass on the device, you must also pass on these operating instructions.
- When working on walls, ceiling or floors, pay attention to any installed cables as well as gas and water lines.
- Installation may be carried out only by a suitably qualified electrical specialist.
- Use only bulbs authorised by the manufacturer. Do not exceed the maximum bulb power (► *Technical data – p. 10*)!
- Use only connection clips authorised by the manufacturer.
- The halogen bulb becomes hot during operation!
 - Danger of being burnt! Do not touch! Keep away from children!
 - Allow halogen bulbs to cool down before replacing.
 - Do not cover! There is a danger of fire if covered with flammable materials (e.g. a towel)!

 The minimum separation for illuminated surfaces and materials must be complied with under all circumstances (**danger of fire!**). Minimum separation: ► *Technical data – p. 10*

Installation

DANGER! Risk of fatal injury due to electric shock! Installation may be carried out only by a suitably qualified electrical specialist.

Before installation, it must be ensured that there is no current to the electrical network (switch off at main switch or remove fuse).



WARNING! Danger of fire! Halogen bulbs become very hot during operation. The minimum separation for illuminated surfaces and materials must be complied with under all circumstances.

► **Assembly – p. 2**

- Loosen the screws in the lamp housing and remove the holder.
- Drill the holes and insert dowels.
- Screw the holder firmly to the wall or ceiling.

Technical data

Part number	illuminant	max. lamp wattage	Rated voltage	Protection class
850145	1× GU10	35 W)	230 V~, 50 Hz	I
850146	2× GU10	35 W)	230 V~, 50 Hz	I
850147	3× GU10	35 W)	230 V~, 50 Hz	I
850148	4× GU10	35 W)	230 V~, 50 Hz	I

Minimum separation from illuminated surfaces: 0.5 m

10

- Connect the mains cable (► *P. 2, item 2*).
- Place the lamp in the holder and screw tight.

Changing the bulb

WARNING! Danger of being burnt! Halogen bulbs become very hot during operation. Always allow bulbs to cool down before removal.



NOTICE! Danger of damaging the halogen bulb! Do not touch the outer glass of the halogen bulb with your fingers. Finger prints burn into the glass, become visible, and reduce the working life of halogen bulbs.

► *Changing the bulb – p. 3*

Cleaning

NOTICE! Risk of damage to the device! Do not use any sharp or abrasive objects, or aggressive cleaning agents. Do not use cleaning solutions.

- Wipe down the device with a dry or damp cloth.

Disposal**Disposing of the product**

The symbol of the cross-out wheellie bin that is used on electrical or electronic equipment and packaging or accompanying documentation indicates that the device must not be disposed of with other waste.



The user is responsible for disposing of waste equipment at the collection points indicated so that materials can be correctly recycled.

Information on the collection points available for waste electrical and electronic equipment is available from the information desks in stores and municipal authorities.

Proper handling of waste equipment ensures that any hazardous substances, mixtures or components that may be present do not enter into the environment or impair human health and also ensures that valuable secondary raw materials are recycled.

All users of electrical and electronic devices should contribute to efforts to protect the environment from harmful waste.

Disposing of the packaging

The packaging consists of cardboard and correspondingly marked plastics that can be recycled.



- Make these materials available for recycling.

Bezpečnostní pokyny

- Svítidlo smí být použito pouze namontované ve vnitřních prostorech.
- Pro bezpečné zacházení s tímto přístrojem si jeho uživatel musí před prvním použitím přečíst tento návod k použití a porozumět mu.
- Návod na použití ukládejte vždy v dosahu.
- Pokud přístroj prodáte nebo odevzdáte další osobě, bezpodmínečně přiložte i tento návod na použití.
- Při vrtání do zdi, stropu nebo podlahy dávejte pozor na kabely i vedení plynu a vody.
- Elektrické připojení smí být provedeno pouze příslušně kvalifikovanými odborníky.
- Používejte pouze žárovky schválené výrobcem. Nesmí být překročen maximální výkon žárovky (► *Technické údaje* – s. 11).
- Používejte pouze přípojné svorky schválené výrobcem.
- Halogenová žárovka je během provozu horká!
 - Nebezpečí popálení! Nedotýkat se! Zabránit v přístupu dětem!
 - Halogenovou žárovku nechte před výměnou vychladnout.
 - Nezakrývat! Při zakrytí hořlavými materiály (např. ručník) je nebezpečí požáru!

 Udaná minimální vzdálenost k osvětleným plochám popř. osvětleným materiálům musí být bezpodmínečně dodržena (**Nebezpečí požáru!**). Minimální vzdálenost: ► *Technické údaje* – s. 11

Montáž



NEBEZPEČÍ! Ohrožení života v důsledku elektrického úderu! Elektrické připojení smí být provedeno pouze příslušně kvalifikovanými odborníky.

Před montáží musí být elektrický rozvod odpojen od proudu (vypnout hlavní vypínač/jistič).



VAROVÁNÍ! Nebezpečí požáru! Halogenové žárovky se při provozu silně zahřívají. Udaná minimální vzdálenost k osvětleným plochám popř. osvětleným materiálům musí být bezpodmínečně dodržena.

► Montáž – s. 2

- Uvolněte šrouby v tělese svítidla a sundejte upevnění.
- Vyvrtejte otvory a vložte hmoždinky.
- Přišroubujte upevnění na zeď nebo strop.
- Připojte síťový kabel (► S. 2, bod 2).

Technické údaje

Číslo výrobku	Světelný zdroj	max. příkon žárovek	Jmenovité napětí	Stupeň ochrany
850145	1× GU10	35 W)	230 V~, 50 Hz	I
850146	2× GU10	35 W)	230 V~, 50 Hz	I
850147	3× GU10	35 W)	230 V~, 50 Hz	I
850148	4× GU10	35 W)	230 V~, 50 Hz	I

Minimální vzdálenost od osvětlených ploch: **0,5 m**

- Nasadte svítidlo do upevnění a přišroubujte jej.

Výměna žárovky



VAROVÁNÍ! Nebezpečí popálení! Halogenové žárovky se při provozu silně zahřívají. Před demontáží je vždy nechte vychladnout.



OZNÁMENÍ! Nebezpečí poškození halogenové žárovky! Nedotýkejte se krycího skla žárovky prsty. Otisky prstů se do skla vypálí, budou viditelné a zkracují životnost halogenové žárovky.

► *Výměna žárovky* – s. 3

Čištění



OZNÁMENÍ! Nebezpečí poškození přístroje! Nepoužívejte žádné abrazivní nebo ostré předměty nebo agresivní čisticí prostředky.

Nepoužívejte žádná rozpouštědla.

- Přístroj osušte nebo utřete jemně navlhčenou haděrkou.

Likvidace

Likvidace přístroje

Symbol přeškrtnuté nádoby na odpad na elektrických a elektronických zařízeních, příp. na jejich obalech nebo v průvodních dokumentech znamená, že se dané zařízení nesmí likvidovat spolu s dalším odpadem.

Uživatel nese zodpovědnost za likvidaci použitých zařízení prostřednictvím stanovených sběrných míst, aby se zajistilo správné další zpracování.

Informace týkající se dostupných sběrných systémů elektrických a elektronických zařízení získáte v prodejních nebo od správních orgánů zodpovědných za komunální odpad.

Vhodným zacházením s použitými zařízeními se zajistí, že se případně nebezpečné látky, směsi nebo komponenty nedostanou do životního prostředí ani nebudou mít vliv na zdraví osob. Kromě toho se tím docílí získání cenných druhotných surovin.

Každý uživatel elektrických a elektronických zařízení by měl podpořit úsilí na ochranu životního prostředí před škodlivým odpadem.

Likvidace balení

Balení se skládá z kartonu a příslušně označených plastů, které mohou být recyklovány.

- Předějte tyto části na recyklaci.



SK

Bezpečnostné pokyny

- Svetidlo sa smie používať len namontované v interiéroch.
- Pre bezpečné zaobchádzanie s týmto prístrojom si musí užívateľ prístroja pred prvým použitím prečítať tento návod na použitie a porozumieť mu.
- Návod na použitie uchovávajte vždy v dosahu.
- Ak prístroj predáte alebo odovzdáte ďalšej osobe, bezpodmienečne priložte aj tento návod na použitie.
- Pri vŕtaní do steny, stropu alebo podlahy dávajte pozor na káble a plynovodné a vodovodné potrubia.
- Elektrickú prípojku smie inštalovať iba príslušne kvalifikovaný odborník.
- Používajte len žiarovky schválené výrobcom. Maximálny výkon žiarovky sa nesmie prekročiť (► *Technické údaje* – s. 13).
- Používajte len pripojovacie svorky schválené výrobcom.
- Halogénová žiarovka sa pri prevádzke silno zahrieva!
 - Nebezpečenstvo popálenia! Nedotýkať sa! Držať mimo dosahu detí!
 - Halogénovú žiarovku nechajte pred výmenou ochladieť.
 - Nezakrývať! Pri zakrytí horľavými materiálmi (napr. uterák) existuje nebezpečenstvo požiaru!



Uvedená minimálna vzdialenosť od ožarovaných plôch, resp. od ožarovných materiálov sa musí bezpodmienečne dodržiavať (**nebezpečenstvo požiaru!**). Minimálna vzdialenosť: ► *Technické údaje* – s. 13

Montáž



NEBEZPEČENSTVO! Nebezpečenstvo ohrozenia života v dôsledku zásahu elektrickým prúdom! Elektrickú prípojku smie inštalovať iba príslušne kvalifikovaný odborník.

Pred montážou sa musí elektrická rozvodná sieť odpojiť od prívodu prúdu (vypnite hlavný vypínač/hlavnú poistku).



VAROVANIE! Nebezpečenstvo požiaru! Halogénové žiarovky sa pri prevádzke silno zahrievajú. Uvedená minimálna vzdialenosť od ožarovaných plôch, resp. od ožarovných materiálov sa musí bezpodmienečne dodržiavať.

► Montáž – s. 2

- Uvoľnite skrutky v telese svetidla a odoberte upevnenie.
- Vyvŕtajte otvory a vložte do nich hmoždinky.
- Upevnenie priskrutkujte na stenu alebo strop.
- Pripojte sieťový kábel (► S. 2, bod 2).
- Svetidlo nasadte na upevnenie a priskrutkujte.

Výmena osvetľovacieho prostriedku



VAROVANIE! Nebezpečenstvo popálenia! Halogénové žiarovky sa pri prevádzke silno zahrievajú. Žiarovky nechajte pred vymontovaním vždy ochladieť.



OZNÁMENIE! Nebezpečenstvo poškodenia halogénovej žiarovky! Nedotýkajte sa prstami sklenenej banky halogénových žiaroviek. Odtlačky prstov sa na skle sa vypália, stanú sa viditeľnými a skracujú životnosť halogénových žiaroviek.

► *Výmena žiarovky* – s. 3

Čistenie



OZNÁMENIE! Nebezpečenstvo poškodenia prístroja! Nepoužívajte pomôcky na drhnutie alebo ostré predmety ani agresívne čistiace prostriedky. Nepoužívajte rozpúšťadlá.

- Prístroj utrite nasucho alebo jemne navlhčenou handrou.

Likvidácia

Likvidácia prístroja

Symbol prečiarknutej nádoby na odpad na elektrických a elektronických zariadeniach, resp. na ich obaloch alebo sprievodných dokumentoch znamená, že nie je povolené likvidovať zariadenie spolu s ďalším odpadom.



Používateľ nesie zodpovednosť likvidovania starých zariadení prostredníctvom definovaných zberných miest, aby zabezpečil správne ďalšie spracovanie.

Informácie týkajúce sa dostupných zberných systémov elektrických a elektronických zariadení získate v predajniach alebo správnych orgánoch zodpovedných za komunálny odpad.

Vhodná manipulácia so starými zariadeniami zabezpečuje, že sa prípadné nebezpečné látky, zmesi alebo komponenty nedostanú do životného prostredia ani nebudú mať vplyv na zdravie osôb. Okrem toho umožňuje získanie cenných druhotných surovín.

Každý používateľ elektrických a elektronických zariadení by mal podporiť úsilie na ochranu životného prostredia pred škodlivým odpadom.

Likvidácia obalu

Obal pozostáva z kartónu a zodpovedajúco označených plastov, ktoré sa môžu recyklovať.



- Tieto materiály odovzdajte na opätovné využitie.

SK**Technické údaje**

Číslo tovaru	Osvetľovací prostriedok	max. príkon žiaroviek	Menovité napätie	Trieda ochrany
850145	1× GU10	35 W)	230 V~, 50 Hz	I
850146	2× GU10	35 W)	230 V~, 50 Hz	I
850147	3× GU10	35 W)	230 V~, 50 Hz	I
850148	4× GU10	35 W)	230 V~, 50 Hz	I

Minimálna vzdialenosť od ožarovaných plôch:
0,5 m

PL

Wskazówka bezpieczeństwa

- Lampę można montować wyłącznie w pomieszczeniach wewnętrznych.
- Aby zapewnić bezpieczną obsługę urządzenia, użytkownik musi przeczytać i zrozumieć instrukcję obsługi przed pierwszym użyciem urządzenia.
- Instrukcję obsługi przechowywać w łatwo dostępnym miejscu.
- W przypadku sprzedaży urządzenia lub przekazania go innym osobom, należy koniecznie dołączyć do niego instrukcję obsługi.
- Podczas wiercenia w ścianie, suficie i podłogze zwrócić uwagę na przewody elektryczne oraz rury gazowe i wodne.
- Podłączenie elektryczne może wykonać wyłącznie odpowiednio wykwalifikowany personel fachowy.
- Używać wyłącznie żarówek dozwolonych przez producenta. Nie wolno przekraczać maksymalnej mocy żarówek (► *Dane techniczne – str. 15*)!
- Używać wyłącznie zacisków dozwolonych przez producenta.
- Lampa halogenowa podczas pracy jest gorąca!
 - Ryzyko poparzenia! Nie chwycać! Nie dopuszczać dzieci!
 - Lampę halogenową ochłodzić przed wymianą żarówki.
 - Nie przykrywać! Przykrycie palnymi materiałami (np. ręcznikiem) stwarza zagrożenie pożarowe!

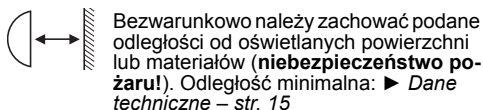

Montaż



NIEBEZPIECZEŃSTWO! Zagrożenie życia porażeniem prądem! Podłączenie elektryczne może wykonać wyłącznie odpowiednio wykwalifikowany personel fachowy. Przed montażem należy odłączyć zasilanie elektryczne (wyłączyć wyłącznik główny/bezpiecznik).



OSTRZEŻENIE! Zagrożenie pożarowe! Żarówki halogenowe podczas pracy bardzo rozgrzewają się. Bezwarunkowo należy zachować podane odległości od oświetlanych powierzchni lub materiałów.

► Montaż – str. 2

- Odkręcić śruby obudowy lampy i zdjąć zamocowanie.
- Nawiercić otwory i włożyć kołki rozporowe.
- Dokręcić zamocowanie do ściany lub sufitu.
- Podłączyć przewód sieciowy (► *Str. 2, ustęp 2*).
- Lampę założyć na zamocowanie i dokręcić.

Wymiana żarówki



OSTRZEŻENIE! Ryzyko poparzenia!

Żarówki halogenowe podczas pracy bardzo rozgrzewają się. Przed wycięciem żarówki odczekać, aż ochłodzi się.



UWAGA! Niebezpieczeństwo uszkodzenia żarówki halogenowej! Bańki szklanej żarówki halogenowej nie dotykać palcami. Odciski palców przypalają się w szkło, są widoczne i skracają żywotność żarówki.

► Wymiana żarówki – str. 3

Czyszczenie



UWAGA! Niebezpieczeństwo uszkodzenia urządzenia! Nie używać szorstkich lub ostrych przedmiotów ani agresywnych środków czyszczących.

Nie używać rozpuszczalników.

- Urządzenie wycierać na sucho lub lekko zwilżoną ściereczką.

Utylizacja

Utylizacja urządzenia

Symbol umieszczony na urządzeniach elektrycznych i elektronicznych oraz na ich opakowaniach i w dokumentach towarzyszących, przedstawiający przekreślony na krzyż pojemnik na odpady oznacza, że urządzenia nie wolno wyrzucać z innymi odpadami.



Użytkownicy ponoszą odpowiedzialność za usuwanie zużytych urządzeń za pośrednictwem wyznaczonych punktów zbiórki odpadów, żeby zapewnić w ten sposób ich właściwą obróbkę i utylizację.

Informacje o dostępnych systemach zbiórki zużytych urządzeń elektrycznych i elektronicznych można otrzymać w punktach informacyjnych marketów oraz w komunalnych placówkach administracyjnych.

Odpowiednie obchodzenie się ze zużytymi urządzeniami zapewnia, że w nich ewentualnie zawarte niebezpieczne substancje, mieszaniny lub komponenty nie trafią do środowiska naturalnego i nie będą mogły szkodzić ludzkiemu zdrowiu, a ponadto pozwoli na recykling i odzysk cennych surowców wtórnych.

Każdy użytkownik urządzeń elektrycznych i elektronicznych powinien brać udział w działaniach chroniących środowisko naturalne przed szkodliwymi odpadami.

Usuwanie opakowania

Opakowanie składa się z kartonu i odpowiednio oznakowanych tworzyw sztucznych, które można ponownie wykorzystać.



- Oddać te materiały do ponownego wykorzystania.

PL**Dane techniczne**

Numer artykułu	Zródło światła	maks. moc żarówek	Napięcie znamionowe	Klasa ochrony
850145	1× GU10	35 W)	230 V~, 50 Hz	I
850146	2× GU10	35 W)	230 V~, 50 Hz	I
850147	3× GU10	35 W)	230 V~, 50 Hz	I
850148	4× GU10	35 W)	230 V~, 50 Hz	I

Minimalna odległość od oświetlanych powierzchni: 0,5 m

SI

Varnostni napotki

- Svetilka se lahko uporablja samo v notranjih prostorih.
- Za varno ravnanje s to napravo mora uporabnik naprave navodila prebrati in jih razumeti pred prvo uporabo.
- Navodila za uporabo hranite vedno na dosegu.
- Če napravo prodate ali posredujete drugi osebi, kupcu ali omenjeni osebi obvezno izročite tudi ta navodila za uporabo.
- Pri vrtanju v zid, strop ali tla pazite na kabel, plinsko napeljavo in vodovod.
- Priključitev na električno omrežje lahko opravi le ustrezno kvalificirano oseboje.
- Uporabljajte samo žarnice, ki jih je odobril proizvajalec. Najvišje moči žarnice ni dovoljeno preseči (► *Tehnični podatki – str. 16*).
- Uporabljajte samo priključne sponke, ki jih je odobril proizvajalec.
- Halogenska žarnica se med delovanjem zelo segreje!
 - Nevarnost opeklin! Ne prijemati! Držati stran od otrok!
 - Pred menjavo halogenske žarnice počakajte, da se ta ohladi.
 - Ne prekriti! Če svetilko pokrijete z vnetljivimi materiali (npr. brisača), obstaja nevarnost požara!



Nujno je treba upoštevati navedeno minimalno razdaljo do razsvetljenih površin oziroma materialov (**nevarnost požara!**). Minimalna razdalja: ► *Tehnični podatki – str. 16*

Montaža

NEVARNOST! Smrtna nevarnost zaradi električnega udara! Priključitev na električno omrežje lahko opravi le ustrezno kvalificirano oseboje.

Pred montažo je treba električno omrežje dati v breznapetostno stanje (izklop glavnega stikala/varovalke).



OPOZORILO! Nevarnost požara! Halogenske žarnice so pri delovanju zelo vroče. Nujno je treba upoštevati navedeno minimalno razdaljo do razsvetljenih površin oziroma materialov.

► *Montaža – str. 2*

- Vijake v ohišju svetilke razrahljajte in pritrnitev snemite.
- Luknjice izvrtajte in vstavite vložke.

Tehnični podatki

Številka artikla	Žarnica	max. moč žarnice	Nazivna napetost	Razred zaščite
850145	1× GU10	35 W)	230 V~, 50 Hz	I
850146	2× GU10	35 W)	230 V~, 50 Hz	I
850147	3× GU10	35 W)	230 V~, 50 Hz	I
850148	4× GU10	35 W)	230 V~, 50 Hz	I

Najmanjša razdalja do razsvetljenih površin:

0,5 m

16

- Pritrditev privijte na steno ali strop.
- Priključite napajalni kabel (► *Str. 2, točka 2*).
- Svetilko postavite na pritrnitev in jo privijte.

Menjava žarnice

OPOZORILO! Nevarnost opeklin! Halogenske žarnice so pri delovanju zelo vroče. Preden žarnico demontirajte, počakajte, da se ohladi.



OBVESTILO! Nevarnost poškodbe halogenske žarnice! S prsti se ne dotikajte stekla halogenskih žarnic. Prstni odtisi se vtisnejo v steklo, postanejo vidni in skrajšajo življenjsko dobo halogenskih žarnic.

► *Menjava žarnice – str. 3*

Čiščenje

OBVESTILO! Nevarnost poškodbe naprave! Ne uporabljajte ostrih predmetov, ki drgnejo, ali agresivnega čistila. Ne uporabljajte topil.

- Napravo osušite ali obrišite z rahlo navlaženo krpo.

Odlaganje med odpadke**Odlaganje naprave med odpadke**

Simbol prekrizanega zabojnika za smeti, ki je na elektronskih in električnih napravah oz. njihovi embalaži ali spremnih dokumentih, pomeni, da naprave ni dovoljeno zavreči med ostale odpadke.



Uporabnik je odgovoren za odlaganje rabljenih naprav na ustreznih zbirališčih, s čimer zagotovi ustrezno nadaljnjo obdelavo in recikliranje surovin.

Informacije o razpoložljivih zbirališčih za rabljene električne in elektronske naprave dobite na informacijskih točkah v trgovinah in pri komunalnem upravnem organu.

Ustrezno ravnanje z rabljenimi napravami zagotavlja, da morebitne prisotne nevarne snovi, mešanice ali komponente ne zaidejo v okolje ali vplivajo na človeško zdravje, prav tako pa omogoča ponovno pridobitev in recikliranje dragocenih sekundarnih surovin.

Vsak uporabnik električnih in elektronskih naprav si mora prizadevati k zaščiti okolja pred škodljivimi odpadki.

Odlaganje embalaže med odpadke

Embalaža vsebuje karton in ustrezno označene umetne mase, ki se lahko reciklirajo.

- Te materiale namenite za reciklažo.



Biztonsági előírások

- A lámpa csak beltérben felszerelve használható.
- A készülék csak akkor kezelhető biztonságosan, ha az első használat előtt a kezelő elolvasta és megértette ezt a használati utasítást.
- A használati útmutatót tartsa mindig kézügyben.
- Ha eladja vagy továbbadja a készüléket, feltétlenül adja tovább a használati útmutatót is vele.
- Falon, mennyezeten vagy aljzaton dolgozva ügyeljen az elektromos, gáz- és vízvezetésekre.
- Az elektromos bekötést csak szakképzett szerelő végezheti el.
- Csak a gyártó által jóváhagyott fényforrást használjon. Ne lépje túl a maximális teljesítményt (► *Műszaki adatok – 17. old.*)!
- Csak a gyártó által jóváhagyott csatlakozó kapcsot használjon.
- A halogén izzó működés közben erősen felforrósodik!
 - Égési sérülés veszélye! Ne fogja meg! Tartsa távol a gyermekeket!
 - Hagyja lehűlni az izzót mielőtt kicserélné.
 - Ne takarja le! Éghető anyaggal letakarva (pl. törülköző) tűzveszélyes!

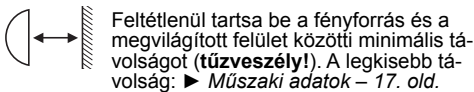

Szerelés



VESZÉLY! Az elektromos áramütés életveszélyes! Az elektromos bekötést csak szakképzett szerelő végezheti el.

Szerelés előtt feszültségmentesítse az elektromos hálózatot (főkapcsolóval vagy a biztosítékkal).



FIGYELMEZTETÉS! Tűzveszély! Működés közben az halogének izzólámpát erősen felmelegsznek. Feltétlenül tartsa be a fényforrás és a megvilágított felület közötti minimális távolságot.

► Szerelés – 2. old.

- Oldja a lámpaház csavarjait és vegye le a rögzítést.
- Készítse el a furatokat és helyezze be a tipliket.
- Csavarozza fel a rögzítőt.
- Csatlakoztassa a hálózati kábelt (► *2. old., 2. pont*).
- Szilárdan csavarozza vissza a lámpát a rögzítőre.

Műszaki adatok

Cikkszám	Fényforrás	max. teljesítményű a lámpák	Névleges feszültsége	Érintésvédelmi osztály
850145	1× GU10	35 W)	230 V~, 50 Hz	I
850146	2× GU10	35 W)	230 V~, 50 Hz	I
850147	3× GU10	35 W)	230 V~, 50 Hz	I
850148	4× GU10	35 W)	230 V~, 50 Hz	I

A megvilágított felület minimális távolsága: 0,5 m

Az izzó cseréje



FIGYELMEZTETÉS! Égési sérülés veszélye! Működés közben az halogének izzólámpát erősen felmelegsznek. Kiszereelés előtt hagyja lehűlni.



FIGYELEM! A halogén izzó károsodásának veszélye! Ne érintse meg kézzel a halogén izzó üvegét. Az ujjlenyomatok beleégnek az üvegbe, látszani fognak és csökkenti az izzó élettartamát.

► *Az izzó cseréje – 3. old.*

Tisztítás



FIGYELEM! Fennáll a készülék károsodásának veszélye! Ne használjon éles szerszámokat és erős súrolószert. Ne alkalmazzon oldószert.

- A készüléket törölje meg száraz vagy enyhén nedves ronggyal.

Selejtezés

A készülék selejtezése

Az elektromos és elektronikus készülékeken, ill. azok csomagolásán vagy kísérő dokumentumain található áthúzott hulladékgyűjtő piktogram azt jelenti, hogy a készüléket nem szabad más hulladékkal együtt ártalmatlanítani.



A felhasználó viseli a felelősséget azért, hogy a kiselejtezett készülékeket a kijelölt gyűjtőhelyeken keresztül ártalmatlanítsa, és ezzel a szakszerű további feldolgozást is szavatolja.

Az elektromos és elektronikus kiselejtezett készülékekre vonatkozó rendelkezésre álló gyűjtőrendszerekről az üzletekbe és a helyi önkormányzatoknál tájékozódhat.

A kiselejtezett készülékek megfelelő kezelése biztosítja, hogy az esetlegesen még meglévő veszélyes anyagok, elemek vagy összetevők ne juthassanak a környezetbe vagy ne veszélyeztessék senki egészségét. Ezenkívül értékes másodlagos nyersanyagokat lehet visszanyerni belőlük.

Az elektromos és elektronikus készülékek felhasználóinak mindig részt kell vállalniuk abban, hogy megővjék a környezetet a veszélyes hulladékoktól.

A csomagolás selejtezése

A csomagolás anyaga karton és megfelelően jelölt műanyag, ami újra hasznosítható.



- Ezeket juttassa el az újrahasznosításba.

BA/HR**Sigurnosne upute**

- Svjetiljka se smije koristiti samo montirana u unutrašnjim prostorima.
- Za sigurno rukovanje uređajem korisnik mora pročitati i razumjeti ove upute za uporabu prije prvog korištenja uređaja.
- Uputu za uporabu uvijek čuvati u dometu.
- Ako uređaj prodajete ili posuđujete obavezno predajte i ovu uputu za uporabu.
- Pri bušenju u zidu, plafonu ili podu obratite pažnju na kablove kao i vodove za plin i vodu.
- Električno priključivanje smije vršiti samo obučeni stručnjak.
- Koristite samo žarulje koje je odobrio proizvođač. Ne smije se prekoračivati maksimalna snaga žarulja (► *Tehnički podaci – str. 18*!).
- Koristite samo priključne štipaljke odobrene od proizvođača.
- Halogena žarulja se tijekom rada jako zagrijava!
 - Opasnost od opekina! Ne dodirivati! Udaljiti djecu!
 - Ostavite halogenu žarulje da se ohladi prije zamjene.
 - Ne pokrivati svjetiljku! Pri pokrivanju sa zapaljivim materijalima (npr. ručnikom) postoji opasnost od požara!

 Navedeno najmanje rastojanje prema površini odnosno materijalima na koje svjetlost zrači se obvezno mora poštivati (**opasnost od požara!**). Najmanje rastojanje: ► *Tehnički podaci – str. 18*

Montaža

OPASNOST! Opasnost po život izazvana električnim udarom! Električno priključivanje smije vršiti samo obučeni stručnjak.

Prije montaže se električna mreža mora osloboditi od napona (isključite glavni prekidač/osigurač)



UPOZORENJE! Opasnost od požara!

Halogene žarulje se tijekom rada jako zagrijavaju. Navedeno najmanje rastojanje prema površini odnosno materijalima na koje svjetlost zrači se obvezno mora poštivati.

► **Montaža – str. 2**

- Otpustite vijke na kućištu svjetiljke i uklonite pričvršni element.
- Izbušite rupe i postavite tiple.
- Pričvrstite pričvršni element na zid ili strop.
- Priključivanje mrežnog kabla (► *Str. 2, tačka 2*).

Tehnički podaci

Broj artikla	Žarulja	najv. snaga sijalice	Nazivni napon	Zaštitna klasa
850145	1× GU10	35 W)	230 V~, 50 Hz	I
850146	2× GU10	35 W)	230 V~, 50 Hz	I
850147	3× GU10	35 W)	230 V~, 50 Hz	I
850148	4× GU10	35 W)	230 V~, 50 Hz	I

Najmanje rastojanje prema površinama na koje

- Postavite svjetiljku na element za pričvršćivanje i pričvrstite je vijcima.

Zamjena žarulje

UPOZORENJE! Opasnost od opekina!

Halogene žarulje se tijekom rada jako zagrijavaju. Ostavite ih da se ohladi prije uklanjanja.



PAŽNJA! Opasnost od oštećenja halogene žarulje!

Staklenu ploču halogene žarulje ne dodirivati prstima. Otisci prstiju se otiskuju na staklu, postaju vidljivi i smanjuju vijek trajanja halogene žarulje.

► **Zamjena žarulje – str. 3****Čišćenje**

PAŽNJA! Opasnost od oštećenja na uređaju!

Ne koristite oštre predmete, predmete za ribanje ili agresivna sredstva za čišćenje. Ne koristiti otapala.

- Uređaj osušiti ili ga očistiti sa lagano navlaženom krpom.

Odlaganje na otpad**Odlaganje uređaja na otpad**

Na električnim i elektronskim uređajima ili na njihovoj ambalaži, ili pratećim dokumentima, priloženi simbol prekržižene kante za otpatke znači, da se uređaj ne smije odložiti sa drugim otpadom.



Korisnici su odgovorni za odlaganje starih uređaja preko određenih mjesta za sakupljanje, kako bi se osigurala stručna daljnja obrada.

Informacije o raspoloživim sistemima za sakupljanje za električne i elektronske uređaje, dostupne su na informacionim šalterima na tržištima i u opštinskoj administraciji.

Odgovarajuće rukovanje starim uređajima osigurava, da se svaka potencijalno opasna supstanca, smeše ili komponente koje mogu biti prisutne ne ispuštaju u životnu sredinu ili ugrožavaju ljudsko zdravlje, a pored toga omogućuju regeneraciju vrijednih sekundarnih sirovina.

Svaki korisnik električne i elektronske opreme treba da učestvuje u naporima da zaštiti životnu sredinu od štetnog otpada.

Odlaganje pakiranja na otpad

Pakiranje se sastoji od kartona i odgovarajuće označenih umjetnih materijala koji se mogu reciklirati.



- Ove materijale dajte na ponovnu preradu i uporabu.

zrači svjetlost: **0,5 m**

Руководство по эксплуатации

RU

Указания по технике безопасности

- Светильник можно монтировать только в помещениях.
- Для надежного обращения с этим устройством пользователь должен прочесть перед первым использованием это руководство по эксплуатации.
- Всегда храните инструкцию в пределах досягаемости.
- При передаче в пользование либо продаже прибора обязательно прилагайте инструкцию.
- При сверлении отверстий в стене, потолке или полу, всегда следите за расположением кабеля, а также газо- и водопровода.
- Электрическое подключение должны выполнять только квалифицированные специалисты.
- Используйте только разрешенные производителем лампы. Не превышать максимальную мощность лампы (► *Технические характеристики стики – стр. 20*).
- Используйте только разрешенные производителем соединительные клеммы.
- Галогенная лампа нагревается при эксплуатации!
 - Опасность получения ожогов! Не трогать! Не подпускать детей!
 - Галогенную лампу охладить перед заменой.
 - Не накрывать! При накрывании воспламеняющимися материалами (напр., полотенцем) существует опасность пожара!

 Выдерживать указанное минимальное расстояние до освещаемых поверхностей или материалов (**Опасность пожара!**). Минимальное расстояние: ► *Технические характеристики – стр. 20*

Монтаж



ОПАСНОСТЬ! Опасность поражения электрическим током! Электрическое подключение должны выполнять только квалифицированные специалисты.

Перед монтажом следует обесточить электрическую сеть (выключить главный выключатель/предохранитель).



ПРЕДУПРЕЖДЕНИЕ! Опасность пожара! Во время эксплуатации галогенные лампы сильно нагреваются. Выдерживать указанное минимальное расстояние до освещаемых поверхностей или материалов.

► *Монтаж – стр. 2*

- Выкрутить винты в корпусе лампы и удалить крепление.
- Просверлить отверстия и вставить дюбели.
- Прикрутить крепление на стене или потолке.
- Присоединить сетевой кабель (► *Стр. 2, пункт 2*).

- Установить светильник на крепление и прикрутить.

Замена лампы



ПРЕДУПРЕЖДЕНИЕ! Опасность получения ожогов! Во время эксплуатации галогенные лампы сильно нагреваются. Перед демонтажом лампы следует всегда охлаждать.



ВНИМАНИЕ! Опасность повреждения галогенной лампы! Не прикасаться пальцами к стеклянной колбе галогенной лампы. Отпечатки пальцев выгорают на стекле, становятся заметными и сокращают срок службы галогенной лампы.

► *Замена лампы – стр. 3*

Очистка



ВНИМАНИЕ! Опасность повреждения прибора! Не применяйте истирающие или острые предметы, либо агрессивные чистящие средства.

Не используйте растворитель.

- Протрите прибор сухим или слегка смоченным куском материи.

Утилизация

Утилизация устройства

Нанесенный на электроприборы и электронные устройства, их упаковку или сопроводительную документацию знак «Перечеркнутый контейнер» означает, что устройство нельзя выбрасывать вместе с другим мусором.



Пользователи несут ответственность за утилизацию вышедших из эксплуатации приборов через специальные пункты приема в целях осуществления надлежащей переработки.

Информацию об имеющейся в вашем регионе системе раздельного сбора мусора для вышедших из употребления электроприборов и электронных устройств можно найти на информационных стойках в крупных торговых точках и управлениях коммунальных хозяйств.

Правильное обращение с отработавшими устройствами гарантирует, что возможно имеющиеся в них опасные вещества, смеси или компоненты не попадут в окружающую среду или не окажут вредного влияния на здоровье людей, кроме того обеспечивается повторное использование важного вторсырья.

Каждый пользователь электроприборов и электронных устройств должен принимать участие в защите окружающей среды от вредных отходов.

Утилизация упаковки

Упаковка состоит из картона и соответствующим образом обозначенного пластика, которые могут подвергаться переработке.



- Позаботьтесь о том, чтобы эти материалы были переданы для вторичной переработки.

RU**Технические характеристики**

Номер артикула	Осветительное средство	макс. мощность ламп	Ном. напряжение	Класс защиты
850145	1× GU10	35 W)	230 В~, 50 Гц	I
850146	2× GU10	35 W)	230 В~, 50 Гц	I
850147	3× GU10	35 W)	230 В~, 50 Гц	I
850148	4× GU10	35 W)	230 В~, 50 Гц	I

Минимальное расстояние до освещаемых поверхностей: 0,5 м

Информация о дате изготовления указана на маркировке.

Οδηγίες ασφαλείας

- Το φωτιστικό επιτρέπεται να χρησιμοποιείται μόνο συναρμολογημένη σε εσωτερικούς χώρους.
- Για την ασφαλή χρήση της συσκευής αυτής, ο χρήστης θα πρέπει να έχει διαβάσει και κατανοήσει αυτές τις οδηγίες πριν από την πρώτη χρήση.
- Φυλάσσετε τις οδηγίες χρήσης έτσι ώστε να είναι διαθέσιμες ανά πάσα στιγμή.
- Αν πουλήσετε ή παραδώσετε σε τρίτους τη συσκευή, παραδώστε οπωσδήποτε μαζί και τις παρούσες οδηγίες χρήσης.
- Όταν ανοίγετε οπές σε τοίχους, οροφές ή πατώματα προσέχετε καλώδια καθώς και αγωγούς αερίου και νερού.
- Η ηλεκτρική σύνδεση επιτρέπεται να διεξάγεται αποκλειστικά από σχετικά διακεκριμένους ειδικούς.
- Χρησιμοποιείτε αποκλειστικά από τον κατασκευαστή εγκεκριμένους λαμπτήρες. Η μέγιστη ισχύς λαμπτήρων δεν επιτρέπεται να ξεπερνιέται (► *Τεχνικά στοιχεία* – σελ. 22).
- Χρησιμοποιείτε αποκλειστικά από τον κατασκευαστή εγκεκριμένους συνδετικούς ακροδέκτες.
- Κατά τη λειτουργία ο λαμπτήρας αλογόνου αναπτύσσει υψηλές θερμοκρασίες!
 - Κίνδυνος εγκαύματος! Μην αγγίζετε! Κρατάτε μακριά τα παιδιά!
 - Αφήστε το λαμπτήρα αλογόνου να κρυώσει πριν την αντικατάσταση.
 - Μη σκεπάζετε! Σε περίπτωση κάλυψης με αναφλέξιμα υλικά (π.χ. πετσέτα χεριών) υφίσταται κίνδυνος πυρκαγιάς!

 Η αναφερόμενη ελάχιστη απόσταση προς τις φωτιζόμενες επιφάνειες ή τα φωτιζόμενα υλικά πρέπει να τηρείται οπωσδήποτε (**Κίνδυνος πυρκαγιάς!**). Ελάχιστη απόσταση: ► *Τεχνικά στοιχεία* – σελ. 22

Συναρμολόγηση



ΚΙΝΔΥΝΟΣ! Κίνδυνος θανάτου από ηλεκτροπληξία! Η ηλεκτρική σύνδεση επιτρέπεται να διεξάγεται αποκλειστικά από σχετικά διακεκριμένους ειδικούς.

Πριν τη συναρμολόγηση το ηλεκτρικό δίκτυο πρέπει να τεθεί άνευ ρεύματος (απενεργοποίηση κεντρικού διακόπτη/ασφάλειας).



ΠΡΟΕΙΔΟΠΟΙΗΣΗ! Κίνδυνος πυρκαγιάς! Οι λαμπτήρες αλογόνου αναπτύσσουν υψηλές θερμοκρασίες κατά τη λειτουργία. Η αναφερόμενη ελάχιστη απόσταση προς τις φωτιζόμενες επιφάνειες ή τα φωτιζόμενα υλικά πρέπει να τηρείται οπωσδήποτε.

► Συναρμολόγηση – σελ. 2

- Λύστε τις βίδες στο περίβλημα του λαμπτήρα και αφαιρέστε τη στερέωση.
- Δημιουργήστε τις οπές και εισάγετε ούπες.
- Βιδώστε τη στερέωση στον τοίχο ή την οροφή.

- Συνδέστε το καλώδιο ρεύματος (► *Σελ. 2, χωρία 2*).
- Τοποθετήστε το φωτιστικό στη στερέωση και βιδώστε την σφιχτά.

Αντικατάσταση λαμπτήρων



ΠΡΟΕΙΔΟΠΟΙΗΣΗ! Κίνδυνος εγκαύματος! Οι λαμπτήρες αλογόνου αναπτύσσουν υψηλές θερμοκρασίες κατά τη λειτουργία. Αφήστε τους λαμπτήρες να κρυώσουν πριν την αφαίρεση.



ΠΡΟΣΟΧΗ! Κίνδυνος πρόκλησης βλάβης στο λαμπτήρα αλογόνου! Μην αγγίζετε το γυαλί του λαμπτήρα αλογόνου με τα δάκτυλα. Τα δακτυλικά αποτυπώματα αποτυπώνονται στο γυαλί, γίνονται ορατά και μειώνουν τη διάρκεια ζωής των λαμπτήρων αλογόνου.

► *Αντικατάσταση βολβού* – σελ. 3

Καθαρισμός



ΠΡΟΣΟΧΗ! Κίνδυνος βλαβών στη συσκευή! Μην χρησιμοποιείτε σκληρά ή αιχμηρά αντικείμενα ή επιθετικά καθαριστικά μέσα.

Μη χρησιμοποιείτε διαλύτες.

- Σκουπίζετε τη συσκευή σε στεγνή κατάσταση ή με ένα ελαφριά νοτισμένο πανί.

Διάθεση

Διάθεση της συσκευής

Το σύμβολο του διαγραμμένου κάδου απορριμάτων που είναι τοποθετημένο πάνω σε ηλεκτρικές και ηλεκτρονικές συσκευές ή τις συσκευασίες τους ή ότι δεν συνοδεύεται από εγγράφα σημαίνει ότι η συσκευή δεν επιτρέπεται να διατίθεται μαζί με άλλα απορρίμματα.



Οι χρήστες φέρουν την ευθύνη της διάθεσης παλαιών συσκευών μέσω των καθορισμένων σημείων συλλογής, προκειμένου να διασφαλίζεται η κατάλληλη περαιτέρω επεξεργασία.

Πληροφορίες σχετικά με τα διαθέσιμα συστήματα συλλογής ηλεκτρικών και ηλεκτρονικών παλαιών συσκευών μπορείτε να βρείτε στις θυρίδες πληροφοριών των αγορών και στις κοινοτικές διοικητικές αρχές.

Ο κατάλληλος χειρισμός των παλαιών συσκευών διασφαλίζει ότι οι πιθανώς υπάρχουσες επικίνδυνες ουσίες, μείγματα ή εξαρτήματα δεν θα καταλήξουν στο περιβάλλον ή ότι δεν θα επηρεάσουν αρνητικά την ανθρώπινη υγεία και επιπλέον καθιστά δυνατή την ανακύκλωση πολύτιμων δευτερογενών πρώτων υλών.

Κάθε χρήστης ηλεκτρικών και ηλεκτρονικών συσκευών πρέπει να συμμετέχει στην προσπάθεια για την προστασία του περιβάλλοντος από βλαβερά απορρίμματα.

Διάθεση της συσκευασίας

Η συσκευασία αποτελείται από χαρτόνι και πλαστικά με αντίστοιχη σήμανση, τα οποία μπορούν να ανακυκλωθούν.



GR

– Διαθέτετε αυτά τα υλικά προς ανακύκλωση.

Τεχνικά στοιχεία

Αριθμός προϊόντος	Λαμπτήρας	μέγ. ισχύς λαμπτήρων	Ονομαστική τάση	Κατηγορία προστασίας
850145	1× GU10	35 W)	230 V~, 50 Hz	I
850146	2× GU10	35 W)	230 V~, 50 Hz	I
850147	3× GU10	35 W)	230 V~, 50 Hz	I
850148	4× GU10	35 W)	230 V~, 50 Hz	I

Ελάχιστη απόσταση προς τις φωτιζόμενες επιφάνειες: 0,5 m

Veiligheidsinstructies

- De lamp mag alleen gemonteerd in binnenruimtes worden gebruikt.
- Voor een veilige omgang met dit apparaat moet de gebruiker van dit apparaat deze gebruiksaanwijzing voor het eerste gebruik gelezen en begrepen hebben.
- De gebruiksaanwijzing altijd onder handbereik bewaren.
- Wanneer u het apparaat doorverkoopt of weggeeft, moet u deze gebruiksaanwijzing absoluut meegeven.
- Let bij het boren in muren, plafonds of vloeren op elektriciteitskabels, gas- en waterleidingen.
- De elektrische aansluiting mag alleen door daarvoor gekwalificeerde vakkrachten worden uitgevoerd.
- Uitsluitend door de fabrikant goedgekeurde lampen gebruiken. Het maximale lampvermogen mag niet overschreden worden (► *Technische gegevens* – p. 24).
- Uitsluitend door de fabrikant goedgekeurde aansluitklemmen gebruiken.
- De halogeenlamp wordt warm tijdens de werking!
 - Verbrandingsgevaar! Niet vastpakken! Kinderen uit de buurt houden!
 - De halogeenlamp voor het vervangen af laten koelen.
 - Niet afdekken! Bij het afdekken met brandbare materialen (bv. een handdoek) bestaat er brandgevaar!

 De aangegeven minimumafstand tot bestraalde oppervlakken c.q. bestraalde materialen moet absoluut in acht genomen worden (**Brandgevaar!**). Minimumafstand: ► *Technische gegevens* – p. 24

Montage



GEVAAR! Levensgevaar door elektrische schok! De elektrische aansluiting mag alleen door daarvoor gekwalificeerde vakkrachten worden uitgevoerd.

Vóór de montage moet het elektrische leidingnet stroomloos geschakeld worden (hoofdschakelaar-/zekering uitschakelen).



WAARSCHUWING! Brandgevaar! Halogeenlampen worden zeer heet tijdens de werking. De aangegeven minimumafstand tot bestraalde oppervlakken c.q. bestraalde materialen moet absoluut in acht genomen worden.

► Montage – p. 2

- Schroeven in lampbehuizing losdraaien en bevestiging verwijderen.
- Boorgaten boren en pluggen erin steken.
- Bevestiging aan wand of plafond vastschroeven.
- Stroomkabel aansluiten (► *P. 2, punt 2*).
- Lamp op bevestiging plaatsen en vastschroeven.

Verlichting vervangen



WAARSCHUWING! Verbrandingsgevaar! Halogeenlampen worden zeer heet tijdens de werking. De lampen voor het demonteren altijd af laten koelen.



LET OP! Gevaar voor beschadiging van de halogeenlamp! Glas van de halogeenlampen niet met de vingers aanraken. Vingerafdrukken worden in het glas ingebrand, worden zichtbaar en verkorten de levensduur van de halogeenlampen.

► *Lamp wisselen* – p. 3

Reiniging



LET OP! Gevaar voor schade aan het apparaat! Gebruik geen schurende of scherpe voorwerpen of agressieve reinigingsmiddelen.

Geen oplosmiddelen gebruiken.

- Apparaat drogen of met een licht vochtige doek schoonvegen.

Verwijdering

Het apparaat verwijderen

Het symbool van een doorkruiste afvalcontainer op elektrische en elektronische apparatuur of op de verpakking of de bijbehorende documenten ervan betekent dat het apparaat niet samen met ander afval mag worden verwijderd.



De gebruiker is verantwoordelijk voor het afvoeren van afgedankte apparaten via de aangewezen inzamelpunten om een goede verdere verwerking te waarborgen.

Informatie over de beschikbare inzamelingssystemen voor afgedankte elektrische en elektronische apparaten is verkrijgbaar bij de informatiepunten op de markten en bij de plaatselijke overheid.

De juiste omgang met afgedankte apparatuur zorgt ervoor dat mogelijk aanwezige gevaarlijke stoffen, mengsels of componenten niet in het milieu terechtkomen of de gezondheid van de mens schaden en dat bovendien waardevolle secundaire grondstoffen worden gerecycled.

Elke gebruiker van elektrische en elektronische apparatuur moet deelnemen aan de inspanningen om het milieu te beschermen tegen schadelijk afval.

Verpakking weggooien

De verpakking bestaat uit karton en dienovereenkomstig aangegeven kunststoffen, die kunnen worden gerecycled.

- Zorg ervoor dat dit materiaal wordt hergebruikt.



NL

Technische gegevens

Artikelnummer	Verlichting	max. lampvermogen	Nominale spanning	Beschermingsklasse
850145	1× GU10	35 W)	230 V~, 50 Hz	I
850146	2× GU10	35 W)	230 V~, 50 Hz	I
850147	3× GU10	35 W)	230 V~, 50 Hz	I
850148	4× GU10	35 W)	230 V~, 50 Hz	I

**Minimumafstand tot bestraalde oppervlakken:
0,5 m**

Säkerhets hänvisningar

- Lampan får monteras endast inomhus.
- För en säker hantering av denna produkt måste användaren av produkten ha läst och förstått denna bruksanvisning före den första användningen.
- Förvara alltid bruksanvisningen inom räckhåll.
- Om du säljer eller lämnar produkten vidare skall denna bruksanvisningen ovillkorligen följa med.
- Vid borring i väggar, tak eller golv måste man vara försiktig med kablar och gas- resp. elledningar.
- Den elektriska anslutningen får utföras endast av behörig elektriker.
- Använd endast batterier som är godkända av tillverkaren. Den maximala lampeffekten får inte överskridas. (► *Tekniska data – sid. 25*).
- Använd endast anslutningsklämmor som är godkända av tillverkaren.
- Halogenlampan blir mycket het!
 - Risk för brännskador! Vidrör den inte! Håll barnen borta!
 - Låt halogenlampan kallna före utbyte.
 - Får ej övertäckas! Vid övertäckning med antändliga material (t.ex. handdukar) uppstår brandfara!

 Håll ovillkorligen det angivna minimiavståndet till belysta ytor resp. material (**brandfara!**). Minsta avstånd: ► *Tekniska data – sid. 25*

Montering



FARA! Livsfara p.g.a. elektriska stötar! Den elektriska anslutningen får utföras endast av behörig elektriker.

Före monteringen måste det elektriska ledningsnätet göras strömlöst (slå ifrån huvudbrytaren/-säkringen).



WARNING! Brandfara! Halogenlampor blir mycket heta. Håll ovillkorligen det angivna minimiavståndet till belysta ytor resp. material.

► *Montering – sid. 2*

- Lossa skruvarna i lamphuset och ta av fästet.
- Borra hål och sätt i plugg.
- Skruva fast fästet i väggen eller taket.
- Anslut nätkabeln (► *Sid. 2, punkt 2*).
- Sätt på lampan på fästet och skruva fast.

Tekniska data

Artikelnumm er	Ljuskälla	Max. lampeffekt	Märkspänning	Kapslingsklass
850145	1× GU10	35 W)	230 V~, 50 Hz	I
850146	2× GU10	35 W)	230 V~, 50 Hz	I
850147	3× GU10	35 W)	230 V~, 50 Hz	I
850148	4× GU10	35 W)	230 V~, 50 Hz	I

Minimiavstånd till belysta ytor: 0,5 m

Byte av ljuskälla



WARNING! Risk för brännskador!

Halogenlampor blir mycket het! Låt alltid lamporna svalna före demontering.



OBS! Risk för skador på

halogenlampan! Vidrör inte glasskivan till halogenlampan med fingrarna. Fingeravtrycken bränns fast i glaset, de syns och förkortar halogenlampornas livslängd.

► *Lampbyte – sid. 3*

Rengöring



OBS! Risk för apparatskador! Använd inte skurande eller vassa föremål eller aggressiva rengöringsmedel.

Använd inte lösningsmedel.

- Torka av produkten med en torr eller lätt fuktad trasa.

Bortskaffning

Bortskaffning av produkten

Symbolen med genomstruken soptunna som finns på elektriska och elektroniska produkter eller deras förpackning, respektive i deras dokumentation betyder att produkten inte får avfallshanteras tillsammans med annat avfall.



Användarna har ansvaret att avfallshandera färdig använda produkter på angivna återvinningsstationer för att garantera att produkterna återanvänds korrekt.

Information om tillgängliga återvinningsstationer som tar emot färdig använda elektriska och elektroniska produkter får du av din återförsäljare eller av din kommun.

Lämplig hantering av färdig använda produkter säkerställer att farliga ämnen, blandningar eller komponenter som kan finns i dem inte förorenar miljön eller påverkar människors hälsa samt möjliggör att värdefulla sekundära material återvinns. Alla som använder elektriska och elektroniska produkter borde vara måna om att skydda miljön för farliga avfall.

Bortskaffning av förpackningen

Förpackningen består av kartong och uppmärkta plaster som kan återvinnas.

- Lämna dessa material till återvinningen.



FI**Turvallisuusohjeet**

- Valaisinta saa käyttää ainoastaan asennettuna sisätiloissa.
- Käyttäjän on luettava ja ymmärrettävä käyttöohjeen sisältämät ohjeet sen turvallista käyttöä varten.
- Säilytä käyttöohje aina laitteen läheisyydessä.
- Mikäli myyt tai luovutat laitteet jollekin toiselle henkilölle, on käyttöohje luovutettava laitteen mukana.
- Varo johtoja sekä kaasu- ja vesiputkia seinään, kattoon tai lattiaan poratessa.
- Sähköliitännän saa suorittaa ainoastaan tehtävään pätevät ammattihenkilöt.
- Käytä ainoastaan valmistajan hyväksymiä lamppeja. Lampun maksimitehoa ei saa ylittää (► *Tekniset tiedot – siv. 26*).
- Käytä ainoastaan valmistajan hyväksymiä liittimiä.
- Halogeenivalo kuumenee käytössä!
 - Palavammaanvaara! Älä koske! Pidä lapset kaukana!
 - Anna halogeenivalon kylmetä ennen vaihtamista.
 - Älä peitä! Tulipalovaara, jos lamppu peitetään palavilla materiaaleilla (esim. pyyheliina)!



Pidä ilmoitettu ehdottomasti vähimmäisetäisyys valaistaville alueille tai valaistaville materiaaleille (**tulipalovaara!**). Vähimmäisetäisyys: ► *Tekniset tiedot – siv. 26*

Asennus

VAARA! Sähköiskun aiheuttama hengenvaara! Sähköliitännän saa suorittaa ainoastaan tehtävään pätevät ammattihenkilöt.

Ennen asennusta sähköjärjestelmän verkosto on kytkettävä virrattomaksi (kytkä pääkytkin/-sulake pois päältä).



VAROITUS! Tulipalovaara! Halogeenilamput kuumenevat käytössä hyvin kuumaksi. Säilytä ehdottomasti ilmoitettu vähimmäisetäisyys valaistaville alueille tai valaistaville materiaaleille.

► **Asennus – siv. 2**

- Irrota valaisimen kotelon ruuvit ja irrota kiinnitys.
- Poraa reiät ja aseta vaarnat paikoilleen.
- Ruuvaa kiinnitys seinään tai kattoon.

Tekniset tiedot

Tuotenumero	Polttimo	Lampun maksimiteho	Nimellisjännite	Suojaluokka
850145	1x GU10	35 W)	230 V~, 50 Hz	I
850146	2x GU10	35 W)	230 V~, 50 Hz	I
850147	3x GU10	35 W)	230 V~, 50 Hz	I
850148	4x GU10	35 W)	230 V~, 50 Hz	I

Vähimmäisetäisyys valaistaville pinnoille: 0,5 m

- Kytke verkkojohto kiinni (► *Siv. 2, kohta 2*).
- Aseta valaisin kiinnitykseen ja ruuvaa kiinni.

Valonlähteen vaihtaminen**VAROITUS! Tulipalovaara!**

Halogeenilamput kuumenevat käytössä hyvin kuumaksi. Säilytä ehdottomasti ilmoitettu vähimmäisetäisyys valaistaville alueille tai valaistaville materiaaleille.



HUOMAUTUS! Halogeenilampun vaurioitumisen vaara! Älä koske sormilla halogeenilampun lasia. Sormenjäljet palavat kiinni lasiin, tulevat näkyviin ja lyhentävät halogeenilampun käyttöaikaa.

► **Muuttaminen lamppu – siv. 3****Puhdistus****HUOMAUTUS! Laitevaurioiden vaara!**

Älä käytä hankaavia tai teräviä esineitä tai voimakkaita puhdistusaineita.

Älä käytä liuotainaineita.

- Pyyhi laite kuivalla tai nihkeällä liinalla.

Hävittäminen**Laitteen hävittäminen**

Sähkö- ja elektroniisiin laitteisiin tai niiden pakkauksiin tai liiteasiakirjoihin on merkitty tunnus, jossa jätettä on yliviivattu. Se tarkoittaa, että käytettyä laitetta ei saa hävittää muun jätteen mukana.



Käyttäjät ovat velvollisia hävittämään laitteet toimittamalla ne ilmoitettuihin keräyspisteisiin asianmukaisen jatkokäsittelyn varmistamiseksi.

Tietoa käytettävissä olevista sähkö- ja elektroniikkaromun keräysjärjestelmistä saat myymälöiden infopisteistä ja kuntasi jätelaitoksilta.

Käytettyjen laitteiden asianmukaisella käsittelyllä voidaan varmistaa, että mahdolliset vaaralliset aineet, seokset tai osat eivät pääse ympäristöön eivätkä vahingoita ihmisten terveyttä. Lisäksi se mahdollistaa arvokkaiden sekundääristen raaka-aineiden talteenoton.

Kaikkien sähkö- ja elektronisten laitteiden käyttäjien tulee osallistua luonnon suojelemiseen vaarallisilta jätteiltä.

Pakkauksen hävittäminen

Pakkaus koostuu pahvilaatikosta ja vastaavasti merkityistä muoviosista, mitkä voidaan antaa kierrätettäväksi.

- Vie nämä materiaalit kierrätettäväksi.



Пайдалану жөніндегі нұсқаулық

KAZ

Қауіпсіздік техникасы бойынша нұсқаулар

- Шамдалды тек ғимараттарда орнатуға болады.
- Осы құрылғымен сенімді түрде жұмыс істеу үшін, пайдаланушы алғаш рет пайдаланар алдында осы пайдалану нұсқаулығын оқып шығуы тиіс.
- Нұсқаулықты қолжетімді жерде сақтаңыз.
- Құралды пайдалануға беру немесе сату алдында міндетті түрде нұсқаулықты қоса салыңыз.
- Қабырға, төбе, едендегі саңылауларды бұрғылау барысында әрдайым кабельдің, сонымен қатар газ және су құбырларының орналасуын қадағалаңыз.
- Электр қуатын кәсіби мамандар ғана қосуы қажет.
- Өндіруші мақұлдаған шамдарды ғана пайдаланыңыз. Шамның ең шекті қуатын асырмаңыз (► *Техникалық сипаттамалар – 28-бет.*).
- Өндіруші мақұлдаған жалғағыш клеммаларды ғана пайдаланыңыз.
- Галогенді шам пайдалану кезінде қызады!
 - Күйік шалу қауіпі! Тиіспеніз! Балаларды жақындатпаңыз!
 - Ауыстырар алдында галогенді шамды салқындатыңыз.
 - Жабуға болмайды! Тұтанғыш материалдармен жапқанда (мысалы, сүлгі) өрт шығу қауіпі бар!

 Жарықтандырылатын беттен немесе материалдардан көрсетілген минималды қашықтықты сақтаңыз (**Өрт шығу қауіпі!**). Минималды қашықтық:
► *Техникалық сипаттамалар – 28-бет.*

Монтаждау



ҚАУІП! Электр тогынан зақымдану қауіпі бар! Электр қуатын кәсіби мамандар ғана қосуы қажет.

Монтаждау алдында электр желісін тоқтан ажырату қажет (бас ажыратқышты/сақтандырғышты өшіріңіз).



ЕСКЕРТУ! Өрт қауіпі! Галогенді шамдар пайдалану кезінде қатты қызады. Жарықтандырылатын беттен немесе материалдардан көрсетілген минималды қашықтықты сақтаңыз.

► *Монтаждау – 2-бет.*

- Шам корпусындағы ашаларды бұрап шешіңіз және тіреуішті алып тастаңыз.
- Тесіктер бұрғылап, дюбельдерді орнатыңыз.
- Қабырғадағы немесе төбедегі тіреуішті бұрап бекітіңіз.
- Желілік кабельді жалғаңыз (► *2-бет., 2-тармақ*).
- Шамдалды бекіткішке орнатып, бұраңыз.

Шамды ауыстыру



ЕСКЕРТУ! Күйіп қалу қауіпі бар! Галогенді шамдар пайдалану кезінде қатты қызады. Бөлшектеу алдында шамдарды үнемі салқындату қажет.



НАЗАР АУДАРЫҢЫЗ! Галогенді шамның зақымдалу қауіпі бар! Галогенді шамның жұмыр шынысына саусақ тигізбеңіз. Саусақ іздері шыныда қалып қояды да, галогенді шамның қызмет көрсету мерзімін қысқартады.

► *Ауыстыру шамдар – 3-бет.*

Тазалау



НАЗАР АУДАРЫҢЫЗ! Құралдың зақымдалу қауіпі бар! Үйкелегіш не өткір заттарды немесе өткір тазалағыш заттарды қолданбаңыз. Еріткішті қолданбаңыз.

- Құралды құрғақ немесе аздап суланған мата бөлігімен сүртіңіз.

Көдеге жарату

Құрылғыны көдеге жарату

Электрлік және электрондық құрылғыларға немесе олардың ораушына/ілеспе құжаттарына қойылатын айқас сызығы бар себет белгісі құрылғыны басқа қоқыспен бірге көдеге жаратуға болмайтындығын білдіреді.



Пайдаланушы тиісті кейінгі өңдеуді қамтамасыз ету үшін ескі құрылғыларды арнайы қоқыс жинау орындарында көдеге жарату үшін жауапкершілікті өз мойнына алады.

Ескі электрлік және электрондық құрылғыларды жинау жүйелері туралы ақпарат нарықтағы ақпараттық тақталарда және коммуналдық басқармаларда қолжетімді.

Ескі құрылғыларды тиісінше өңдеу ықтимал қауіпті заттектер, қоспалар не құрамдас бөліктердің қоршаған ортаға түспеуін немесе адамның денсаулығына өсер етпейтінін қамтамасыз етеді және оған қоса бағалы қосалқы шикізатты қайта пайдалануға мүмкіндік береді.

Электрлік және электрондық құрылғылардың әр пайдаланушысы қоршаған ортаны зиянды қоқыстан қорғау әрекеттеріне өз үлесін қосуы тиіс.

Орамды көдеге жарату

Орам қайта өңдеуге жіберілуі мүмкін картоннан және сәйкес белгіленген пластиктен тұрады.



- Бұл материалдардың қайта өңдеуге жіберілуін қадағалаңыз.

KAZ**Техникалық сипаттамалар**

Артикул нөмірі	Жарықтандыру құралы	шамдардың макс. қуаты	Ном. кернеу	Қорғаныс клас-сы
850145	1× GU10	35 W)	230 В~, 50 Гц	I
850146	2× GU10	35 W)	230 В~, 50 Гц	I
850147	3× GU10	35 W)	230 В~, 50 Гц	I
850148	4× GU10	35 W)	230 В~, 50 Гц	I

Жарық түсетін беттерге дейінгі минималды арақашықтық: 0,5 м

Өндірілген күні туралы ақпарат жапсырмада көрсетілген.

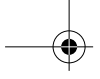

KAZ

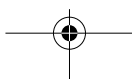
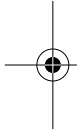

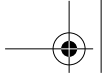

KAZ

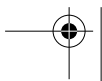
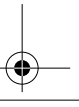
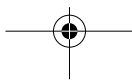

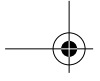

KAZ

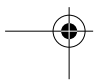
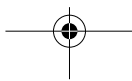
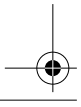

Emil Lux GmbH & Co. KG
Emil-Lux-Straße 1
42929 Wermelskirchen
GERMANY

Изготовитель/Өндіруші:

Эмиль Люкс ГмбХ & Ко. КГ
Эмиль-Люкс-Штр. 1
42929 Вермельскирхен
ГЕРМАНИЯ

Импортер/Импорттаушы:

ООО «ОБИ Прямой Импорт и Поставки»
Российская Федерация,
125252, г. Москва,
ул. Авиаконструктора Микояна, дом 12,
этаж 9, помещение I, комната 29
+7 (495) 777-75-75

Информация о дате изготовления указана на товаре.
Өндірілген күні туралы ақпарат тауар үстінде белгіленген.

Срок службы указан на маркировке упаковки продукции.
Қызмет ету мерзімі өнім орауышының таңбаламасында белгіленген.

НЕ ПОДЛЕЖИТ ОБЯЗАТЕЛЬНОЙ СЕРТИФИКАЦИИ И ДЕКЛАРИРОВАНИЮ
СООТВЕТСТВИЯ

V-070319