

Art.Nr.

5905419901 / 5905419902 /

5905423901 / 5905423902

AusgabeNr.

5905419901_0205

Rev.Nr.

23/03/2022



Compact 8t Compact 10t



DE	Holzspalter Originalbedienungsanleitung	14
GB	Log splitter Translation of original instruction manual	34
CZ	Štípač dřeva Překlad originálního návodu k obsluze	51
SK	Štiepačka dreva Preklad originálneho návodu na obsluhu	68
HU	Fahasító Eredeti használati utasítás fordítása	85
PL	Łuparka klinowa do drewna Tłumaczenie oryginalnej instrukcji obsługi	103
HR	Cjepač drva Prijevod originalnog priručnika za uporabu	122
SI	Cepilnik drv Prevod originalnih navodil za uporabo	138

Fig. 1

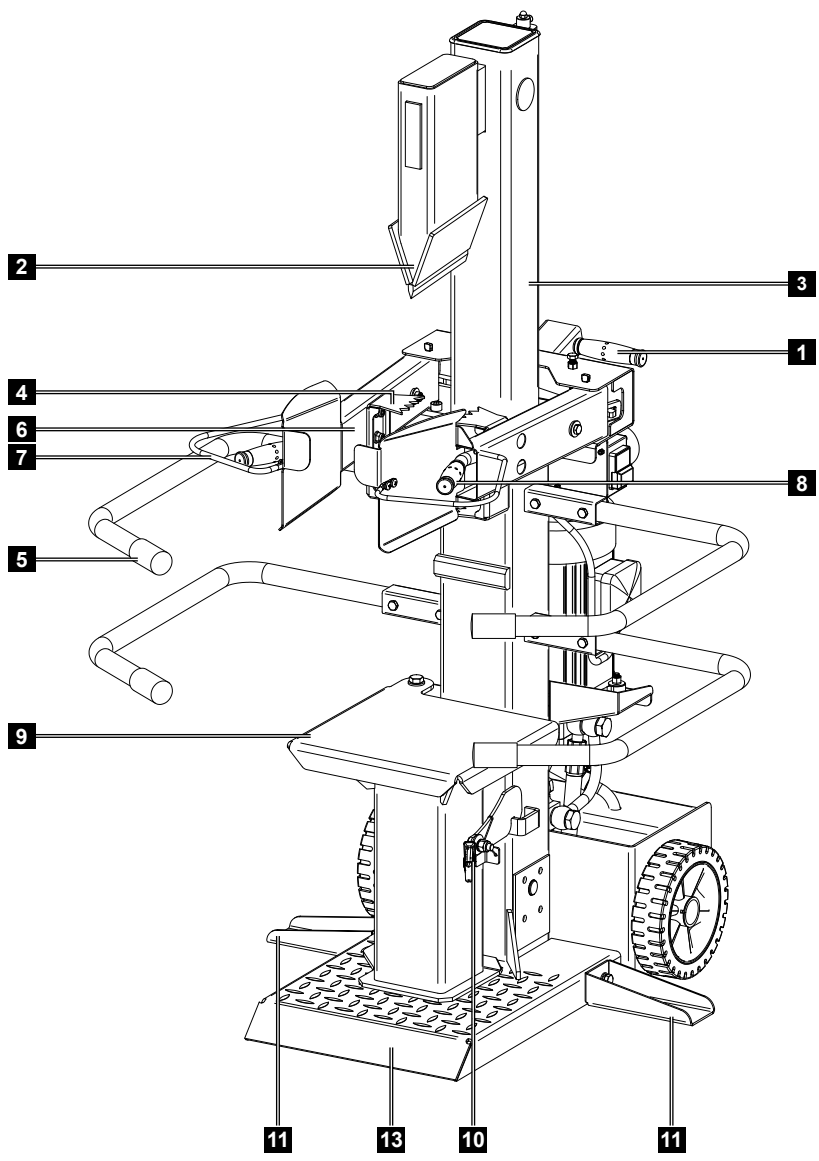

Fig. 2

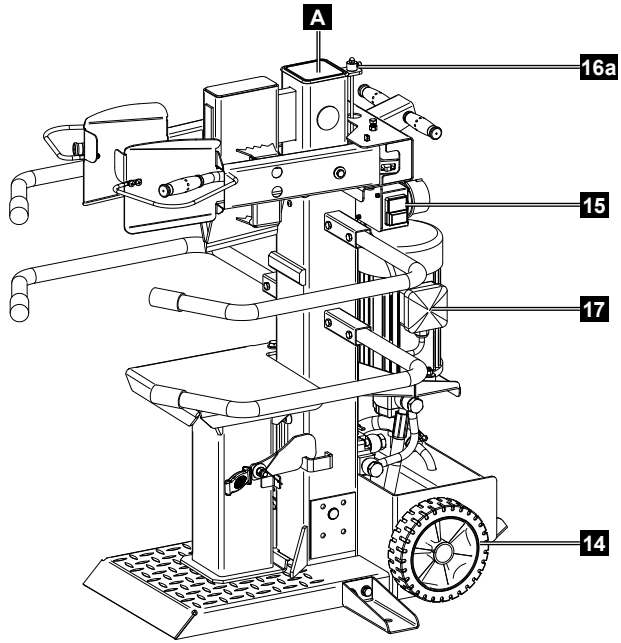

Fig. 3

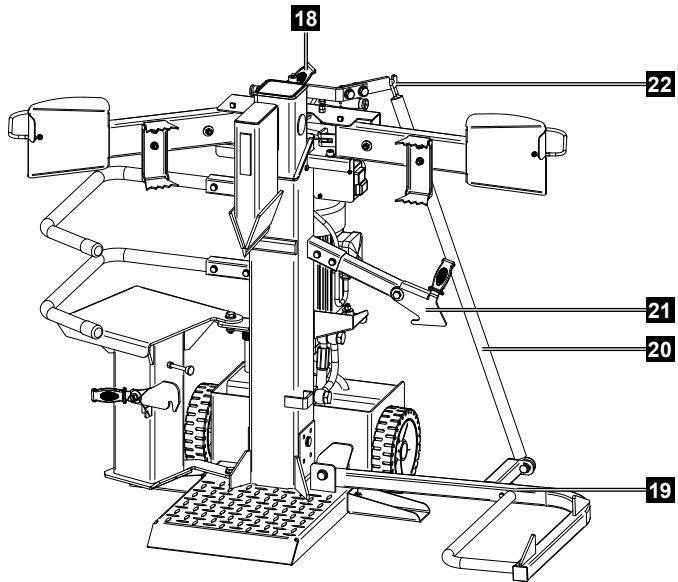

Fig. 4 8t

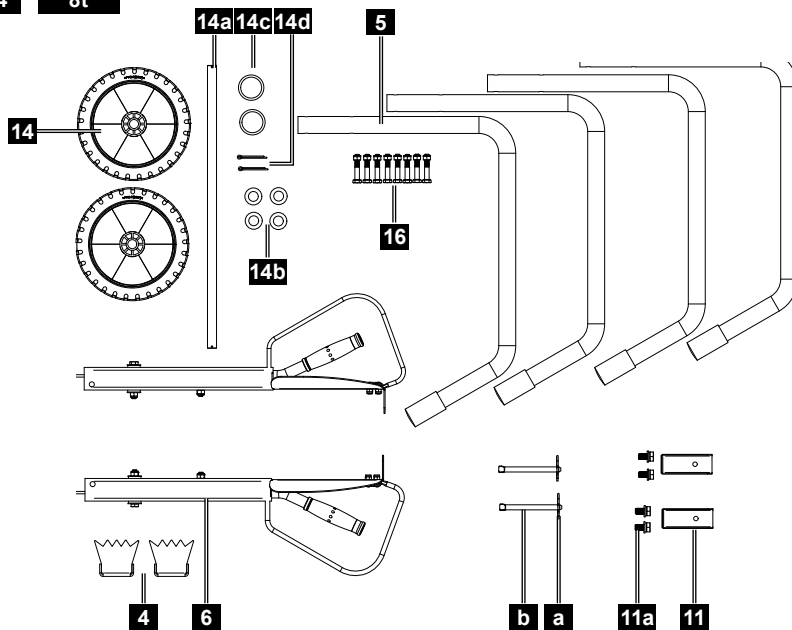

Fig. 5 10t

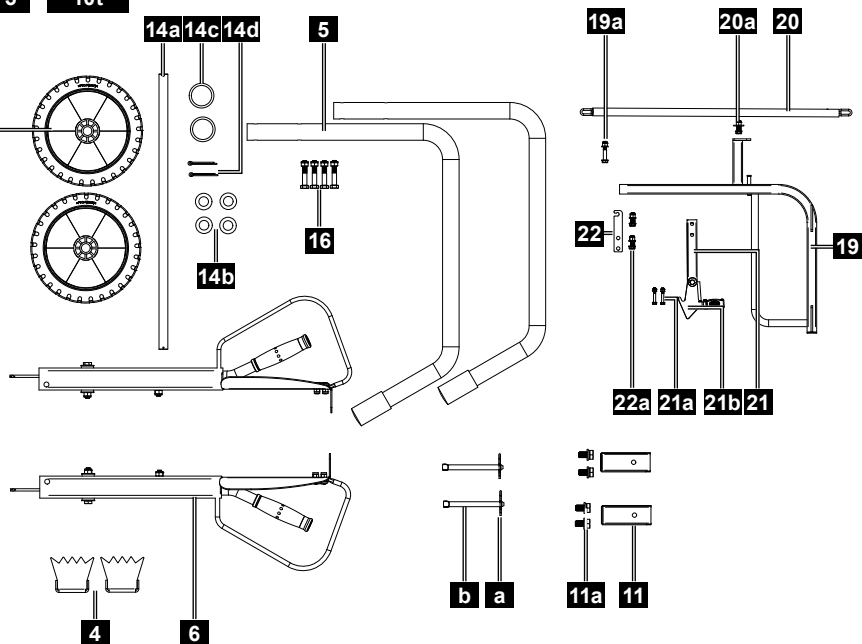

Fig. 6

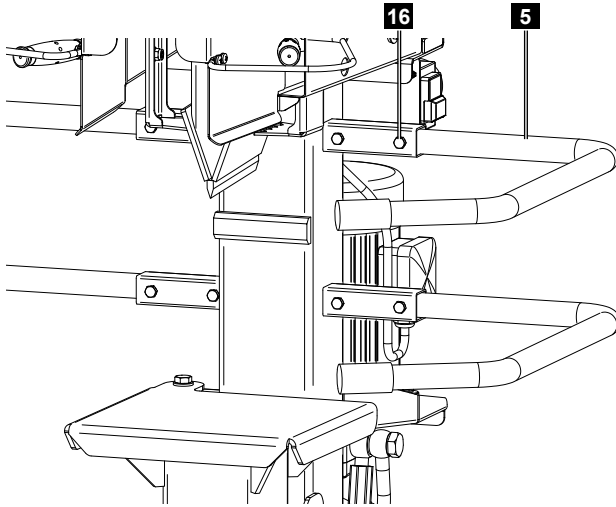

Fig. 7

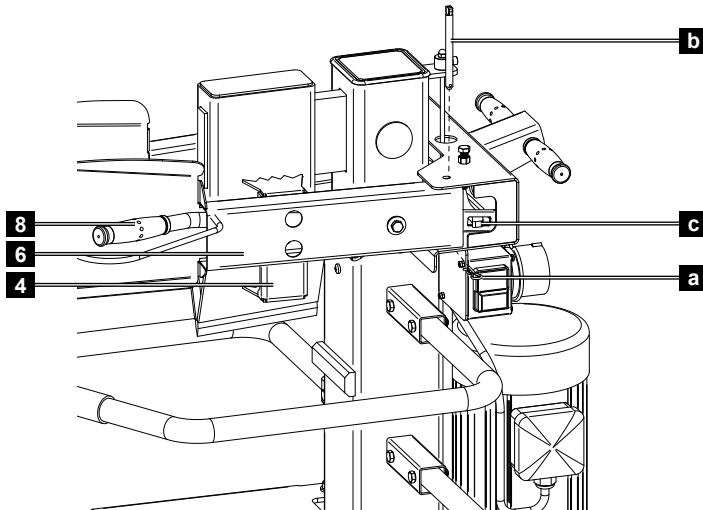

Fig. 7a

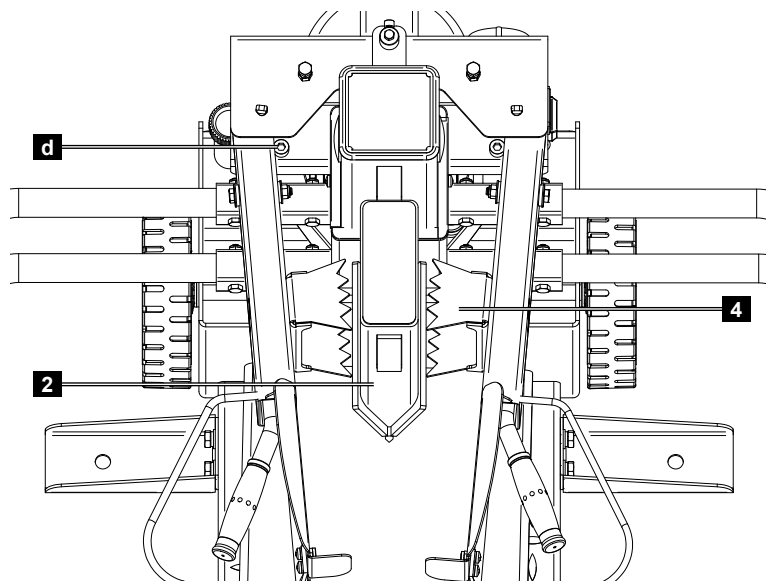

Fig. 8

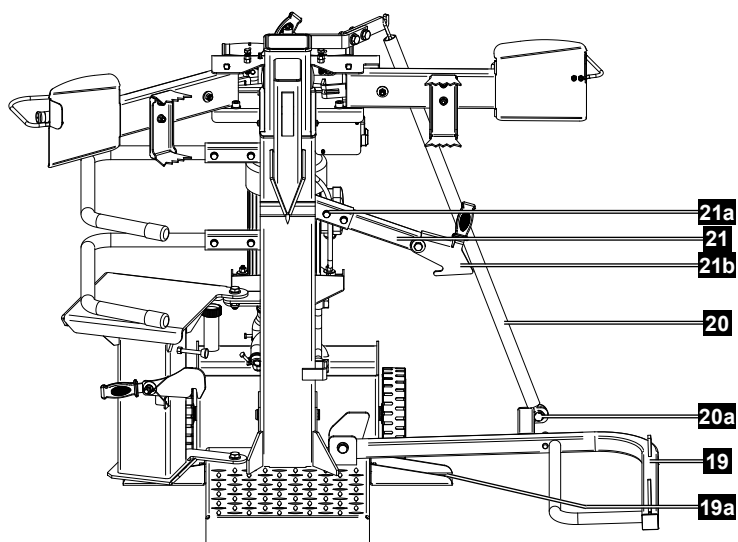

Fig. 9

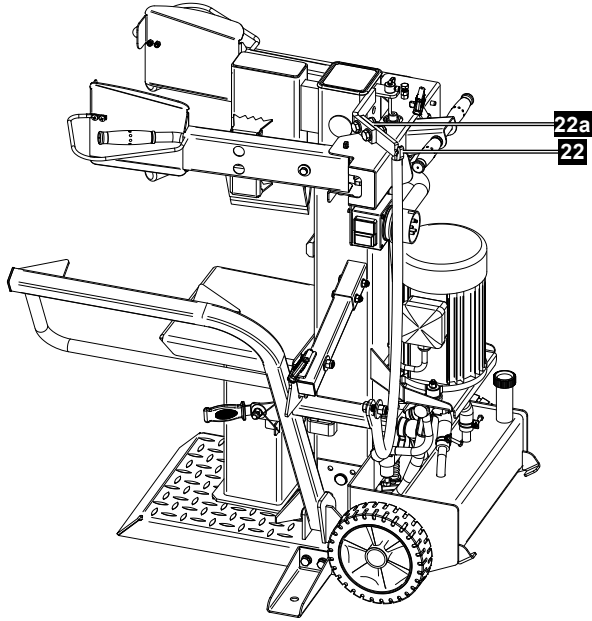

Fig. 10

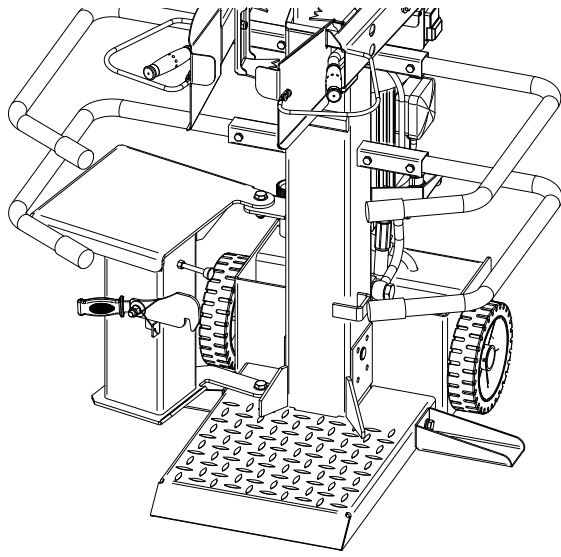

Fig. 11

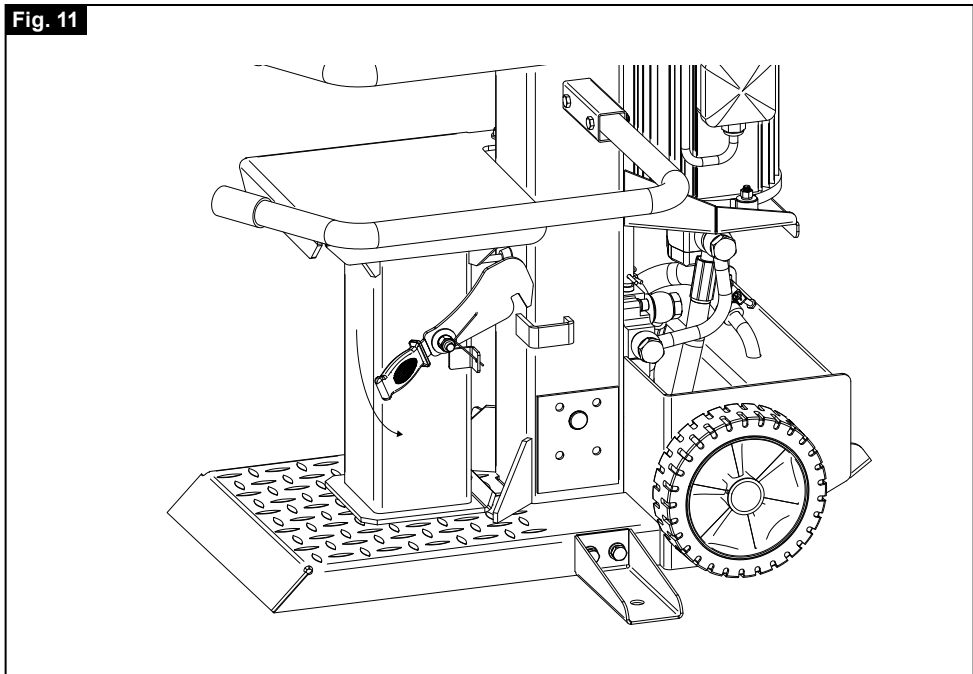

Fig. 12

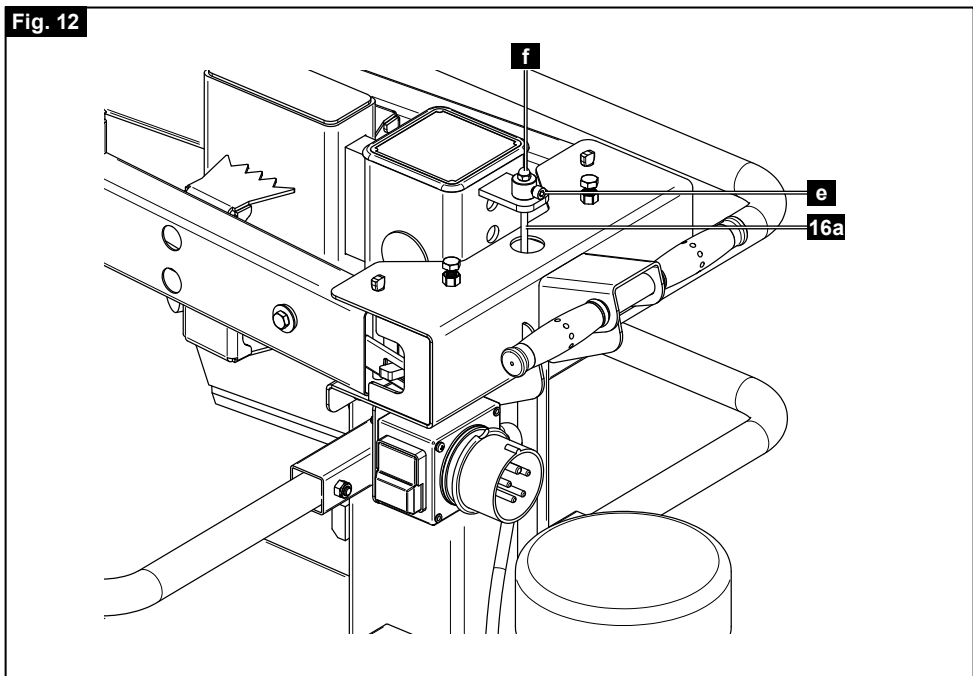

Fig. 13

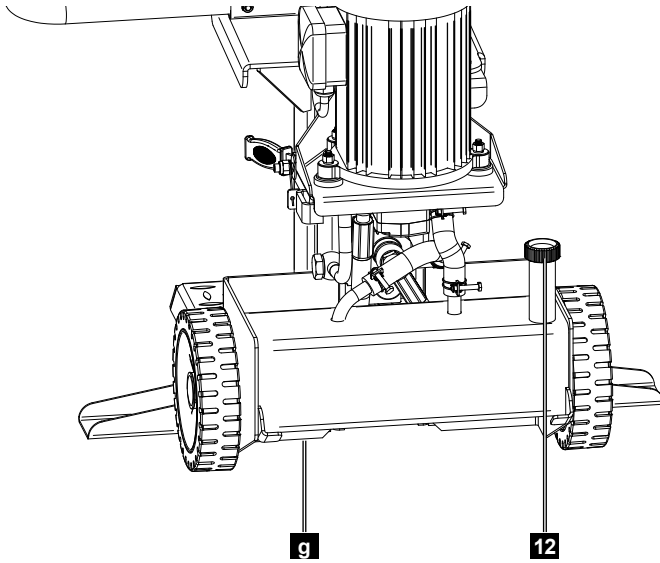

Fig. 14

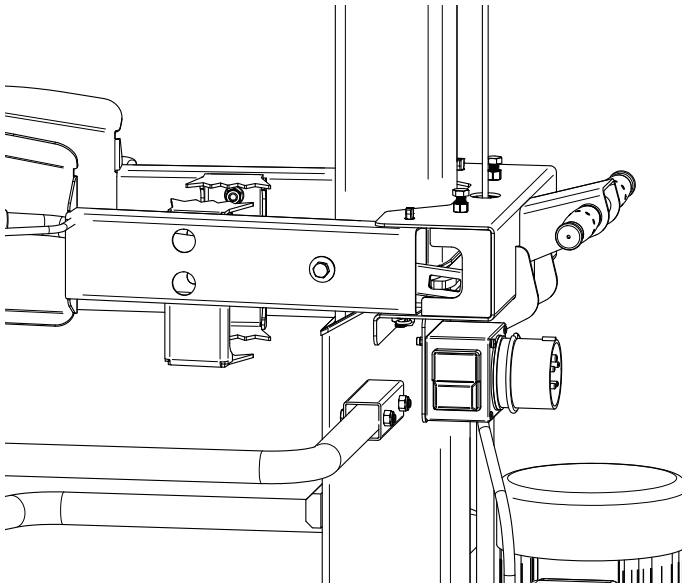

Fig. 15

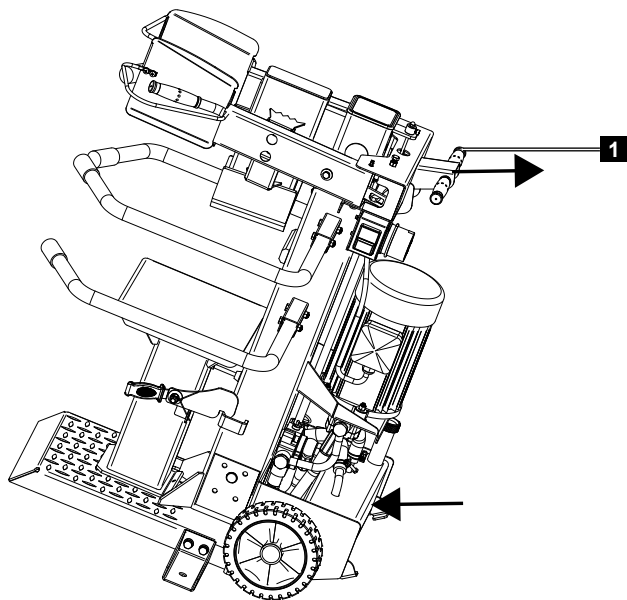

Fig. 16

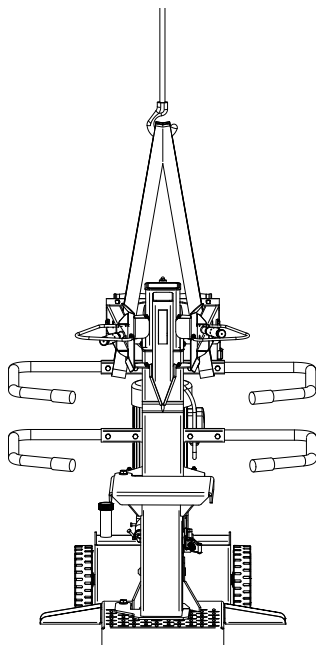

Fig. 16a

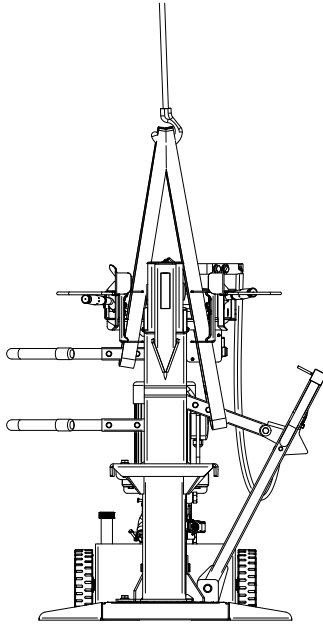

Fig. 17

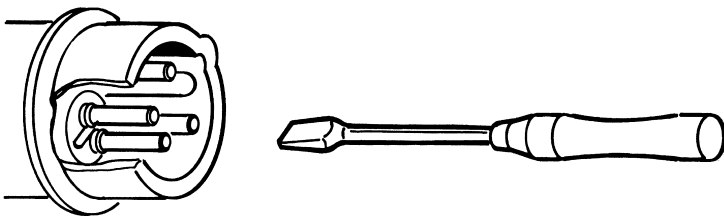
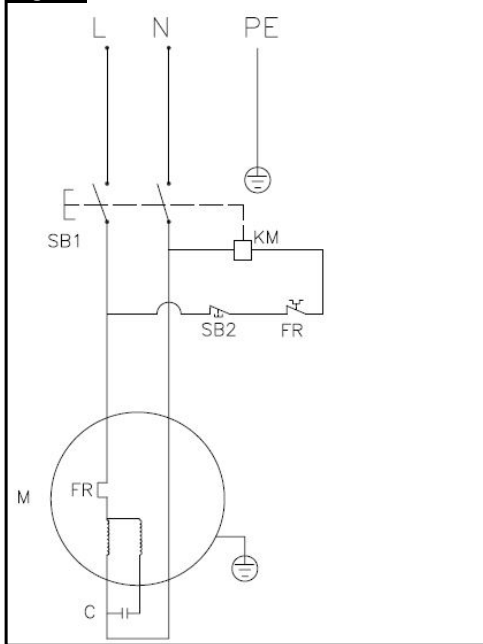

Fig. 18

230V



400V

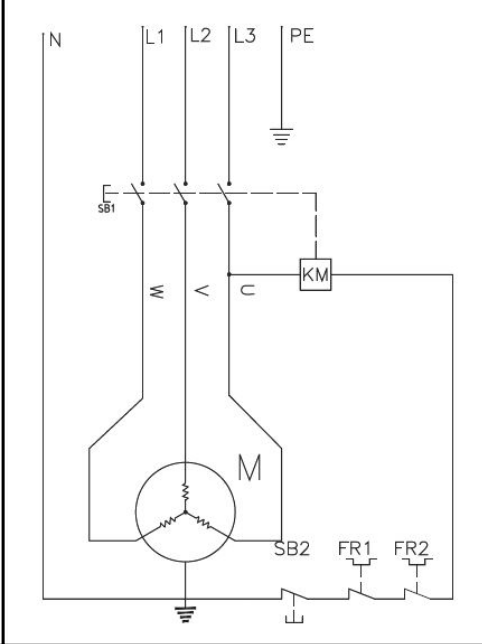
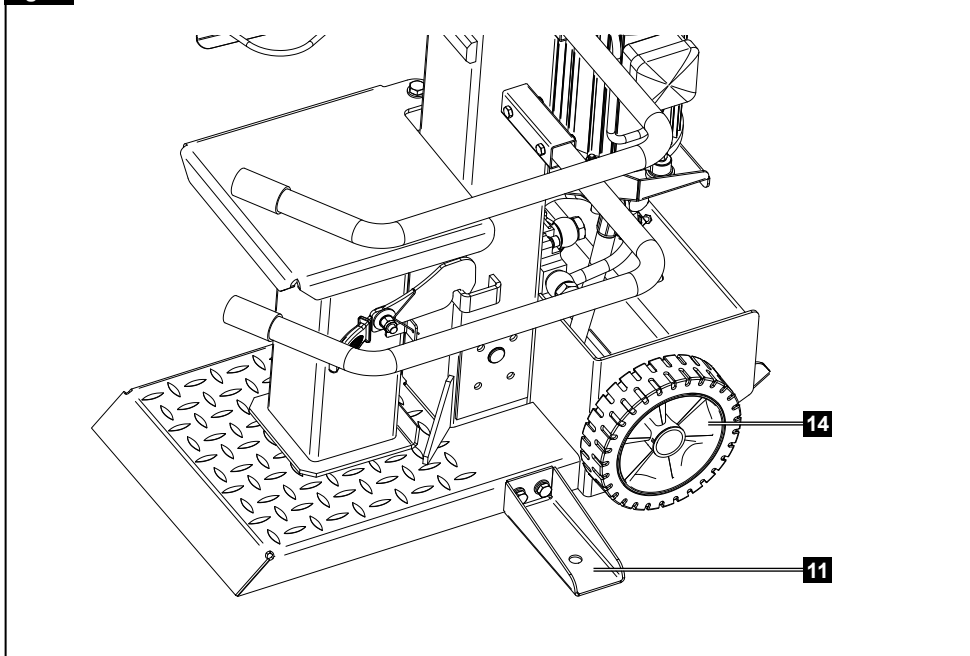

Fig. 19



Erklärung der Symbole auf dem Gerät

Die Verwendung von Symbolen in diesem Handbuch soll Ihre Aufmerksamkeit auf mögliche Risiken lenken. Die Sicherheitssymbole und Erklärungen, die diese begleiten, müssen genau verstanden werden. Die Warnungen selbst beseitigen keine Risiken und können korrekte Maßnahmen zum Verhüten von Unfällen nicht ersetzen.

	Vor Inbetriebnahme das Handbuch lesen
	Unfallsichere Schuhe benutzen
	Arbeitshandschuhe verwenden
	Gehörschutz und Schutzbrille benutzen
	Schutzhelm benutzen
	Zutritt verboten für Unbefugte
	Rauchverbot im Arbeitsbereich
	Kein Hydrauliköl auf den Boden laufen lassen
	Halten Sie Ihren Arbeitsbereich in Ordnung! Unordnung kann Unfälle zur Folge haben!
	Wenn ein Kran verwendet wird, legen Sie den Heberiemens um das Gehäuse. Heben Sie den Brennholzspalter nie am Handgriff an. (siehe Fig. 16)
	Entsorgen Sie das Altöl ordnungsgemäß (Altölsammelstelle vor Ort). Es ist verboten, Altöl in den Boden abzulassen oder mit Abfall zu vermischen.
	Es ist verboten, Schutz- und Sicherheitsvorrichtungen zu entfernen oder zu verändern.
	Nur der Bediener darf im Arbeitsbereich der Maschine stehen. Unbeteiligte Personen sowie Haus- und Nutztiere aus dem Gefahrenbereich (5 m Mindestabstand) fernhalten.
	Entfernen Sie verklemmte Stämme nicht mit Ihren Händen.
	Achtung! Vor Reparatur-, Wartungs- und Reinigungsarbeiten Motor abstellen und Netzstecker ziehen.

	<p>Schnitt- und Quetschgefahr; niemals gefährliche Bereiche berühren, wenn sich das Spaltmesser bewegt.</p>
	<p>Hochspannung, Lebensgefahr!</p>
	<p>Maschine darf nur von einer Person bedient werden!</p>
	<p>Entlüfterschraube vor Arbeitsbeginn circa 2 Umdrehungen lösen. Vor Transport schließen.</p>
	<p>Vorsicht! Bewegte Werkzeuge!</p>
	<p>Gerät nicht liegend transportieren!</p>
	<p>Vor Inbetriebnahme der Maschine mit der Zweihandhebel-Bedienung vertraut machen! Die Gebrauchsanweisung aufmerksam lesen.</p>
	<p>Drehrichtung Motor</p>

Inhaltsverzeichnis:**Seite:**

1.	Einleitung	17
2.	Gerätebeschreibung	17
3.	Lieferumfang	18
4.	Bestimmungsgemäße Verwendung	18
5.	Allgemeine Sicherheitshinweise	19
6.	Technische Daten	23
7.	Auspacken.....	23
8.	Aufbau / Vor Inbetriebnahme.....	24
9.	In Betrieb nehmen.....	24
10.	Arbeitshinweise.....	25
11.	Wartung und Reparatur	27
12.	Lagerung	28
13.	Transport	28
14.	Elektrischer Anschluss	29
15.	Entsorgung und Wiederverwertung	30
16.	Störungsabhilfe	31

1. Einleitung

Hersteller:

Scheppach GmbH
Günzburger Straße 69
D-89335 Ichenhausen

Verehrter Kunde

Wir wünschen Ihnen viel Freude und Erfolg beim Arbeiten mit Ihrem neuen Gerät.

Hinweis:

Der Hersteller dieses Gerätes haftet nach dem geltenden Produkthaftungsgesetz nicht für Schäden, die an diesem Gerät oder durch dieses Gerät entstehen bei:

- unsachgemäßer Behandlung
- Nichtbeachtung der Bedienungsanleitung
- Reparaturen durch Dritte, nicht autorisierte Fachkräfte
- Einbau und Austausch von nicht originalen Ersatzteilen
- nicht bestimmungsgemäßer Verwendung
- Ausfällen der elektrischen Anlage bei Nichtbeachtung der elektrischen Vorschriften und VDE-Bestimmungen 0100, DIN 57113 / VDE 0113

Beachten Sie:

Lesen Sie vor der Montage und vor Inbetriebnahme den gesamten Text der Bedienungsanleitung durch.

Diese Bedienungsanleitung soll es Ihnen erleichtern, Ihr Gerät kennenzulernen und dessen bestimmungsgemäßen Einsatzmöglichkeiten zu nutzen.

Die Bedienungsanleitung enthält wichtige Hinweise, wie Sie mit dem Gerät sicher, fachgerecht und wirtschaftlich arbeiten, und wie Sie Gefahren vermeiden, Reparaturkosten sparen, Ausfallzeiten verringern und die Zuverlässigkeit und Lebensdauer des Gerätes erhöhen.

Zusätzlich zu den Sicherheitsbestimmungen dieser Bedienungsanleitung müssen Sie unbedingt die für den Betrieb des Gerätes geltenden Vorschriften Ihres Landes beachten.

Bewahren Sie die Bedienungsanleitung, in einer Plastikhülle geschützt vor Schmutz und Feuchtigkeit, bei dem Gerät auf. Sie muss von jeder Bedienungsperson vor Aufnahme der Arbeit gelesen und sorgfältig beachtet werden.

An dem Gerät dürfen nur Personen arbeiten, die im Gebrauch des Gerätes unterwiesen und über die damit verbundenen Gefahren unterrichtet sind.

Das geforderte Mindestalter ist einzuhalten.

Neben den in dieser Bedienungsanleitung enthaltenen Sicherheitshinweisen und den besonderen Vorschriften Ihres Landes sind die für den Betrieb von baugleichen Maschinen allgemein anerkannten technischen Regeln zu beachten.

Wir übernehmen keine Haftung für Unfälle oder Schäden, die durch Nichtbeachten dieser Anleitung und den Sicherheitshinweisen entstehen.

2. Gerätebeschreibung

1. Handgriff
 2. Spaltkeil
 3. Spaltsäule
 4. Haltekralle
 5. Schutzbügel
 6. Bedienarm
 7. Griffschutz
 8. Bedienhebel
 9. Schwenktisch
 10. Verriegelungshaken
 11. Stützen
 - 11a. Sechskantschraube M10x25
 12. Entlüftungskappe
 13. Grundplatte
 14. Räder
 - 14a. Radachse
 - 14b. Scheibe
 - 14c. Sicherungskappe
 - 14d. Splint
 15. Schalter und Stecker
 16. Sechskantschraube M10x60 mit Scheibe und Sechskantmutter
 - 16a. Hubeinstellstange
 17. Motor
- a. Federstecker
 - b. Haltebolzen
 - c. Schaltwippe
 - d. Anschlagsschrauben
 - e. Feststellschraube (Hubeinstellstange)
 - f. Hutmutter (Hubeinstellstange)
- A. Vormontierte Geräteeinheit
 - B. Bedienarme rechts/links
 - C. Bedienungsanleitung

Nur bei Compact 10t

18. Stopphebel
19. Stammheber

- 19a. Sechskantschraube M12x70 mit Scheibe und Sechskantmutter
- 20. Kette
- 21. Rasthebel
- 21a. Sechskantschrauben M10x55 mit Sechskantmutter
- 21b. Raster
- 22. Kettenhaken
- 22a. Sechskantschrauben M12x35 mit Scheibe und Sechskantmutter

3. Lieferumfang

- Hydraulischer Holzspalter (1x)
- Kleinteile/Beipackbeutel (1x)
- Bedienarme (2x)
- Radachse (1x)
- Laufräder (2x)
- Stützen (2x)
- Betriebsanleitung (1x)

Nur bei Compact 8t

- Schutzbügel mit Montagematerial (4x)

Nur bei Compact 10t

- Schutzbügel mit Montagematerial (2x)
- Kettenhaken
- Stammheber
- Kette
- Rasthebel

4. Bestimmungsgemäße Verwendung

Der Holzspalter ist ausschließlich zum Zerkleinern von Brennholz in Faserrichtung bestimmt. Unter Berücksichtigung der technischen Daten und Sicherheitshinweise. Beim Spalten ist unbedingt darauf zu achten, dass das zu spaltende Holz nur auf dem Riffelblech der Bodenplatte oder auf dem Riffelblech vom Spalttisch aufliegt. Der Hydraulik-Holzspalter ist nur für stehenden Betrieb einsetzbar, Hölzer dürfen nur stehend in Faserrichtung gespalten werden. Die Abmessungen der zu spaltenden Hölzer:

- Holzlänge max. 107 cm
- Compact 8t: Ø min. 8 cm, max. 35 cm
- Compact 10t: Ø min. 8 cm, max. 38 cm

Holz niemals liegend oder gegen die Faserrichtung spalten.

- Die Maschine darf nur nach ihrer Bestimmung verwendet werden. Jede weitere darüber hinausgehende Verwendung ist nicht bestimmungsgemäß.
- Für daraus hervorgerufene Schäden oder Verletzungen aller Art haftet der Benutzer/Bediener und nicht der Hersteller.
- Bestandteil der bestimmungsgemäßen Verwendung ist auch die Beachtung der Sicherheitshinweise, sowie die Montageanleitung und Betriebshinweise in der Bedienungsanleitung.
- Personen, die die Maschine bedienen und warten, müssen mit dieser vertraut und über mögliche Gefahren unterrichtet sein.
- Darüber hinaus sind die geltenden Unfallverhaltensvorschriften genauestens einzuhalten.
- Sonstige allgemeine Regeln in arbeitsmedizinischen und sicherheitstechnischen Bereichen sind zu beachten.
- Veränderungen an der Maschine schließen eine Haftung des Herstellers und daraus entstehende Schäden gänzlich aus.

Trotz bestimmungsgemäßer Verwendung können bestimmte Restrisikofaktoren nicht vollständig ausgeräumt werden. Bedingt durch Konstruktion und Aufbau der Maschine können folgende Punkte auftreten:

- Trockenes und abgelagertes Holz kann beim Spaltvorgang explosionsartig aufspringen und den Bediener im Gesicht verletzen. Bitte tragen Sie entsprechende Schutzkleidung!
- Holzteile die während eines Spaltvorgangs entstehen, können herunterfallen und speziell Füße der arbeitenden Person verletzen.
- Während des Spaltvorgangs kann es durch Absenken des hydraulischen Messers zu Quetschungen oder Abtrennungen von Körperteilen kommen.
- Es besteht die Gefahr, dass sich astiges Spaltgut beim Spaltvorgang verklemmt. Bitte beachten Sie, dass das Holz beim Herauslösen stark unter Spannung steht und ihre Finger im Spalttriss gequetscht werden können.
- Achtung! Grundsätzlich nur rechtwinklig abgeschnittene Holzstücke spalten! Schräg abgeschnittene Holzstücke können beim Spaltvorgang wegrutschen! Dies kann zu Verletzungen führen!

Bitte beachten Sie, dass unsere Geräte bestimmungsgemäß nicht für den gewerblichen, handwerklichen oder industriellen Einsatz konstruiert wurden. Wir übernehmen keine Gewährleistung, wenn das Gerät in Gewerbe-, Handwerks- oder Industriebetrieben sowie bei gleichzusetzenden Tätigkeiten eingesetzt wird.

5. Allgemeine Sicherheitshinweise

In dieser Bedienungsanweisung haben wir Stellen, die Ihre Sicherheit betreffen, mit diesem Zeichen versehen: ⚠

Allgemeine Sicherheitshinweise

- Vor dem Benutzen der Maschine muss das Benutzungs- und Wartungshandbuch vollständig gelesen werden.
- Es müssen immer Sicherheitsschuhe getragen werden, um einen Schutz gegen das Risiko auf den Fuß fallender Stämme zu gewährleisten.
- Es müssen immer Arbeitshandschuhe getragen werden, die die Hände gegen Späne und Splitter schützen, die während der Arbeit entstehen können.
- Es muss immer eine Schutzbrille oder ein Visier getragen werden, um die Augen gegen Späne und Splitter zu schützen, die während der Arbeit entstehen können.
- Es ist verboten, Schutz- oder Sicherheitseinrichtungen zu entfernen oder zu verändern.
- Abgesehen vom Bediener ist es verboten im Arbeitsradius der Maschine zu stehen. Keine andere Person und kein Tier darf innerhalb eines Radius von 5 Metern um die Maschine anwesend sein.
- Das Ablassen von Altöl in die Umwelt ist verboten. Das Öl muss entsprechend den gesetzlichen Vorschriften des Landes entsorgt werden, in dem der Betrieb erfolgt.

⚠ **Schnitt- oder Quetschgefährdung der Hände:**

- Niemals gefährliche Bereiche berühren, während sich der Keil bewegt.

⚠ **Warnung!:**

Niemals einen Stamm mit der Hand entfernen, der im Keil verfangen ist.

⚠ **Warnung!:**

Bevor irgendwelche in diesem Handbuch beschriebenen Wartungsarbeiten ausgeführt werden, den Netzstecker ziehen.

⚠ **Warnung!:**

Spannung wie auf dem Typenschild angegeben.

Bewahren Sie diese Anweisungen gut auf!

Arbeitsplatzsicherheit

- Halten Sie Ihren Arbeitsbereich sauber und geräumt. Unordnung und unbeleuchtete Arbeitsbereiche können zu Unfällen führen.
- Arbeiten Sie mit diesem Gerät nicht in explosionsgefährdeter Umgebung, in der sich brennbare Flüssigkeiten, Gase oder Stäube befinden. Elektrowerkzeuge erzeugen Funken, die den Staub oder die Dämpfe entzünden können.
- Halten Sie Kinder und andere Personen während der Benutzung des Elektrowerkzeuges fern. Bei Ablenkung können Sie die Kontrolle über das Gerät verlieren.

Elektrische Sicherheit

Achtung!

Beim Gebrauch von Elektrowerkzeugen sind zum Schutz gegen elektrischen Schlag, Verletzungs- und Brandgefahr folgende grundsätzliche Sicherheitsmaßnahmen zu beachten. Lesen Sie alle diese Hinweise, bevor Sie dieses Elektrowerkzeug benutzen, und bewahren Sie die Sicherheitshinweise gut auf.

- Der Anschlussstecker des Gerätes muss in die Steckdose passen. Der Stecker darf in keiner Weise verändert werden. Verwenden Sie keine Adapterstecker gemeinsam mit schutzgeerdeten Geräten. Unveränderte Stecker und passende Steckdosen verringern das Risiko eines elektrischen Schlages.
- Vermeiden Sie Körperkontakt mit geerdeten Oberflächen, wie von Rohren, Heizungen, Herden und Kühlschränken. Es besteht ein erhöhtes Risiko durch elektrischen Schlag, wenn Ihr Körper geerdet ist.
- Halten Sie das Gerät von Regen oder Nässe fern. Das Eindringen von Wasser in ein Elektrogerät erhöht das Risiko eines elektrischen Schlages.
- Zweckentfremden Sie das Kabel nicht, um das Gerät zu tragen, aufzuhängen oder um den Stecker aus der Steckdose zu ziehen. Halten Sie das Kabel fern von Hitze, Öl, scharfen Kanten oder sich bewegenden Geräteteilen. Beschädigte oder verwickelte Kabel erhöhen das Risiko eines elektrischen Schlages.
- Wenn Sie mit einem Elektrowerkzeug im Freien arbeiten, verwenden Sie nur Verlängerungskabel, die auch für den Außenbereich zugelassen sind. Die Anwendung eines für den Außenbereich zugelassenen Verlängerungskabels verringert das Risiko eines elektrischen Schlages.

- Schließen Sie das Elektrowerkzeug über eine mit maximal 16A abgesicherte Schutzkontaktsteckdose an den Netzstrom an. Wir empfehlen den Einbau einer Fehlerstrom-Schutzeinrichtung mit einem Nennauslösestrom von nicht mehr als 30 mA. Lassen Sie sich von Ihrem Elektroinstallateur beraten.

Sicherheit von Personen

- Seien Sie aufmerksam, achten Sie darauf, was Sie tun und gehen Sie mit Vernunft an die Arbeit mit einem Elektrowerkzeug. Benutzen Sie das Gerät nicht, wenn Sie müde sind oder unter dem Einfluss von Drogen, Alkohol oder Medikamenten stehen.
- Ein Moment der Unachtsamkeit beim Gebrauch des Elektrogerätes kann zu ernsthaften Verletzungen führen.
- Tragen Sie persönliche Schutzausrüstung und immer eine Schutzbrille. Das Tragen persönlicher Schutzausrüstung, wie Staubmaske, rutschfeste Sicherheitsschuhe, Schutzhelm oder Gehörschutz, je nach Art und Einsatz des Elektrowerkzeuges, verringert das Risiko von Verletzungen.
- Tragen Sie einen Gehörschutz. Die Einwirkung von Lärm kann Gehörverlust bewirken.
- Tragen Sie eine Staubschutzmaske. Beim Bearbeiten von Holz und anderer Materialien kann gesundheitsschädlicher Staub entstehen. Asbesthaltiges Material darf nicht bearbeitet werden!
- Tragen Sie eine Schutzbrille. Während der Arbeit entstehende Funken oder aus dem Gerät heraus tretende Splitter, Späne und Stäube können Sichtverlust bewirken.
- Vermeiden Sie eine unbeabsichtigte Inbetriebnahme. Vergewissern Sie sich, dass der Schalter in der Position „AUS“ ist, bevor Sie den Stecker in die Steckdose stecken.
- Wenn Sie beim Tragen des Gerätes den Finger am Schalter haben oder das Gerät eingeschaltet an die Stromversorgung anschließen, kann dies zu Unfällen führen.
- Entfernen Sie Einstellwerkzeuge oder Schraubenschlüssel, bevor Sie das Gerät einschalten. Ein Werkzeug oder Schlüssel, der sich in einem drehenden Geräteteil befindet, kann zu Verletzungen führen.
- Überschätzen Sie sich nicht. Sorgen Sie für einen sicheren Stand, und halten Sie jederzeit das Gleichgewicht. Dadurch können Sie das Gerät in unerwarteten Situationen besser kontrollieren.

- Tragen Sie geeignete Kleidung. Tragen Sie keine weite Kleidung oder Schmuck. Halten Sie Haare, Kleidung und Handschuhe fern von sich bewegenden Teilen. Lockere Kleidung, Schmuck oder lange Haare können von sich bewegenden Teilen erfasst werden.

Sorgfältiger Umgang und Gebrauch von Elektrowerkzeugen

- Überlasten Sie Ihr Werkzeug nicht. Verwenden Sie für Ihre Arbeit das dafür bestimmte Elektrogerät. Mit dem passenden Elektrowerkzeug arbeiten Sie besser und sicherer im angegebenen Leistungsbereich.
- Benutzen Sie kein Elektrowerkzeug, dessen Schalter defekt ist. Ein Elektrowerkzeug, das sich nicht mehr ein oder ausschalten lässt, ist gefährlich und muss repariert werden.
- Ziehen Sie den Stecker aus der Steckdose, bevor Sie Geräteeinstellungen vornehmen, Zubehörteile wechseln oder das Gerät weglegen. Diese Vorsichtsmaßnahme verhindert den unbeabsichtigten Start des Gerätes.
- Bewahren Sie unbenutzte Elektrowerkzeuge außerhalb der Reichweite von Kindern auf. Lassen Sie Personen das Gerät nicht benutzen, die mit diesem Gerät nicht vertraut sind oder diese Anweisungen nicht gelesen haben. Elektrowerkzeuge sind gefährlich, wenn sie von unerfahrenen Personen benutzt werden.
- Pflegen Sie das Gerät mit Sorgfalt. Kontrollieren Sie, ob bewegliche Teile einwandfrei funktionieren und nicht klemmen, ob Teile gebrochen oder so beschädigt sind, dass die Funktion des Gerätes beeinträchtigt ist. Lassen Sie beschädigte Teile vor dem Einsatz des Gerätes reparieren.
- Viele Unfälle haben ihre Ursache in schlecht gewarteten Elektrowerkzeugen. Halten Sie Ihre Schneidwerkzeuge scharf und sauber. Sorgfältig gepflegte Schneidwerkzeuge mit scharfen Schneidkanten verklemmen sich weniger und sind leichter zu führen.
- Verwenden Sie Elektrowerkzeug, Einsatzwerkzeuge usw. entsprechend diesen Anweisungen und so, wie es für diesen speziellen Gerätetyp vorgeschrieben ist. Berücksichtigen Sie dabei die Arbeitsbedingungen und die auszuführende Tätigkeit.
- Der Gebrauch von Elektrowerkzeugen für andere als die vorgesehenen Anwendungen kann zu gefährlichen Situationen führen.

Service

- Lassen Sie Ihr Gerät nur von qualifiziertem Fachpersonal und nur mit Original-Ersatzteilen reparieren. Damit wird sichergestellt, dass die Sicherheit des Gerätes erhalten bleibt.

Warnung!

Dieses Elektrowerkzeug erzeugt während des Betriebs ein elektromagnetisches Feld. Dieses Feld kann unter bestimmten Umständen aktive oder passive medizinische Implantate beeinträchtigen. Um die Gefahr von ernsthaften oder tödlichen Verletzungen zu verringern, empfehlen wir Personen mit medizinischen Implantaten ihren Arzt und den Hersteller vom medizinischen Implantat zu konsultieren, bevor das Elektrowerkzeug bedient wird.

Spezielle Sicherheitshinweise für Holzspalter

⚠ Vorsicht!

Bewegte Maschinenteile. Nicht in den Spaltbereich greifen.

⚠ WARNUNG!

Die Benutzung dieses leistungsstarken Geräts kann spezielle Gefahren verursachen. Achten Sie besonders darauf, sich und die Personen in Ihrer Umgebung zu sichern. Grundlegende Sicherheitsvorkehrungen müssen immer befolgt werden, um das Risiko von Verletzungen und Gefahren zu verringern.

Die Maschine darf nur durch einen Bediener betrieben werden.

- Niemals versuchen Stämme zu spalten, die größer als die empfohlene Stammaufnahmekapazität sind.
- Stämme dürfen keine Nägel oder Drähte enthalten, die herausfliegen oder die Maschine beschädigen können.
- Die Stämme müssen am Ende flächig zugeschnitten sein und alle Zweige müssen vom Stamm entfernt sein.
- Das Holz immer in Richtung seiner Maserung spalten. Holz nicht quer zum Spalter einbringen und spalten, da damit der Spalter beschädigt werden kann.
- Der Bediener muss die Maschinensteuerung beidhändig bedienen, ohne eine andere Vorrichtung als Ersatz der Steuerung einzusetzen.
- Die Maschine darf nur von Erwachsenen betrieben werden, die vor dem Betreiben die Bedienungsanleitung gelesen haben. Niemand darf diese Maschine benutzen, ohne das Handbuch gelesen zu haben.

- Niemals zwei Stämme gleichzeitig in einem Arbeitsgang spalten, da Holz herausfliegen kann, was gefährlich ist.
- Niemals Holz während des Betriebs nachlegen oder ersetzen, da dies sehr gefährlich ist.
- Während die Maschine arbeitet, müssen Personen und Tiere mindestens in einem Radius von 5 Metern um den Holzspalter ferngehalten werden.
- Niemals Schutzvorrichtungen des Holzspalters verändern oder ohne sie arbeiten.
- Niemals den Holzspalter mit Zylinderdruck länger als 5 Sekunden zwingen, übermäßig hartes Holz zu spalten. Überhitztes Öl kann unter Druck die Maschine beschädigen. Die Maschine anhalten und nach 90°-Drehung des Stammes nochmals versuchen den Stamm zu spalten. Falls das Holz immer noch nicht gespalten werden kann, bedeutet dies, dass die Härte des Holzes die Leistungsfähigkeit der Maschine übersteigt und es ausgesondert werden muss, damit der Holzspalter nicht beschädigt wird.
- Niemals die laufende Maschine unbeaufsichtigt lassen. Maschine anhalten und vom Netz trennen, wenn Sie nicht arbeiten.
- Die Maschine nicht in der Nähe von Erdgas, Benzinrinnen oder anderen brennbaren Materialien betreiben.
- Niemals den Schaltkasten oder die Motorabdeckung öffnen. Falls notwendig einen qualifizierten Elektriker kontaktieren.
- Sicherstellen, dass die Maschine und Kabel niemals mit Wasser in Kontakt kommen.
- Das Stromkabel sorgsam behandeln und das Netzkabel nicht ruckartig ziehen oder reißen, um es einzustecken. Die Kabel von übermäßiger Hitze, Öl und scharfkantigen Gegenständen fernhalten.
- Bitte beachten Sie die Temperaturverhältnisse bei der Arbeit. Extrem niedrige und extrem hohe Umgebungstemperaturen können zu Funktionsstörungen führen.
- Erstbenutzer sollten von einer erfahrenen Bedienerperson eine praktische Einweisung im Gebrauch des Holzspalters erhalten und das Arbeiten zunächst unter Aufsicht üben.

Prüfen Sie vor dem Arbeiten

- ob alle Funktionen des Gerätes ordnungsgemäß funktionieren
- ob alle Sicherheitstechnischen Einrichtungen ordnungsgemäß funktionieren (Zweihand- Sicherheits-schaltung, Not-Aus-Schalter)
- ob das Gerät ordnungsgemäß abgeschaltet werden kann

- ob das Gerät richtig eingestellt ist (Stammauflage, Stammhaltekrallen, Spaltkeilhöhe)
Halten Sie beim Arbeiten den Arbeitsbereich stets frei von Hindernissen (z.B. Holzstücke).

Spezielle Warnungen beim Betrieb des Holzspalters

Beim Betrieb dieses leistungsstarken Geräts können spezielle Gefahren auftreten. Achten Sie besonders darauf, sich und die Personen in Ihrer Umgebung zu sichern.

Hydraulik

Niemals dieses Gerät betreiben, falls eine Gefahr durch Hydraulikflüssigkeit besteht. Vor Benutzung des Spalters auf Lecks in der Hydraulik überprüfen. Stellen Sie sicher, dass das Gerät und Ihr Arbeitsbereich sauber und frei von Ölflecken sind. Hydraulikflüssigkeit kann Gefährdungen hervorrufen, da Sie ausrutschen und fallen können, Ihre Hände beim Benutzen der Maschine ausrutschen oder Feuergefahr entsteht.

Elektrische Sicherheit

- Niemals dieses Gerät bei einer elektrischen Gefährdung betreiben. Niemals ein elektrisches Gerät unter feuchten Bedingungen betreiben.
- Niemals dieses Gerät mit einer ungeeigneten Zuleitung oder Verlängerungsleitung betreiben.
- Niemals dieses Gerät betreiben, falls Sie nicht mit einem ordnungsgemäß geerdeten Anschluss verbunden sind, der die Leistung gemäß der Aufschrift zur Verfügung stellt und durch eine Sicherung geschützt ist.

Mechanische Gefahren

Holzspalten verursacht besondere mechanische Gefahren.

- Niemals dieses Gerät betreiben, falls Sie nicht ordnungsgemäße Schutzhandschuhe, Schuhe mit Stahlkappen und einen zugelassenen Augenschutz tragen.
- Vorsicht vor entstehenden Splintern; vermeiden Sie Stichverletzungen und ein mögliches Festfressen des Geräts.
- Niemals versuchen zu lange oder zu kleine Stämme zu spalten, die nicht richtig in das Gerät passen.
- Niemals versuchen Stämme zu spalten, die Nägel, Draht oder andere Gegenstände enthalten.
- Beim Arbeiten aufräumen; angesammeltes gespaltenes Holz und Holzspäne können eine gefährliche Arbeitsumgebung erzeugen. Niemals in einer überfüllten Arbeitsumgebung weiterarbeiten, in der Sie ausrutschen, stolpern oder hinfallen können.
- Halten Sie Zuschauer vom Gerät fern und lassen Sie niemals unbefugte Personen das Gerät bedienen.

Restrisiken

Die Maschine ist nach dem Stand der Technik und den anerkannten sicherheitstechnischen Regeln gebaut. Dennoch können beim Arbeiten einzelne Restrisiken auftreten.

- Verletzungsgefahr für Finger und Hände durch das Spaltwerkzeug bei unsachgemäßer Führung oder Auflage des Holzes.
- Verletzungen durch das wegschleudernde Werkstück bei unsachgemäßer Halterung oder Führung.
- Gefährdung durch Strom bei Verwendung nicht ordnungsgemäßer Elektroanschlussleitungen.
- Gefährdung durch besondere Eigenschaften des Holzes (Äste, ungleiche Form usw.)
- Gefährdung der Gesundheit durch Strom bei Verwendung nicht ordnungsgemäßer Elektro-Anschlussleitungen.
- Bevor Sie Einstell- oder Wartungsarbeiten vornehmen, lassen Sie die Starttaste los und ziehen den Netzstecker.
- Des Weiteren können trotz aller getroffener Vorkehrungen nicht offensichtliche Restrisiken bestehen.
- Restrisiken können minimiert werden, wenn die „Sicherheitshinweise“ und die „Bestimmungsgemäße Verwendung“, sowie die Bedienungsanleitung insgesamt beachtet werden.
- Vermeiden Sie zufällige Inbetriebsetzungen der Maschine: beim Einführen des Steckers in die Steckdose darf die Betriebstaste nicht gedrückt werden.
- Halten Sie Ihre Hände vom Arbeitsbereich fern, wenn die Maschine in Betrieb ist.

6. Technische Daten

Compact 8t		
Maße T/B/H	850/900/990	
Schwenktischhöhe mm	390	
Arbeitshöhe mm	920	
Holzlänge cm	750/1070	
Leistung max. t*	7,95	

	400V	230V
Vorlaufgeschwindigkeit cm/s	5,4	3,1
Rücklaufgeschwindigkeit cm/s	24	15,5
Ölmenge l	4,8	
Gewicht kg	126	125

Antrieb		
Motor V/Hz	400/50	230/50
Aufnahmeleistung P1 W	3500	3150
Abgabeleistung P2 W	2500	2300
Betriebsart	S6 40% **	
Motordrehzahl 1/min	2800	
Motorschutz	ja	
Phasenwender	ja	

Compact 10t		
Maße T/B/H	830/930/1020	
Schwenktischhöhe mm	390	
Arbeitshöhe mm	920	
Holzlänge cm	750/1070	
Leistung max. t*	10	

	400V	230V
Vorlaufgeschwindigkeit cm/s	5,4	3,1
Rücklaufgeschwindigkeit cm/s	24	15,5
Ölmenge l	4,8	
Gewicht kg	134	

Antrieb		
Motor V/Hz	400/50	230/50
Aufnahmeleistung P1 W	3500	3150
Abgabeleistung P2 W	2500	2300
Betriebsart	S6 40% **	
Motordrehzahl 1/min	2800	
Motorschutz	ja	
Phasenwender	ja	

Technische Änderungen vorbehalten!

* Die maximal erreichbare Spaltkraft ist abhängig vom Widerstand des Spaltgutes und kann aufgrund variabler Einflussgrößen auf die Hydraulikanlage abweichen.

** Betriebsart S6, ununterbrochener periodischer Betrieb

7. Auspacken

- Öffnen Sie die Verpackung und nehmen Sie das Gerät vorsichtig heraus.
- Entfernen Sie das Verpackungsmaterial sowie Verpackungs- und Transportsicherungen (falls vorhanden).
- Überprüfen Sie, ob der Lieferumfang vollständig ist.
- Kontrollieren Sie das Gerät und die Zubehörteile auf Transportschäden. Bei Beanstandungen muss sofort der Zubringer verständigt werden. Spätere Reklamationen werden nicht anerkannt.
- Bewahren Sie die Verpackung nach Möglichkeit bis zum Ablauf der Garantiezeit auf.
- Machen Sie sich vor dem Einsatz anhand der Bedienungsanleitung mit dem Produkt vertraut.
- Verwenden Sie bei Zubehör sowie Verschleiß- und Ersatzteilen nur Originalteile. Ersatzteile erhalten Sie bei Ihrem Fachhändler.
- Geben Sie bei Bestellungen unsere Artikelnummern sowie Typ und Baujahr des Produkts an.

⚠ WARNUNG!

Verschluckungs- und Erstickungsgefahr!

Verpackungsmaterial, Verpackungs- und Transportsicherungen sind kein Kinderspielzeug. Kunststoffbeutel, Folien und Kleinteile können verschluckt werden und zum Erstickten führen.

- Halten Sie Verpackungsmaterial, Verpackungs- und Transportsicherungen von Kindern fern.

8. Aufbau / Vor Inbetriebnahme

⚠ Achtung!

Vor der Inbetriebnahme das Gerät unbedingt komplett montieren!

Aus verpackungstechnischen Gründen ist Ihr Holzspalter nicht komplett montiert.

Laufräder montieren, siehe Fig. 4 und Fig. 19

- Stecken Sie die Radachse (14a) durch die Bohrungen.
- Montieren Sie beidseitig je eine Scheibe (14b), danach Rad (14).
- Montieren Sie beidseitig je eine Scheibe (14b), danach Splint (14d).
- Drücken Sie beidseitig die Sicherungskapen (14c) auf.

Bedienarme montieren, Fig. 7

- Ziehen Sie den Federstecker (a) heraus und entfernen Sie den Haltebolzen (b)
- Fetten Sie die Blechlaschen oben und unten ein
- Setzen Sie die Bedienarme (6) ein. Stecken Sie gleichzeitig die Schaltwippe (c) durch den Schlitz des Bedienhebels (8) stecken.
- Stecken Sie den Haltebolzen (b) durch die Blechlaschen und Bedienarme (6)
- Sichern Sie die Haltebolzen (b) unten wieder mit dem Federstecker (a)
- Halten Sie die beiden Linsenschrauben der Haltekrallen (4) mit zwei Fingern fest, damit sie nicht ins Rohr fallen, und entfernen die Muttern, danach montieren Sie die Haltekrallen mit der langen Seite nach unten an die Bedienarme (6).
- Fig. 7a Stellen Sie die Anschlagschrauben (d) auf beiden Seiten so ein, dass die Haltekrallen (4) den Spaltkeil (2) nicht berühren

Stützen montieren, Fig. 19

- Nehmen Sie die Stützen (11) und befestigen sie diese auf beiden Seiten mit den Sechskantschrauben M10x25 (11a) und Scheibe an der Grundplatte.

Schutzbügel montieren, Fig. 6

- Stecken Sie den Schutzbügel (5) in die Halterung
- Stecken Sie die Sechskantschraube M10x60 durch die Bohrung, verwenden Sie beidseitig eine Scheibe und ziehen die Sechskantmutter (16) gut an
- Montieren Sie in gleicher Weise alle Schutzbügel

Kettenhaken montieren, Fig. 9

- Montieren Sie den Kettenhaken (22) mit den Sechskantschrauben M12x35 mit Scheibe und Sechskantmutter (22a) an den Halter an der Spaltsäule (3)

Stammheber montieren, Fig. 8

- Montieren Sie den Stammheber (19) mit der Sechskantschraube M12x70 mit Scheibe und Sechskantmutter (19a) an die Halterung der Grundplatte. Die Sechskantmutter muss auf der rechten Seite in Richtung Räder sein.
- Befestigen Sie die Kette (20) mit der Sechskantschraube M10x30 mit Scheibe und Sechskantmutter (20a) außen an der Lasche. Die Sechskantmutter nur so weit aufschrauben damit sich die Kette (20) frei bewegen kann. Achtung! Die Kette (20) muss sich auf der Schraube leichtgängig drehen lassen!

Rasthebel montieren, Fig. 8

- Stecken Sie den Rasthebel (21) in die Halterung, verwenden Sie links und rechts eine Scheibe und die Sechskantschrauben M10x55 mit Sechskantmutter (21a) und ziehen Sie diese fest.
- Prüfen Sie die Leichtgängigkeit des Rasters (21b)!

9. In Betrieb nehmen

⚠ Achtung!

Vor der Inbetriebnahme das Gerät unbedingt komplett montieren!

Vergewissern Sie sich, dass die Maschine komplett und vorschriftsmäßig montiert ist. Überprüfen Sie vor jedem Gebrauch:

- die Anschlussleitungen auf defekte Stellen (Risse, Schnitte und dergleichen),
- die Maschine auf evtl. Beschädigungen,
- ob alle Schrauben fest angezogen sind,
- die Hydraulik auf Leckstellen und
- den Ölstand

Umweltbedingungen

Die Maschine sollte unter folgenden Umweltbedingungen arbeiten:

	minimal	maximal	empfohlen
Temperatur	5 °C	40 °C	16 °C
Feuchtigkeit		95%	70%

Bei Arbeiten unter 5° C sollte die Maschine ca. 15 Minuten im Leerlauf betrieben werden, damit sich das Hydrauliköl erwärmt.

Wechselstrom Motoren 230V sollten bei niedrigen Außentemperaturen beim Start eine Temperatur zwischen 5°C - 10°C haben, da sich der Anlaufstrom bei niedrigen Temperaturen erhöht und der Sicherungsautomat auslösen kann.

- Der Netzanschluss wird mit 16A träge abgesichert.
- Der „FI-Schutzschalter“ muss mit 30mA abgesichert werden

Aufstellen

Bereiten Sie den Arbeitsplatz, an dem die Maschine stehen soll, vor. Schaffen Sie ausreichend Platz, um sicheres, störungsfreies Arbeiten zu ermöglichen.

Die Maschine ist zum Arbeiten auf ebenen Flächen konzipiert und muss auf ebenem, festen Untergrund standsicher aufgestellt werden.

Entlüften, Fig. 13

Entlüften Sie die Hydraulikanlage, bevor Sie den Spalter in Betrieb nehmen.

- Lösen Sie die Entlüftungsklappe (12) einige Umdrehungen, damit Luft aus dem Öltank entweichen kann.
- Lassen Sie die Kappe während des Betriebs offen.
- Bevor Sie den Spalter bewegen, schließen Sie die Kappe wieder, da sonst Öl auslaufen kann.

Wenn die Hydraulikanlage nicht entlüftet wird, beschädigt die eingeschlossene Luft die Dichtungen und damit den Spalter!

Ein-/Ausschalten, Fig. 14

Drücken Sie den grünen Knopf zum Einschalten.

Drücken Sie den roten Knopf zum Ausschalten.

Hinweis:

Überprüfen Sie vor jedem Gebrauch die Funktion der Ein-Ausschalt-Einheit durch einmaliges Ein- und wieder Ausschalten.

Wiederanlaufsicherung bei Stromunterbrechung (Nullspannungs-Auslöser)

Bei Stromausfall, unbeabsichtigtem Ziehen des Steckers oder defekter Sicherung schaltet das Gerät automatisch ab.

Zum Wiedereinschalten drücken Sie erneut den grünen Knopf an der Schalteinheit.

Arbeitsende

- Fahren Sie das Spaltmesser in die untere Position.
- Lassen Sie einen Bedienarm los.
- Schalten Sie das Gerät aus und ziehen den Netzstecker.
- Schließen Sie die Entlüftungsschraube.
- Schützen Sie die Maschine vor Nässe!
- Allgemeine Wartungshinweise beachten.

10. Arbeitshinweise

Hubbegrenzung bei Kurzholz, Fig. 12

- Fahren Sie den Spaltkeil (2) auf die gewünschte Position.
- Lassen Sie einen Bedienhebel (8) los.
- Schalten Sie den Motor (17) mit dem Schalter (15) ab.
- Lassen Sie nun den zweiten Bedienhebel (8) los.
- Lösen Sie die Feststellschraube (e).
- Führen Sie die Hubeinstellstange (16a) mit der Hutmutter (f) nach oben, bis die Hubeinstellstange (16a) am Anschlag gestoppt wird.
- Ziehen Sie die Feststellschraube (e) wieder an.
- Betätigen Sie einen Bedienhebel (8). So wird sichergestellt, dass der Spaltkeil (2) beim Einschalten des Motors (17) nicht unkontrolliert nach oben fährt.
- Schalten Sie den Motor (17) mit dem Schalter (15) einschalten.
- Betätigen Sie beide Bedienhebel (8) um den Spaltkeil (2) nach unten zu fahren.
- Lassen Sie nun beide Bedienhebel (8) los und überprüfen Sie die obere Position des Spaltkeils (2).

Funktionsprüfung

Vor jedem Einsatz soll eine Funktionsprüfung gemacht werden.

Aktion	Ergebnis
Beide Bedienhebel nach unten drücken.	Spaltkeil geht nach unten.
Jeweils einen Bedienhebel loslassen	Spaltkeil bleibt in der gewählten Position stehen.
Loslassen beider Bedienhebel	Spaltkeil fährt in die obere Position zurück.

Vor jedem Einsatz sollte eine Ölstandsprüfung vorgenommen werden, siehe Kapitel „Wartung“!

Spalten

- Holz auf die Grundplatte stellen, und mit den beiden Haltekralen (4) an den Bedienarmen (6) festhalten, und das Holzstück mittig zum Spaltkeil (2) platzieren, Bedienhebel (6) nach unten drücken, sobald der Spaltkeil (2) in das Holz eindringt, die Bedienarme (6) ca. 2 cm vom Holz weg bewegen, bei gleichzeitigem Druck der Bedienhebel (8) nach unten. Dadurch wird eine Beschädigung der Haltekralen (4) verhindert!
- Den Spaltkeil (2) so weit nach unten bewegen bis das Holz gespaltet ist, falls das Holz beim ersten Spalthub nicht vollständig gespaltet ist, langsam beide Bedienhebel (8) loslassen, und den Spaltkeil (2) mit Holz vorsichtig nach oben bis zur Endstellung bewegen. Danach Schwenktisch (9) Fig. 10 mit Hand oder Fuß einschwenken bis Verriegelungshaken (10) Fig.1 einrastet. Nun einen zweiten Spalthub durchführen bis das Holz vollständig gespaltet ist, und die Scheite entnehmen, danach Schwenktisch mit Fuß oder Hand wieder wegschwenken Fig.7

Betrieb des Stammhebers (nur bei Compact 10t)

Allgemeine Hinweise zum Stammheber:

- Die Kette (20) des Stammhebers (19) darf aus Sicherheitsgründen nur mit dem letzten Glied am Kettenhaken (22) eingehängt werden.
- Achten Sie darauf, dass sich keine Personen im Arbeitsbereich des Stammhebers (19) aufhalten.

Betrieb des Stammhebers (19):

- Lösen Sie den Rasthebel (21b) des Stammhebers (19), sodass sich das Heberrohr des Stammhebers (19) frei bewegen kann.
- Fahren Sie den Spaltkeil (2) soweit nach unten, dass das Heberrohr des Stammhebers (19) komplett am Boden aufliegt.
- In dieser Position können Sie den zu spaltenden Holzstamm auf das Heberrohr des Stammhebers (19) rollen. Der Holzstamm muss im Bereich zwischen den beiden Fixierungen liegen.
- Drücken Sie den Stopphebel (18) nach rechts unten und lassen Sie den Spaltkeil (2) langsam nach oben fahren.
- Der Stammheber (19) bewegt sich nach oben und stellt den Stamm auf die Grundplatte (13).
- Richten Sie nun den Holzstamm zur Spaltkeilmitte aus und spalten Sie diesen. (siehe Arbeitshinweis „Spalten“)
- Danach entfernen Sie das gespaltene Holz und ein neuer Holzstamm kann in beschriebener Weise gespalten werden.

Vorsicht!

Nicht im Arbeitsbereich des Stammhebers (19) stehen! Verletzungsgefahr!

Zurückstellen des Stammhebers (19):

- Bei Nichtbenutzung des Stammhebers (19), wird dieser als zweiter Schutzarm verwendet. Dazu wird das Heberrohr hochgestellt, bis es am Rasthebel (21b) einrastet.

Transportstellung des Stammhebers (19):

- Führen Sie den Stammheber (19) mit der Hand nach oben bis er einrastet.

Vorsicht!

Nicht im Arbeitsbereich des Stammhebers (19) stehen. Verletzungsgefahr!

Allgemeine Arbeitshinweise

Achtung!

- Halten Sie die Grundplatte immer sauber damit der Schwenktisch (9) sicher einrasten kann!
- Nur gerade abgeseigte Hölzer spalten.
- Holz senkrecht spalten.
- Nie liegend oder quer spalten.
- Beim Holzspalten geeignete Handschuhe tragen.

Unfallverhütungsnormen

- Die Maschine darf nur von Fachpersonal bedient werden, das mit dem Inhalt des vorliegenden Handbuchs bestens vertraut ist.
- Vor der Inbetriebnahme muss man die Unversehrtheit und perfekte Funktionalität der Sicherheitsvorrichtungen prüfen.
- Vor Inbetriebnahme sollte man sich außerdem, den Gebrauchsanweisungen folgend, mit den Steuerungsmechanismen der Maschine vertraut machen.
- Die angegebene Leistungsfähigkeit der Maschine darf nicht überschritten werden. Die Maschine darf auf keinen Fall ihrem Zweck entfremdet werden.
- Entsprechend den Gesetzen des Landes, in dem die Maschine benutzt wird, muss das Personal die auch hier angegebene Arbeitskleidung tragen, wobei man keine weiten, flatternden Kleidungsstücke, Gürtel, Ringe und Ketten tragen sollte; lange Haare werden möglichst zusammengebunden.
- Der Arbeitsplatz sollte möglichst immer ordentlich und sauber sein und die Werkzeuge, Zubehörteile und Schraubenschlüssel in Reichweite liegen.
- Bei Reinigung oder Wartung darf die Maschine auf keinen Fall an das Stromnetz angeschlossen sein.

- Es ist strengstens verboten, die Maschine ohne Sicherheitsvorrichtungen oder bei ausgeschalteten Sicherheitsmechanismen zu betreiben.
- Es ist strengstens verboten, die Sicherheitsvorrichtungen zu entfernen oder zu modifizieren.
- Man sollte vor dem genauen Lesen des vorliegenden Handbuchs keine Wartungs- oder Einstellungsmaßnahmen vornehmen.
- Der hier vorgegebene Plan für regelmäßige Wartung muss sowohl aus Sicherheitsgründen als auch für einen leistungsfähigen Betrieb der Maschine eingehalten werden.
- Die Sicherheitsetiketten müssen immer sauber und lesbar sein und genau beachtet werden, um Unfälle zu vermeiden; falls die Schilder beschädigt oder abhanden gekommen sind oder zu Teilen gehören, die ausgetauscht wurden, müssen sie durch neue, beim Hersteller anzufordernde Originalschilder ersetzt und an der vorgeschriebenen Stelle angebracht werden.
- Bei Bränden müssen pulverartige Feuerlöschmittel verwendet werden. Brände an der Anlage dürfen wegen Kurzschlussgefahr nicht mit Wasserstrahl gelöscht werden.
- Falls das Feuer nicht sofort gelöscht werden kann, muss man auf die auslaufenden Flüssigkeiten achten.
- Bei einem längeren Brand können der Öltank oder die unter Druck stehenden Leitungen explodieren: man muss daher darauf achten, dass man nicht mit den auslaufenden Flüssigkeiten in Berührung kommt.

11. Wartung und Reparatur

Umrüst-, Einstell- und Reinigungsarbeiten nur bei ausgeschaltetem Motor durchführen.

⚠ Netzstecker ziehen.

Geübte Handwerker können kleine Reparaturen an der Maschine selbst durchführen.

Reparatur- und Wartungsarbeiten an der elektrischen Anlage nur von Elektro-Fachkräften ausführen lassen.

Sämtliche Schutz- und Sicherheitseinrichtungen müssen nach abgeschlossenen Reparatur- und Wartungsarbeiten sofort wieder montiert werden.

Wir empfehlen Ihnen:

Reinigen Sie die Maschine nach jedem Arbeitseinsatz gründlich!

- Spaltkeil
 - Der Spaltkeil ist ein Verschleißteil, der bei Bedarf nachgeschliffen oder durch einen neuen Spaltkeil ersetzt werden soll.
- Zweihand-Schutzeinrichtung
 - Die kombinierte Halte- und Steuereinrichtung muss leichtgängig bleiben. Gelegentlich mit wenigen Tropfen Öl schmieren.
- Bewegliche Teile
 - Spaltkeilführungen sauber halten. (Schmutz, Holzspäne, Rinden usw. entfernen)
 - Gleitschienen mit Sprühöl oder Fett schmieren.
- Hydraulik Ölstand prüfen
 - Hydraulische Anschlüsse und Verschraubungen auf Dichtheit und Verschleiß prüfen. Evtl. die Schraubverbindungen nachziehen.

Ölstand überprüfen

Die Hydraulikanlage ist ein geschlossenes System mit Öltank, Ölpumpe und Steuerventil. Überprüfen Sie den Schmierölstand regelmäßig vor jeder Inbetriebnahme. Zu niedriger Ölstand kann die Ölpumpe beschädigen.

Hinweis:

Der Ölstand muss bei eingefahrenem Spaltmesser kontrolliert werden. Der Ölmesstab befindet sich am Grundgestell in der Entlüftungskappe (12) (Fig. 13) und ist mit 2 Kerben versehen. Befindet sich der Ölspiegel an der unteren Kerbe, entspricht dies dem Ölstand-Minimum. Sollte dies der Fall sein, muss sofort Öl nachgefüllt werden. Die obere Kerbe zeigt das Ölstand-Maximum an.

Die Spaltsäule muss vor der Prüfung eingefahren sein, die Maschine muss eben stehen.

Wann wechsele ich das Öl?

Erster Ölwechsel nach 50 Betriebsstunden, danach alle 500 Betriebsstunden.

Auswechseln (Fig. 13)

- Fahren Sie die Spaltsäule komplett ein.
- Stellen Sie einen Behälter mit mindestens 7l Fassungsvermögen unter den Spalter.
- Lösen Sie die Entlüftungsklappe (12)
- Öffnen Sie die Ablass-Schraube (g) unten am Öltank, damit das Öl herauslaufen kann.

- Schließen Sie die Ablass-Schraube (g) wieder und ziehen sie gut an.
- Füllen Sie 4,8l neues Hydrauliköl mit Hilfe eines sauberen Trichters wieder ein.
- Schrauben Sie die Entlüftungskappe (12) wieder auf.

Entsorgen Sie anfallendes Altöl ordnungsgemäß in der örtlichen Altölsammelstelle. Es ist verboten, Altöle in den Boden abzulassen oder mit Abfall zu vermischen.

Wir empfehlen folgende Hydrauliköle:

- Aral Vitam gf 22
- BP Energol HLP-HM 22
- Mobil DTE 11
- Shell Tellus 22
- oder gleichwertige.

Keine anderen Ölsorten verwenden!

Der Gebrauch von anderen Ölen beeinflusst die Funktion des Hydraulikzylinders.

Spalterholm

Der Holm des Spalters ist vor Inbetriebnahme leicht einzufetten. Dieser Vorgang muss alle 5 Betriebsstunden wiederholt werden. Fett oder Sprühöl leicht auftragen.

Der Holm darf nicht trockenlaufen.

Hydraulikanlage

Die Hydraulikanlage ist ein geschlossenes System mit Öltank, Ölpumpe und Steuerventil.

Das werksseitig komplettierte System darf nicht verändert oder manipuliert werden.

Ölstand regelmäßig kontrollieren.

Zu niedriger Ölstand beschädigt die Ölpumpe. Hydraulikanschlüsse und Verschraubungen regelmäßig auf Dichtheit prüfen – evtl. nachziehen. Vor Beginn der Wartungs- oder Kontrollmaßnahmen muss man den Arbeitsbereich reinigen und geeignetes Werkzeug in gutem Zustand bereithalten.

Die hier angegebenen Zeitabstände beziehen sich auf normale Benutzungsbedingungen; wenn also die Maschine starker Belastung ausgesetzt ist, verringern sich diese Zeiten dementsprechend.

Die Maschinenverkleidungen, Blenden und Steuerungshebel mit einem weichen, trockenen oder leicht mit neutralem Reinigungsmittel angefeuchteten Tuch reinigen, keine Lösungsmittel wie Alkohol oder Benzin verwenden, weil sie die Oberflächen angreifen können.

Öle und Schmierfette außerhalb der Reichweite von unbefugtem Personal halten; die Anweisungen auf den Behältern aufmerksam durchlesen und genau befolgen; direkten Kontakt mit der Haut vermeiden und nach Benutzung gut abspülen.

Service-Informationen

Es ist zu beachten, dass bei diesem Produkt folgende Teile einem gebrauchsgemäßen oder natürlichen Verschleiß unterliegen bzw. folgende Teile als Verbrauchsmaterialien benötigt werden.

Verschleißteile*: Spaltkeil, Spaltkeil-/Spaltholmführungen, Hydrauliköl

* nicht zwingend im Lieferumfang enthalten!

Ersatzteile und Zubehör erhalten Sie in unserem Service-Center. Scannen Sie hierzu den QR-Code auf der Titelseite.

12. Lagerung

Lagern Sie das Gerät und dessen Zubehör an einem dunklen, trockenen und frostfreiem sowie für Kinder unzugänglichem Ort. Die optimale Lagertemperatur liegt zwischen 5 und 30°C. Bewahren Sie das Elektrowerkzeug in der Originalverpackung auf. Decken Sie das Elektrowerkzeug ab, um es vor Staub oder Feuchtigkeit zu schützen. Bewahren Sie die Bedienungsanleitung bei dem Elektrowerkzeug auf.

13. Transport

Transport von Hand, Fig. 15

Um den Holzspalter zu transportieren, muss man den Spaltkeil (2) ganz nach unten fahren. Den Spalter mit dem Handgriff (1) und Abstützung mit dem Fuß leicht kippen, bis die Maschine sich auf die Räder neigt und so fortbewegt werden kann.

**Transport mit Kran (Fig 16 und 16a):
Niemand am Spaltkeil anheben!**

Compact 8t (Fig. 16)

Befestigen Sie die Gurte auf beiden Seiten an der oberen Halterung der Schutzbügel. Heben Sie dann die Maschine vorsichtig an!

Compact 10t (Fig. 16a)

Befestigen Sie die Gurte links an der Halterung vom oberen Schutzbügel und rechts an der Halterung des Rasthebels. Heben Sie dann die Maschine vorsichtig an.

14. Elektrischer Anschluss

Der installierte Elektromotor ist betriebsfertig angeschlossen. Der Anschluss entspricht den einschlägigen VDE- und DIN-Bestimmungen.

Der kundenseitige Netzanschluss sowie die verwendete Verlängerungsleitung müssen diesen Vorschriften entsprechen.

- Das Produkt erfüllt die Anforderungen der EN 61000-3-11 und unterliegt Sonderanschlussbedingungen. Das heißt, dass eine Verwendung an beliebigen frei wählbaren Anschlusspunkten nicht zulässig ist.
- Das Gerät kann bei ungünstigen Netzverhältnissen zu vorübergehenden Spannungsschwankungen führen.
- Das Produkt ist ausschließlich zur Verwendung an Anschlusspunkten vorgesehen, die
 - a) eine maximale zulässige Netzimpedanz "Z" ($Z_{\max} = 0.382 \Omega$) nicht überschreiten, oder
 - b) eine Dauerstrombelastbarkeit des Netzes von mindestens 100 A je Phase haben.
- Sie müssen als Benutzer sicherstellen, wenn nötig in Rücksprache mit Ihrem Energieversorgungsunternehmen, dass Ihr Anschlusspunkt, an dem Sie das Produkt betreiben möchten, eine der beiden genannten Anforderungen a) oder b) erfüllt.

Wichtige Hinweise

Bei Überlastung des Motors schaltet dieser selbstständig ab. Nach einer Abkühlzeit (zeitlich unterschiedlich) lässt sich der Motor wieder einschalten.

Schadhafte Elektro-Anschlussleitung

An elektrischen Anschlussleitungen entstehen oft Isolationsschäden.

Ursachen hierfür können sein:

- Druckstellen, wenn Anschlussleitungen durch Fenster oder Türspalten geführt werden.

- Knickstellen durch unsachgemäße Befestigung oder Führung der Anschlussleitung.
- Schnittstellen durch Überfahren der Anschlussleitung.
- Isolationsschäden durch Herausreißen aus der Wandsteckdose.
- Risse durch Alterung der Isolation.

Solch schadhafte Elektro-Anschlussleitungen dürfen nicht verwendet werden und sind aufgrund der Isolationsschäden lebensgefährlich.

Elektrische Anschlussleitungen regelmäßig auf Schäden überprüfen. Achten Sie darauf, dass beim Überprüfen die Anschlussleitung nicht am Stromnetz hängt.

Elektrische Anschlussleitungen müssen den einschlägigen VDE- und DIN-Bestimmungen entsprechen. Verwenden Sie nur Anschlussleitungen mit Kennzeichnung H05VV-F. Ein Aufdruck der Typenbezeichnung auf dem Anschlusskabel ist Vorschrift.

Der Netzanschluss wird mit maximal 16 A träge abgesichert.

Drehstrommotor 400 V / 50 Hz (Fig. 17)

Netzspannung 400 V / 50 Hz.

Netzanschluss und Verlängerungsleitung müssen 5-adrig sein = 3 P + N + SL. - (3/N/PE).

Wechselstrommotor 230V / 50Hz

Netzspannung 230V / 50Hz

Verlängerungsleitungen müssen einen Mindestquerschnitt von 1,5 mm² aufweisen.

Bei Netzanschluss oder Standortwechsel muss die Drehrichtung überprüft werden. Gegebenenfalls muss die Polarität getauscht werden.

Polwende-Einrichtung (400V) im Gerätestecker drehen. (Fig. 17)

Anschlüsse und Reparaturen der elektrischen Ausrüstung dürfen nur von einer Elektro-Fachkraft durchgeführt werden.

Bei Rückfragen bitte folgende Daten angeben:

- Stromart des Motors
- Daten des Maschinen-Typenschildes
- Daten des Motor-Typschildes

15. Entsorgung und Wiederverwertung



Das Gerät befindet sich in einer Verpackung, um Transportschäden zu verhindern. Diese Verpackung ist Rohstoff und ist somit wiederverwendbar oder kann dem Rohstoffkreislauf zurückgeführt werden.



Das Gerät und dessen Zubehör bestehen aus verschiedenen Materialien, wie z.B. Metall und Kunststoff. Führen Sie defekte Bauteile der Sondermüllentsorgung zu. Fragen Sie im Fachgeschäft oder in der Gemeindeverwaltung nach!

Altgeräte dürfen nicht in den Hausmüll!



Dieses Symbol weist darauf hin, dass dieses Produkt gemäß Richtlinie über Elektro- und Elektronik-Altgeräte (2012/19/EU) und nationalen Gesetzen nicht über den Hausmüll entsorgt werden darf. Dieses Produkt muss bei einer dafür vorgesehenen Sammelstelle abgegeben werden. Dies kann z. B. durch Rückgabe beim Kauf eines ähnlichen Produkts oder durch Abgabe bei einer autorisierten Sammelstelle für die Wiederaufbereitung von Elektro- und Elektronik-Altgeräten geschehen. Der unsachgemäße Umgang mit Altgeräten kann aufgrund potentiell gefährlicher Stoffe, die häufig in Elektro und Elektronik-Altgeräten enthalten sind, negative Auswirkungen auf die Umwelt und die menschliche Gesundheit haben. Durch die sachgemäße Entsorgung dieses Produkts tragen Sie außerdem zu einer effektiven Nutzung natürlicher Ressourcen bei. Informationen zu Sammelstellen für Altgeräte erhalten Sie bei Ihrer Stadtverwaltung, dem öffentlich-rechtlichen Entsorgungsträger, einer autorisierten Stelle für die Entsorgung von Elektro- und Elektronik-Altgeräten oder Ihrer Müllabfuhr.

Abbau und Entsorgung

Die Maschine enthält keine gesundheits- oder umweltschädlichen Stoffe, da sie aus völlig wiederverwertbaren oder auf normalem Wege zu entsorgenden Materialien gebaut wurde.

Zur Entsorgung sollte man sich an Spezialfirmen oder an qualifiziertes Fachpersonal wenden, das die möglichen Risiken kennt, die vorliegenden Gebrauchsanweisungen gelesen hat und genau befolgt.

Wenn die Maschine ausgedient hat, geht man unter Beachtung aller angegebenen Unfallverhütungsnormen folgendermaßen vor:

- die Energiezufuhr unterbrechen (elektrisch oder PTO),
- alle Stromkabel entfernen und an eine spezialisierte Sammelstelle übergeben, indem man die jeweils im Lande geltenden Bestimmungen befolgt.
- Den Öltank leeren, das Öl in dichten Behältern an einer Sammelstelle abgeben, indem man die jeweils im Lande geltenden Bestimmungen befolgt.
- Alle übrigen Maschinenteile an eine Schrottsammelstelle abgeben, indem man die jeweils im Lande geltenden Bestimmungen befolgt.

Darauf achten, dass jeder Maschinenteil entsorgt wird, indem man die jeweils im Lande geltenden Bestimmungen befolgt.

16. Störungsabhilfe

Die folgende Tabelle zeigt Fehlersymptome auf und beschreibt wie Sie Abhilfe schaffen können, wenn Ihre Maschine einmal nicht richtig arbeitet. Wenn Sie das Problem damit nicht lokalisieren und beseitigen können, wenden Sie sich an Ihre Service-Werkstatt.

Störung	Mögliche Ursache	Abhilfe	Gefahrenstufe
Die hydraulische Pumpe springt nicht an	Spannung fehlt	Prüfen, ob die Leitungen Stromversorgung haben	Gefahr eines Stromschlags Dieser Arbeitsgang muss von einem Wartungselektiker durchgeführt werden.
	Der Thermoschalter des Motors hat sich ausgeschaltet	Dem Thermoschalter im Inneren des Motorgehäuses wieder einschalten	
Die Säule bewegt sich nicht abwärts	Niedriger Ölstand	Den Ölstand kontrollieren und nachfüllen	Verschmutzungsgefahr Dieser Arbeitsgang kann vom Maschinenführer durchgeführt werden.
	Einer der Hebel ist nicht angeschlossen	Die Befestigung der Hebel kontrollieren	Schnittgefahr Dieser Arbeitsgang kann vom Maschinenführer durchgeführt werden.
	Schmutz in den Schienen	Die Säule reinigen	
Motor (400V) läuft an, aber die Säule bewegt sich nicht abwärts	Falsche Drehrichtung des Motors bei Drehstrom	Drehrichtung des Motors prüfen und umstellen	
Motor (230V) läuft nicht an	Bei zu niedrigen Temperaturen Anlaufstrom zu hoch, Sicherungsautomat hat ausgelöst	Temperatur für Motorstart soll 5°C – 10°C betragen. Am Netzanschluss Sicherungsautomat 16A träge verwenden.	

Wartung und Reparaturen

Alle Wartungsmaßnahmen müssen unter genauer Beachtung der vorliegenden Gebrauchsanweisungen von Fachpersonal durchgeführt werden. Vor jeder Wartungsmaßnahme muss man alle möglichen Vorsichtsmaßnahmen treffen, den Motor ausschalten und die Stromversorgung unterbrechen (falls nötig, den Stecker herausziehen). An der Maschine ein Schild anbringen, das die Ausfallsituation erklärt: „Maschine wegen Wartung außer Betrieb: Unbefugten ist es verboten, sich an der Maschine aufzuhalten und diese in Gang zu setzen.“

Garantiebedingungen

Revisionsdatum 26.11.2021

Sehr geehrte Kundin, sehr geehrter Kunde,

unsere Produkte unterliegen einer strengen Qualitätskontrolle. Sollte ein Gerät dennoch nicht einwandfrei funktionieren, bedauern wir dies sehr und bitten Sie, sich an unseren Servicedienst unter der unten angegebenen Adresse zu wenden. Gerne stehen wir Ihnen auch telefonisch über die Service-Nummer zur Verfügung. Die nachfolgenden Hinweise sollen Ihnen für eine problemlose Bearbeitung und Regulierung im Schadensfall dienen.

Für die Geltendmachung von Garantieansprüchen - innerhalb Deutschland - gilt folgendes:

1. **Diese Garantiebedingungen** regeln unsere zusätzlichen Hersteller-Garantieleistungen für Käufer (private Endverbraucher) von Neugeräten. Die gesetzlichen Gewährleistungsansprüche werden von dieser Garantie nicht berührt. Für diese ist der Händler zuständig, bei dem Sie das Produkt erworben haben.
2. **Die Garantieleistung** erstreckt sich ausschließlich auf Mängel an einem von Ihnen erworbenen neuen Gerät, die auf einem Material- oder Herstellungsfehler beruhen und ist - nach unserer Wahl - auf die unentgeltliche Reparatur solcher Mängel oder den Austausch des Gerätes beschränkt (ggf. auch Austausch mit einem Nachfolgemodell). Ersetzte Geräte oder Teile gehen in unser Eigentum über. Bitte beachten Sie, dass unsere Geräte bestimmungsgemäß nicht für den gewerblichen, handwerklichen oder beruflichen Einsatz konstruiert wurden. Ein Garantiefall kommt daher nicht zustande, wenn das Gerät innerhalb der Garantiezeit in Gewerbe-, Handwerks- oder Industriebetrieben verwendet wurde oder einer gleichzusetzenden Beanspruchung ausgesetzt war.
3. **Von unseren Garantieleistungen ausgenommen sind:**
 - Schäden am Gerät, die durch Nichtbeachtung der Montageanleitung, nicht fachgerechte Installation, Nichtbeachtung der Bedienungsanleitung (z.B. Anschluss an eine falsche Netzspannung oder Stromart) bzw. der Wartungs- und Sicherheitsbestimmungen oder durch Einsatz des Gerätes unter ungeeigneten Umweltbedingungen sowie durch mangelnde Pflege und Wartung entstanden sind.
 - Schäden am Gerät, die durch missbräuchliche oder unsachgemäße Anwendungen (wie z.B. Überlastung des Gerätes oder Verwendung von nicht zugelassenen Werkzeugen bzw. Zubehör), Eindringen von Fremdkörpern in das Gerät (wie z.B. Sand, Steine oder Staub), Transportschäden, Gewaltanwendung oder Fremdeinwirkungen (wie z. B. Schäden durch Herunterfallen) entstanden sind.
 - Schäden am Gerät oder an Teilen des Gerätes, die auf einen bestimmungsgemäßen, üblichen (betriebsbedingten) oder sonstigen natürlichen Verschleiß zurückzuführen sind sowie Schäden und/oder Abnutzung von Verschleißteilen.
 - Mängel am Gerät, die durch Verwendung von Zubehör-, Ergänzungs- oder Ersatzteilen verursacht wurden, die keine Originalteile sind oder nicht bestimmungsgemäß verwendet werden.
 - Geräte, an denen Veränderungen oder Modifikationen vorgenommen wurden.
 - Geringfügige Abweichungen von der Soll-Beschaffenheit, die für Wert und Gebrauchstauglichkeit des Gerätes unerheblich sind.
 - Geräte an denen eigenmächtig Reparaturen oder Reparaturen, insbesondere durch einen nicht autorisierten Dritten, vorgenommen wurden.
 - Wenn die Kennzeichnung am Gerät bzw. die Identifikationsinformationen des Produktes (Maschinenaufkleber) fehlen oder unlesbar sind.
 - Geräte die eine starke Verschmutzung aufweisen und daher vom Servicepersonal abgelehnt werden.

Schadensersatzansprüche sowie Folgeschäden sind von dieser Garantieleistung generell ausgeschlossen.
4. **Die Garantiezeit** beträgt regulär **24 Monate*** (12 Monate bei Batterien / Akkus) und beginnt mit dem Kaufdatum des Gerätes. Maßgeblich ist das Datum auf dem Original-Kaufbeleg. Garantieansprüche müssen jeweils nach Kenntniserlangung unverzüglich erhoben werden. Die Geltendmachung von Garantieansprüchen nach Ablauf der Garantiezeit ist ausgeschlossen. Die Reparatur oder der Austausch des Gerätes führt weder zu einer Verlängerung der Garantiezeit noch wird eine neue Garantiezeit durch diese Leistung für das Gerät oder für etwaige eingebaute Ersatzteile in Gang gesetzt. Dies gilt auch bei Einsatz eines Vor-Ort-Services. Das betroffene Gerät ist in gesäubertem Zustand zusammen mit einer Kopie des Kaufbelegs, - hierin enthalten die Angaben zum Kaufdatum und der Produktbezeichnung - der Kundendienststelle vorzulegen bzw. einzusenden. Wird ein Gerät unvollständig, ohne den kompletten Lieferumfang eingeschendet, wird das fehlende Zubehör wertmäßig in Anrechnung / Abzug gebracht, falls das Gerät ausgetauscht wird oder eine Rückerstattung erfolgt. Teilweise oder komplett zerlegte Geräte können nicht als Garantiefall akzeptiert werden. Bei nicht berechtigter Reklamation bzw. außerhalb der Garantiezeit trägt der Käufer generell die Transportkosten und das Transportrisiko. **Einen Garantiefall melden Sie bitte vorab bei der Servicestelle (s.u.) an.** In der Regel wird vereinbart, dass das defekte Gerät mit einer kurzen Beschreibung der Störung per Abhol-Service (nur in Deutschland) oder - im Reparaturfall außerhalb des Garantiezeitraums - ausreichend frankiert, unter Beachtung der entsprechenden Verpackungs- und Versandrichtlinien, an die unten angegebene Serviceadresse eingeschendet wird. **Beachten Sie bitte, dass Ihr Gerät (modellabhängig) bei Rücklieferung, aus Sicherheitsgründen - frei von allen Betriebsstoffen ist.** Das an unser Service-Center eingeschickte Produkt, muss so verpackt sein, dass Beschädigungen am Reklamationsgerät auf dem Transportweg vermieden werden. Nach erfolgter Reparatur / Austausch senden wir das Gerät frei an Sie zurück. Können Produkte nicht repariert oder ausgetauscht werden, kann nach unserem eigenen freien Ermessen ein Geldbetrag bis zur Höhe des Kaufpreises des mangelhaften Produkts erstattet werden, wobei ein Abzug aufgrund von Abnutzung und Verschleiß berücksichtigt wird. Diese Garantieleistungen gelten nur zugunsten des privaten Erstkäufers und sind nicht abtret- oder übertragbar.

5. Für die Geltendmachung Ihres Garantieanspruches kontaktieren Sie bitte unser Service-Center.

Bitte verwenden Sie vorzugsweise unser Formular auf unserer

Homepage: <https://www.scheppach.com/de/service>

Bitte senden Sie uns keine Geräte ohne vorherige Kontaktaufnahme und Anmeldung bei unserem Service-Center.

Für die Inanspruchnahme dieser Garantiezusagen ist der Erstkontakt mit unserem Service-Center zwingende Voraussetzung.

6. Bearbeitungszeit - Im Regelfall erledigen wir Reklamationssendungen innerhalb 14 Tagen nach Eingang in unserem Service-Center.

Sollte in Ausnahmefällen die genannte Bearbeitungszeit überschritten werden, so informieren wir Sie rechtzeitig.

7. Verschleißteile - Verschleißteile sind: a) mitgelieferte, an- und/oder eingebaute Batterien / Akkus sowie b) alle modellabhängigen Verschleißteile (siehe Bedienungsanleitung). Von der Garantieleistung ausgeschlossen sind tief entladene bzw. an Gehäuse und oder Batteriepolen beschädigte Batterien / Akkus.

8. Kostenvoranschlag - Von der Garantieleistung nicht oder nicht mehr erfasste Geräte reparieren wir gegen Berechnung. Auf Nachfrage bei unserem Service-Center können Sie die defekten Geräte für einen Kostenvoranschlag einsenden und ggf. dem Service-Center schriftlich (per Post, eMail) die Reparaturfreigabe erteilen. Ohne Reparaturfreigabe erfolgt keine weitere Bearbeitung.

9. Andere Ansprüche, als die oben genannten, können nicht geltend gemacht werden.

Die **Garantiebedingungen** gelten nur in der jeweils aktuellen Fassung zum Zeitpunkt der Reklamation und können ggf. unserer Homepage (www.scheppach.com) entnommen werden.

Bei Übersetzungen ist stets die deutsche Fassung maßgeblich.

Scheppach GmbH · Ginzburger Str. 69 · 89335 Ichenhausen (Deutschland) · www.scheppach.com

Telefon: +800 4002 4002 (Service-Hotline/Freecall Rufnummer dt. Festnetz**) · Telefax +49 [0] 8223 4002 20 · E-Mail: service@scheppach.com

· Internet: <http://www.scheppach.com>



* Produktabhängig auch über 24 Monate; länderbezogen können erweiterte Garantieleistungen gelten

** Verbindungskosten: kostenlos aus dem deutschen Festnetz

Änderungen dieser Garantiebedingungen ohne Voranmeldung behalten wir uns jederzeit vor.



Ersatzteile
Zubehör



Reparatur



Kontakt



Dokumente

Explanation of the symbols on the device

Symbols are used in this manual to draw your attention to potential hazards. The safety symbols and the accompanying explanations must be fully understood. The warnings themselves will not rectify a hazard and cannot replace proper accident prevention measures.

	Read the handbook before commissioning
	Use safety shoes
	Use work gloves
	Use hearing protection and safety goggles
	Use safety helmet
	No access for unauthorised persons
	No smoking in the work area
	Do not let hydraulic oil run onto the floor
	Keep the work area orderly! Disorder can lead to accidents!
	If a crane is used, place the lifting belt around the housing. Never lift the firewood splitter by the handle. (see Fig. 16) 16)
	Dispose of the used oil properly (waste oil collection point on site). Dumping used oil in the soil or mixing it with waste is prohibited.
	Removing or modifying protective or safety equipment is prohibited.
	Only the operator may stand in the working area of the machine. Keep uninvolved persons as well as pets and livestock away from the danger zone (minimum distance 5 m).
	Do not remove jammed trunks with your hands.
	Attention! Before starting repair, maintenance and cleaning work, switch off the engine and unplug the mains plug.

	<p>Cutting and crushing hazard; never touch hazardous areas when the splitting blade is moving.</p>
	<p>High voltage, risk of death!</p>
	<p>The machine may only be operated by one person!</p>
	<p>Before starting work, loosen the bleeder screw by approx. 2 turns. Close before transport.</p>
	<p>Caution! Moving tools!</p>
	<p>Do not transport the device lying on its side!</p>
	<p>Familiarise yourself with the two-hand lever operation before commissioning the machine! Read the usage instructions carefully.</p>
	<p>Direction of rotation of the motor</p>

Table of contents:

Page:

1.	Introduction	37
2.	Device description	37
3.	Scope of delivery	38
4.	Proper use.....	38
5.	General safety information	38
6.	Technical data.....	42
7.	Unpacking	42
8.	Assembly / Before commissioning	43
9.	Start up.....	43
10.	Working instructions	44
11.	Maintenance and repairs	46
12.	Storage.....	47
13.	Transport.....	47
14.	Electrical connection	48
15.	Disposal and recycling.....	48
16.	Troubleshooting	50

1. Introduction

Manufacturer:

Scheppach GmbH
Günzburger Straße 69
D-89335 Ichenhausen

Dear Customer

We hope your new tool brings you much enjoyment and success.

Note:

In accordance with the applicable product liability laws, the manufacturer of this device assumes no liability for damage to the device or caused by the device arising from:

- Improper handling,
- Non-compliance with the operating manual,
- Repairs carried out by third parties, unauthorised specialists.
- Installing and replacing non-original spare parts
- Application other than specified
- Failure of the electrical system in the event of the electrical regulations and VDE provisions 0100, DIN 13 / VDE0113 not being observed

Please consider:

Read through the complete text in the operating manual before installing and commissioning the device.

The operating manual is intended to help the user to become familiar with the machine and take advantage of its application possibilities in accordance with the recommendations.

The operating manual includes important instructions for safe, proper and economic operation of the device, for avoiding danger, for minimising repair costs and downtimes, and for increasing the reliability and extending the service life of the device.

In addition to the safety instructions in this operating manual, you must also observe the regulations applicable to the operation of the device in your country.

Keep the operating manual package with the machine at all times and store it in a plastic cover to protect it from dirt and moisture. They must be read and carefully observed by all operating personnel before starting the work.

The device may only be used by personnel who have been trained to use it and who have been instructed with respect to the associated hazards.

The required minimum age must be observed.

In addition to the safety instructions in this operating manual and the separate regulations of your country, the generally recognised technical rules relating to the operation of such machines must also be observed.

We accept no liability for accidents or damage that occur due to a failure to observe this manual and the safety instructions.

2. Device description

1. Handle
 2. Riving knife
 3. Splitting column
 4. Retaining claw
 5. Hoop guard
 6. Control arm
 7. Handle guard
 8. Control lever
 9. Swivel table
 10. Locking hooks
 11. Supports
 - 11a. M10x25 hexagonal bolt
 12. Ventilation cap
 13. Base plate
 14. Wheels
 - 14a. Wheel axle
 - 14b. Washer
 - 14c. Safety cap
 - 14d. Split pin
 15. Switch and connector
 16. M10x60 hexagonal bolt with washer and hexagonal nut
 - 16a. Stroke setting bar
 17. Motor
- a. Cotter pin
 - b. Retaining bolt
 - c. Rocker switch
 - d. Stop screw
 - e. Locking screw (stroke setting bar)
 - f. Cap nut (stroke setting bar)
- A. Pre-assembled device unit
 - B. Control arms right/left
 - C. Operating manual
- Only for compact 10t**
18. Stop lever
 19. Trunk lifter
 - 19a. M12x70 hexagonal bolt with washer and hexagonal nut

- 20. Chain
- 21. Locking lever
- 21a. M10x55 hexagonal bolts with hexagonal nut
- 21b. Grid
- 22. Chain hook
- 22a. M12x35 hexagonal bolts with washer and hexagonal nut

3. Scope of delivery

- Hydraulic log splitter (1x)
- Small parts/enclosed accessories bag (1x)
- Control arms (2x)
- Wheel axle (1x)
- Wheels (2x)
- Nozzle (2x)
- Operating manual (1x)

Only for compact 8t

- Hoop guard with assembly material (4x)

Only for compact 10t

- Hoop guard with assembly material (2x)
- Chain hook
- Trunk lifter
- Chain
- Locking lever

4. Proper use

The log splitter is designed exclusively for chopping firewood in the direction of the grain. Taking into account the technical data and safety instructions. When splitting, make absolutely sure that the wood to be split only rests on the checker plate of the floor plate or on the checker plate of the splitting table.

The hydraulic log splitter can only be used for standing operation. Timbers may only be split standing in the direction of the grain. The dimensions of the timbers to be split:

- Max. timber length 107 cm
- Compact 8t: Ø min. 8 cm, max. 35 cm
- Compact 10t: Ø min. 8 cm, max. 38 cm

Never split wood lying down or against the grain.

- The machine may only be used in the intended manner. Any use beyond this is improper.
- The user/operator, not the manufacturer, is responsible for damages or injuries of any type resulting from this.

- An element of the intended use is also the observance of the safety instructions, as well as the assembly instructions and operating information in the operating manual.
- Persons who operate and maintain the machine must be familiar with the manual and must be informed about potential dangers.
- In addition, the applicable accident prevention regulations must be strictly observed.
- Other general occupational health and safety-related rules and regulations must be observed.
- The liability of the manufacturer and resulting damages are excluded in the event of modifications of the machine.

Despite use as intended, specific risk factors cannot be entirely eliminated. Due to the design and layout of the machine, the following risks remain:

- Dry and seasoned wood can explode during the splitting process and injure the operator in the face. Please wear appropriate protective clothing!
- Pieces of wood that are produced during a splitting process can fall down and injure the feet of the person working.
- During the splitting process, bruising or severing of body parts may occur due to lowering of the hydraulic blade.
- There is a danger of knotty logs becoming jammed during the splitting process. Please note that the wood is under a lot of tension when it is removed and your fingers can be crushed in the split crack.
- Attention! As a rule, only split pieces of wood that have been cut off at right angles! Pieces of wood cut at an angle can slip away during the splitting process! This can result in injuries!

Please observe that our equipment was not designed with the intention of use for commercial or industrial purposes. We assume no guarantee if the equipment is used in commercial or industrial applications, or for equivalent work.

5. General safety information

We have marked points in these operating instructions that impact your safety with this symbol:

General safety information

- Before using the machine, the usage and maintenance manual must be read in full.

- Safety shoes must always be worn to ensure protection against the risk of trunks falling on feet.
- Work gloves must always be worn to protect the hands against chips and fragments that may occur during work.
- Safety goggles or visors must always be worn to protect the eyes against chips and fragments that may occur during work.
- It is prohibited to remove or modify protective or safety equipment.
- Apart from the operator, it is forbidden to stand within the working radius of the machine. No other person or animal may be present within a 5 metre radius of the machine.
- The discharging of waste oil into the environment is prohibited. The oil must be disposed of in accordance with the legal requirements of the country in which the operation takes place.

⚠ **Cutting or crushing hazard to hands:**

- Never touch dangerous areas while the wedge is moving.

⚠ **Warning!:**

Never remove a trunk that is caught in the wedge by hand.

⚠ **Warning!:**

Disconnect the mains plug before undertaking any maintenance work described in this manual.

⚠ **Warning!:**

Voltage as specified on the type plate.

Store these instructions safely!

Work area safety

- Keep your work area clean and tidy. Disorganised and unlit work areas can result in accidents.
- Do not work with the device in an explosive environment where flammable liquids, gases or dusts may be located. Power tools create sparks which may ignite the dust or fumes.
- Keep children and other people away while using the electric tool. Distractions may cause you to lose control of the device.

Electrical safety

Attention!

The following basic safety measures must be observed when using power tools for protection against electric shock, and the risk of injury and fire. Read all these notices before using the power tool and store the safety instructions well for later reference.

- The device connecting plug must match the socket. Never modify the plug in any way. Do not use any adapter plugs with earthed devices. Unmodified plugs and matching outlets will reduce risk of electric shock.
- Avoid body contact with earthed or grounded surfaces, such as pipes, radiators, ranges and refrigerators. There is an increased risk of electric shock if your body is earthed or grounded.
- Keep the device away from rain and moisture. Water entering a power tool will increase the risk of electric shock.
- Do not use the cable for another purpose, for example, carrying or hanging the device or pulling the plug out of the socket. Keep the cable away from heat, oil, sharp edges or moving device parts. Damaged or coiled cables increase the risk of an electric shock.
- If you work with an electric tool outdoors, only use extension cables that are also permitted for outdoor use. Using an extension cable permitted for outdoor use reduces the risk of an electric shock.
- Connect the electric tool to the mains via a socket outlet with a maximum fuse rating of 16A. We recommend the installation of a residual current device with a nominal tripping current of no more than 30 mA. Seek advice from your electrical installer.

Personal safety

- Stay alert, watch what you are doing and use common sense when operating a power tool. Do not use the device while tired or under the influence of drugs, alcohol or medication.
- A moment of carelessness while operating the electrical device may result in serious personal injury.
- Use personal protective equipment. Always wear eye protection. Protective equipment such as a dust mask, non-skid safety shoes, hard hat or hearing protection used for appropriate conditions will reduce personal injuries.
- Wear hearing protection. Excessive noise can result in a loss of hearing.

- Wear a dust protection mask. When machining wood and other materials, harmful dust may be generated. Do not machine material containing asbestos!
- Wear eye protection. Sparks created during work or fragments, chippings and dust ejected by the device can cause sight loss.
- Prevent unintentional starting. Make sure that the switch is in the "OFF" position before inserting the plug into the socket.
- Keeping your finger on the switch or having the device switched on when you connect it to the power supply may result in accidents.
- Remove any adjusting key or spanner before turning the device on. A tool or spanner that is located in a rotating device part may result in injuries.
- Do not overestimate yourself. Keep proper footing and balance at all times. This enables better control of the device in unexpected situations.
- Dress properly. Do not wear loose clothing or jewellery. Keep hair, clothing and gloves away from moving parts. Loose clothes, jewellery or long hair can be caught in moving parts.

Careful handling and use of electric tools

- Do not overload your tool. Use the correct electric tool for your application. The correct power tool will do the job better and safer at the rate for which it was designed.
- Do not use the power tool if the switch does not turn it on and off. Any electric tool that cannot be controlled with the switch is dangerous and must be repaired.
- Remove the plug from the socket before setting the device, changing accessories or putting the device away. These precautionary measures will prevent the device from starting unintentionally.
- Store idle power tools out of the reach of children and Do not let people use the device if they are not familiar with it or if they have not read these instructions. Power tools are dangerous in the hands of untrained users.
- Maintain your device with care. Check for misalignment or binding of moving parts, breakage of parts and any other condition that may affect the device's operation. Have damaged parts repaired before using the device.
- Many accidents are caused by poorly maintained power tools. Always keep your cutting tools sharp and clean. Properly maintained cutting tools with sharp cutting edges are less likely to bind and are easier to control.

- Use electric tools, insert tools, etc. according to these instructions and as prescribed for that particular type of equipment. taking into account the working conditions and the work to be performed.
- Use of the power tool for operations different from those intended could result in a hazardous situation.

Service

- Only have your device repaired by qualified specialists and only with original spare parts. This ensures that safety of the device is maintained.

Warning!

This power tool generates an electromagnetic field during operation. This field can impair active or passive medical implants under certain conditions. In order to prevent the risk of serious or deadly injuries, we recommend that persons with medical implants consult with their physician and the manufacturer of the medical implant prior to operating the power tool.

Special safety instructions for log splitters

⚠ Caution!

Moving machine parts. Do not reach into the splitting area.

⚠ WARNING!

The use of this powerful device may cause particular hazards. Take special care to keep yourself and those around you safe. Basic safety precautions must always be followed to reduce the risk of injury and danger.

The machine may only be operated by one operator.

- Never attempt to split trunks larger than the recommended trunk capacity.
- Trunks must not contain nails or wires that can fly out or damage the machine.
- The trunks must be cut flat at the end and all branches must be removed from the trunk.
- Always split the wood in the direction of its grain. Do not bring in and split wood across the splitter, as this can damage the splitter.
- The operator must operate the machine control with both hands without using any other contraption to replace the control unit.
- The machine may only be operated by adults who have read the operating manual before operating it. No one may use this machine without having read the manual.

- Never split two trunks at the same time in one operation, as wood can fly out, which is dangerous.
- Never add or replace wood during operation as this is very dangerous.
- While the machine is working, people and animals must be kept away from the log splitter within a radius of at least 5 metres.
- Never modify or work without the log splitter's protective devices.
- Never force the log splitter to split excessively hard wood with cylinder pressure for more than 5 seconds. Overheated oil under pressure can damage the machine. Stop the machine and after turning the trunk 90° try to split the trunk again. If the wood still cannot be split, it means that the hardness of the wood exceeds the capacity of the machine and it must be sorted out so that the log splitter is not damaged.
- Never leave the machine running unattended. Stop the machine and disconnect it from the mains when you are not working.
- Do not operate the machine near natural gas, petrol gutters or other flammable materials.
- Never open the control box or the engine cover. If necessary, contact a qualified electrician.
- Ensure that the machine and cables never come into contact with water.
- Handle the mains cable with care and do not jerk or yank the power cable to unplug it. Keep the cables away from excessive heat, oil and sharp objects.
- Please note the temperature conditions at work. Extremely low and extremely high ambient temperatures can lead to malfunctions.
- First-time users should receive practical instruction in the use of the log splitter from an experienced operator and practice working under supervision first.

Check before working

- whether all functions of the device are working properly
- whether all safety devices are working properly (two-hand safety switch, emergency stop switch)
- whether the device can be switched off properly
- whether the device is correctly adjusted (trunk bed, trunk holding claws, riving knife height)

Always keep the working area free of obstructions when working (e.g. pieces of wood).

Special warnings when operating the log splitter

Particular hazards may occur when operating this powerful device. Take special care to keep yourself and those around you safe.

Hydraulics

Never operate this device if there is a hydraulic fluid hazard. Check for leaks in the hydraulics before using the splitter. Make sure that the device and your work area are clean and free from oil stains. Hydraulic fluid can cause hazards as you may slip and fall, your hands may slip when using the machine or there may be a fire hazard.

Electrical safety

- Never operate this device in the presence of an electrical hazard. Never operate an electrical device in humid conditions.
- Never operate this device with an unsuitable power cord or extension lead.
- Never operate this device unless you are connected to a properly earthed outlet that provides power as labelled and is protected by a fuse.

Mechanical hazards

Splitting wood causes particular mechanical hazards.

- Never operate this device unless you are wearing proper protective gloves, steel-toed shoes and approved eye protection.
- Beware of fragments that may occur; avoid puncture injuries and possible seizing of the device.
- Never try to split trunks that are too long or too small and do not fit properly into the device.
- Never attempt to split trunks that contain nails, wire or other objects.
- Clean up when working; accumulated split wood and wood chippings can create a hazardous working environment. Never continue working in a crowded work environment where you can slip, trip or fall.
- Keep onlookers away from the device and never allow unauthorised persons to operate the device.

Residual risks

The machine has been built according to the state-of-the-art and the recognised technical safety requirements. However, individual residual risks can arise during operation.

- Danger of injury for fingers and hands from the splitting tool in the event of improper guiding or support of the wood.

- Injuries due to the workpiece being ejected at high speed due to improper holding or guiding.
- Hazard due to electrical power with the use of improper electrical connection cables.
- Hazard due to special properties of the wood (knots, uneven shape, etc.)
- Health hazard due to electrical power, with the use of improper electrical connection cables.
- Before performing setting or maintenance work, release the start button and pull out the power plug.
- Furthermore, despite all precautions having been met, some non-obvious residual risks may still remain.
- Residual risks can be minimised if the "Safety information" and the "Proper use" together with the operating manual as a whole are observed.
- Avoid accidental starting of the machine: the operating button may not be pressed when inserting the plug in an outlet.
- Keep your hands away from the work area, when the machine is in operation.

6. Technical data

Compact 8t		
Dimensions D/W/H	850/900/990	
Swivel table height mm	390	
Working height mm	920	
Wood length cm	750/1070	
Max. power t*	7,95	
	400V	230V
Feed speed cm/s	5,4	3,1
Return speed cm/s	24	15,5
Oil quantity l	4,8	
Weight kg	126	125
Drive		
Motor V/Hz	400/50	230/50
Rated input P1 W	3500	3150
Power output P2 kW	2500	2300
Operating mode	S6 40% **	
Speed 1/min	2800	

Motor protection	Yes
Phase inverter	Yes

Compact 10t

Dimensions D/W/H	830/930/1020	
Swivel table height mm	390	
Working height mm	920	
Wood length cm	750/1070	
Max. power t*	10	
	400V	230V
Feed speed cm/s	5,4	3,1
Return speed cm/s	24	15,5
Oil quantity l	4,8	
Weight kg	134	
Drive		
Motor V/Hz	400/50	230/50
Rated input P1 W	3500	3150
Power output P2 kW	2500	2300
Operating mode	S6 40% **	
Speed 1/min	2800	
Motor protection	Yes	
Phase inverter	Yes	

Technical changes reserved!

* The maximum achievable splitting force is dependent on the resistance of the log and can differ due to variable contributing factors on the hydraulic system.

** Operating mode S6, uninterrupted, periodic operation

7. Unpacking

- Open the packaging and carefully remove the device.
- Remove the packaging material, as well as the packaging and transport safety devices (if present).
- Check whether the scope of delivery is complete.

- Check the device and accessory parts for transport damage. In the event of complaints the carrier must be informed immediately. Later claims will not be recognised.
- If possible, keep the packaging until the expiry of the warranty period.
- Familiarise yourself with the product by means of the operating manual before using for the first time.
- With accessories as well as wearing parts and replacement parts use only original parts. Replacement parts can be obtained from your dealer.
- When ordering please provide our article number as well as type and year of manufacture for your product.

⚠ WARNING!

Danger of choking and suffocating!

The packaging material, packaging and transport safety devices are not children's toys. Plastic bags, foils and small parts can be swallowed and lead to choking.

- Keep packaging material, packaging and transport safety devices away from children.

8. Assembly / Before commissioning

⚠ Attention!

Always make sure the device is fully assembled before commissioning!

Your log splitter is not completely assembled for packing reasons.

Fitting the wheels, see Fig. 4 and Fig. 19

- Insert the wheel axle (14a) through the holes.
- Mount one washer (14b) on each side, then the wheel (14).
- Mount one washer (14b) on each side, then the split pin (14d).
- Push the safety caps (14c) on each side.

Fitting control arms, Fig. 7

- Pull out the cotter pin (a) and remove the retaining bolt (b)
- Grease the sheet metal lugs at the top and bottom
- Insert the control arms (6). At the same time, insert the rocker switch (c) through the slot in the control lever (8).
- Insert the retaining bolt (b) through the metal plates and the control arms (6)
- Secure the retaining bolt (b) at the bottom again with the cotter pin (a)

- Hold both fillister head screws of the retaining claw (4) using two fingers so that they do not fall into the tube and remove the nuts, then fit the retaining claw to the control arms (6) with the long side facing down.
- Fig. 7a Adjust the stop screws (d) on both sides so that the retaining claws (4) do not touch the riving knife (2)

Fitting nozzles, Fig. 19

- Take the nozzles (11) and fix them to the base plate on both sides with the M10x25 hexagonal bolts (11a) and washer.

Fitting the protective bracket, Fig. 6

- Connect the protective bracket (5) into the holder
- Connect the hexagonal bolt M10x60 through the hole, use a washer on both sides and tighten the hexagonal nut (16) well
- Fit all the protective brackets in the same way

Mounting the chain hooks Fig. 9

- Mount the chain hook (22) onto the holder on the splitting column (3) using the M12x35 hexagonal bolts with washer and hexagonal nut (22a)

Mounting the trunk lifter, Fig. 8

- Mount the trunk lifter (19) onto the holder on the base plate using the M12x70 hexagonal bolts with washer and hexagonal nut (19a). The hexagonal nut must be on the right side in the direction of the wheels.
- Attach the chain (20) onto the bracket on the outside using the M10x30 hexagonal bolts with washer and hexagonal nut (20a). Only unscrew the hexagonal nut enough so that the chain (20) can move freely. Attention! The chain (20) must turn smoothly on the screw!

Mounting the locking lever Fig. 8

- Insert the locking lever (21) into the holder, use a washer on the left and right and the M10x55 hexagonal bolts with hexagonal nuts (21a) and tighten.
- Check the ease of movement of the grid (21b)!

9. Start up

⚠ Attention!

Always make sure the device is fully assembled before commissioning!

Make sure that the machine is installed completely and properly. Before each use, always check:

- the connection cables for defective areas (cracks, cuts and the like),
- the machine for possible damage,
- whether all screws are tightened,
- the hydraulic oil for leaks and
- The oil level

Environmental conditions

The machine should operate in the following environmental conditions:

	Minimum	Maximum	Recommended
Temperature	5 °C	40°C	16°C
Humidity		95%	70%

When working below 5° C, the machine should be idled for approx. 15 minutes to allow the hydraulic oil to warm up.

AC motors 230V should have a temperature between 5°C - 10°C when starting at low outdoor temperatures, as the starting current increases at low temperatures and the circuit breaker can be triggered.

- The mains power connection is protected with a 16A slow-blow fuse.
- The "RCD circuit breaker" must have a 30mA trip rating

Setting up

Prepare the workplace where the machine is to be located. Create enough space to allow safe, trouble-free working.

The machine is designed to work on level surfaces and must be set-up in a stable position on level, solid ground.

Ventilating, Fig. 13

Ventilate the hydraulic system before starting the splitter.

- Loosen the breather cap (12) several turns so that air can escape from the oil tank.
- Leave the cap open during operation.
- Before you move the splitter, close the cap again, since oil can run out otherwise.

If the hydraulic system is not vented, the trapped air will damage the seals and thus the splitter!

Switching on/off, Fig. 14

Press the green button to switch on.

Press the red button to switch off.

Note:

Before each use, check the function of the on-off unit by switching it on and off again once.

Restart protection in case of power interruption (zero-voltage trigger)

In the event of a power failure, unintentional removal of the plug or a defective fuse, the device switches off automatically.

To switch on again, press the green button on the switching unit again.

End of work

- Move the splitting blade to the lower position.
- Release one control arm.
- Switch off the device and disconnect the mains plug.
- Close the bleeder screw.
- Protect the machine from wetness!
- Observe general maintenance information.

10. Working instructions

Stroke limitation for short wood, Fig. 12

- Move the riving knife (2) into the desired position.
- Release the control lever (8).
- Switch off the motor (17) with the switch (15).
- Now release the second control lever (8).
- Loosen the locking screw (e).
- Guide the stroke setting bar (16a) with the cap nut (f) upwards until the stroke setting bar (16a) is stopped on the stop.
- Retighten the locking screw (e).
- Engage the control lever (8). Make sure that the riving knife (2) does not move upwards uncontrollably when the motor (17) is switched on.
- Switch on the motor (17) with the switch (15).
- Actuate both control levers (8) in order to move the riving knife (2) downwards.
- Now release both control levers (8) and check the top position of the riving knife (2).

Functional check

Carry out a functional check before every use.

Action	Result
Push both control levers down.	Riving knife moves down.
Release one control lever at a time	Riving knife remains in the selected position.
Release both control levers	Riving knife returns to the upper position.

An oil level check must be carried out before each use, see chapter “Maintenance”!

Splitting

- Place the wood on the base plate and hold it with the two retaining claws (4) on the control arms (6), and place the piece of wood in the middle of the riving knife (2), press the control levers (6) down, as soon as the riving knife (2) penetrates the wood, move the control arms (6) approx. 2 cm away from the wood, while pressing the control levers (8) down at the same time. This prevents damage to the retaining claws (4)!
- Move the riving knife (2) down until the wood is split, if the wood is not completely split during the first splitting stroke, slowly release both control levers (8) and carefully move the riving knife (2) with wood upwards to the end position. Then swivel table (9) Fig. 10 by hand or foot until the locking hook (10) Fig. 1 engages. Now carry out a second splitting stroke until the wood is completely split and remove the logs, then swivel the swivel table away again with your foot or hand Fig.7

Operation of the trunk lifter (only for compact 10t)

General information about the trunk lifter:

- The chain (20) of the trunk lifter (19) may only be attached to the chain hook (22) using the last link for safety reasons.
- Ensure that no other people are present in the working range of the trunk lifter (19).

Operation of the trunk lifter (19):

- Loosen the locking lever (21b) of the trunk lifter (19) so that the lifting tube of the trunk lifter (19) can move freely.
- Move the riving knife (2) down until the lifting tube of the trunk lifter (19) lies completely on the floor.

- In this position, you can roll the trunk to the split onto the lifting tube of the trunk lifter (19). The trunk must lie in the area between the two fixings.
- Push the stop lever (18) to the right and allow the riving knife (2) to move upwards slowly.
- The trunk lifter (19) moves upwards and positions the trunk on the base plate (13).
- Now align the trunk to the centre of the riving knife and split it. (see “Splitting” working instruction)
- Then remove the split wood and a new trunk can be split using the described method.

Caution!

Do not stand in the working range of the trunk lifter (19)!
Risk of injury!

Resetting the trunk lifter (19):

- This is used as a second guard arm when not using the trunk lifter (19). To do this, the lifting tube is raised until it engages on the locking lever (21b).

Transport position of the trunk lifter (19):

- Guide the trunk lifter (19) up by hand until it latches into place.

Caution!

Do not stand in the working range of the trunk lifter (19). Risk of injury!

General working notes

Attention!

- Always keep the base plate clean so that the swivel table (9) can engage securely!
- Only split logs that have been sawn off straight.
- Split the wood horizontally.
- Never split wood lying down or crosswise.
- Wear suitable gloves when splitting wood.

Accident prevention standards

- The machine may only be operated by qualified personnel who are fully familiar with the contents of this manual.
- Before commissioning, one must check the integrity and perfect functionality of the safety devices.
- Before commissioning, you should also familiarise yourself with the machine's control mechanisms by following the usage instructions.
- The specified capacity of the machine must not be exceeded. Under no circumstances must the machine be used for any other purpose than intended.

- In accordance with the laws of the country in which the machine is used, personnel must wear the work clothes also specified here, avoiding loose, flapping garments, belts, rings and chains; long hair is tied up if possible.
- If possible, the workplace should always be tidy and clean and the tools, accessories and spanners should be within reach.
- Make sure that the machine is never connected to the mains when cleaning or maintaining it.
- It is strictly forbidden to operate the machine without safety equipment or with the safety mechanisms switched off.
- It is strictly forbidden to remove or modify the safety equipment.
- No maintenance or adjustment should be carried out before reading this manual carefully.
- The regular maintenance schedule given here must be followed both for safety reasons and for efficient operation of the machine.
- The safety labels must always be clean, legible and closely observed to avoid accidents; if the labels are damaged, lost or belong to parts that have been replaced, they must be replaced with new original labels to be requested from the manufacturer and placed in the prescribed position.
- Powder-type fire extinguishing agents must be used for fires. Fires on the system must not be extinguished with water jets due to the risk of short circuits.
- If the fire cannot be extinguished immediately, watch out for leaking liquids.
- In the event of a prolonged fire, the oil tank or the pressurised pipes may explode: care must therefore be taken not to come into contact with the leaking liquids.

11. Maintenance and repairs

Only carry out modifications, adjustments and cleaning work when the engine is switched off.

⚠ Pull out the mains plug.

Experienced craftsmen can carry out small repairs on the machine themselves.

Repair and maintenance work on the electrical system may only be carried out by qualified electricians.

All protective and safety equipment must be reassembled immediately after repair, maintenance is completed.

Our recommendation to you:

Clean the machine thoroughly after each use!

- Riving knife
 - The riving knife is a wearing part that should be reground or replaced with a new riving knife if necessary.
- Two-hand protective guard
 - The combined retaining and control device must remain smooth-running. Lubricate with a few drops of oil as required.
- Moving parts
 - Keep the riving knife guides clean. (remove fouling, wood chips, bark, etc.)
 - Lubricate slide rails with spray oil or grease.
- Check the hydraulic oil level.
 - Check hydraulic connections and screw connections for tightness and wear. Tighten the screw connections if necessary. die Schraubverbindungen nachziehen.

Check the oil level

The hydraulic system is a closed system with an oil tank, oil pump and control valve. Check the lubricating oil level regularly before commissioning. An oil level that is too low can damage the oil pump.

Note:

The oil level must be checked with the splitting blade retracted. The oil dipstick is located on the base frame in the breather cap (12) (Fig. 13) and is provided with 2 notches. 13) und ist mit 2 Kerben versehen. If the oil level lies at the bottom notch then this is the minimum oil level. If this is the case, the oil must be topped up immediately. The top notch indicates the maximum oil level.

The splitting column must be retracted before the check, the machine must be level.

When do I change the oil?

First oil change after 50 operating hours, then every 500 operating hours.

Replacing (Fig. 13)

- Fully retract the splitting column.
- Place a receptacle with at least 7 l capacity under the splitter.

- Loosen the breather cap (12)
- Open the drain plug (g) at the bottom of the oil tank so that the oil can run out.
- Close the drain plug (g) again and tighten it well.
- Refill with 4.8 l of new hydraulic oil using a clean funnel.
- Screw the breather cap (12) back on.

Dispose of the used oil properly at a local used oil collection point. Dumping used oil in the soil or mixing it with waste is prohibited.

We recommend the following hydraulic oils:

- Aral Vitam gf 22
- BP Energol HLP-HM 22
- Mobil DTE 11
- Shell Tellus 22
- or equivalent.

Do not use other types of oil!

The use of other oils affects the function of the hydraulic cylinder.

Splitter spar

The spar of the splitter must be lightly greased before commissioning. This process must be repeated every 5 operating hours. Apply grease or spray oil lightly.

The spar must not run dry.

Hydraulic system

The hydraulic system is a closed system with an oil tank, oil pump and control valve.

The factory-completed system must not be changed or manipulated.

Check the oil level regularly.

An oil level that is too low will damage the oil pump. Regularly check hydraulic connections and screw connections for leaks – retighten if necessary.

Before starting the maintenance or checks, clean the work area and have suitable tools at hand and in good condition.

The time intervals cited here relate to normal operating conditions. If the machine is subjected to heavier loads, these times must be reduced accordingly.

Clean the machine cladding, panels and control levers with a soft, dry cloth or a cloth that has been slightly moistened with neutral cleaning agent. Do not use any solvents such as alcohol or petrol as these may damage the surfaces.

Keep oils and lubricants out of reach of unauthorised persons. Read through the instructions on the containers carefully and follow them closely. Avoid direct contact with the skin and wash off thoroughly after use.

Service information

With this product, it is necessary to note that the following parts are subject to natural or usage-related wear, or that the following parts are required as consumables. Wearing parts*: Riving knife, riving knife/riving spar guides, hydraulic oil

* may not be included in the scope of supply!

Spare parts and accessories can be obtained from our service centre. To do this, scan the QR code on the cover page.

12. Storage

Store the device and its accessories in a dark, dry and frost-free place that is inaccessible to children. The optimum storage temperature lies between 5 and 30 °C. Store the power tool in its original packaging. Cover the electric tool to protect it from dust or moisture. Store the operating manual with the power tool.

13. Transport

Transport by hand, Fig. 15

To transport the log splitter, the riving knife (2) must be moved all the way down. Tilt the splitter slightly with the handle (1) and support with the foot until the machine tilts onto the wheels and can thus be moved away.

Transport by crane (Fig 16 and 16a):

Never lift on the riving knife!

Compact 8t (Fig. 16)

Attach the straps on both sides to the upper bracket of the guardrails. Then carefully lift the machine!

Compact 10t (Fig. 16a)

Attach the belts to the holder on the left of the upper hoop guard and to the holder on the right of the locking lever. Then carefully lift the machine.

14. Electrical connection

The electrical motor installed is connected and ready for operation. The connection complies with the applicable VDE and DIN provisions.

The customer's mains connection as well as the extension cable used must also comply with these regulations.

- The product fulfils the requirements of EN 61000-3-11 and may only be used at the following connection points: This means that use of the product at any freely selectable connection points is not allowed.
- Given unfavourable conditions in the power supply the product can cause the voltage to fluctuate temporarily.
- The product is intended exclusively for use at connection points which
 - a) do not exceed a maximum permitted mains impedance "Z" ($Z_{max} = 0.382 \Omega$), or
 - b) have a continuous current carrying capacity of the mains of at least 100 A per phase.
- As the user, you are required to ensure, in consultation with your electric power company if necessary, that the connection point at which you wish to operate the product meets one of the two requirements, a) or b), named above.

Important information

In the event of overloading, the motor will switch itself off. After a cool-down period (time varies) the motor can be switched back on again.

Damaged electrical connection cable

The insulation on electrical connection cables is often damaged.

This may have the following causes:

- Pressure points, where connection cables are passed through windows or doors.
- Kinks where the connection cable has been improperly fastened or routed.
- Places where the connection cables have been cut due to being driven over.
- Insulation damage due to being ripped out of the wall outlet.
- Cracks due to the insulation ageing.

Such damaged electrical connection cables must not be used and are life-threatening due to the insulation damage.

Check the electrical connection cables for damage regularly. Ensure that the connection cables are disconnected from electrical power when checking for damage.

Electrical connection cables must comply with the applicable VDE and DIN provisions. Only use connection cables with designation H05VV-F. The printing of the type designation on the connection cable is mandatory. The mains power connection must be protected with a max. 16 A slow-blow fuse.

Three-phase motor 400 V / 50 Hz (Fig. 17)

Mains voltage 400 V / 50 Hz.

Mains power connection and extension leads must be 5-core = 3 P + N + SL. - (3/N/PE).

AC motor 230V / 50Hz

Mains voltage 230V / 50Hz

Extension cables must have a minimum cross section of 1.5 mm².

When connecting to the mains or in the event of the machine being moved to another location, the turning direction must be checked. It may be necessary to change the polarity.

Rotate the pole-changing device (400V) in the unit plug. (Fig. 17)

Connections and repair work on the electrical equipment may only be carried out by electricians.

Please provide the following information in the event of any enquiries:

- Type of current for the motor
- Data of machine type plate
- Motor data - type plate

15. Disposal and recycling



The device is supplied in packaging to avoid transport damages. This packaging is raw material and can thus be used again or can be reintegrated into the raw material cycle.



The device and its accessories are made of different materials, such as metals and plastics. Take defective components to special waste disposal sites. Check with your specialist dealer or municipal administration!

Old devices must not be disposed of with household waste!



This symbol indicates that this product must not be disposed of together with domestic waste in compliance with the Directive 2012/19/EU pertaining to waste electrical and electronic equipment (WEEE). This product must be handed over at the intended collection point. This can be done, for example, by returning it when purchasing a similar product or delivering it to an authorised collection point for the recycling of old electrical and electronic devices. Improper handling of waste equipment may have negative consequences for the environment and human health due to potentially hazardous substances that are often contained in electrical and electronic equipment. By properly disposing of this product, you are also contributing to the effective use of natural resources. You can obtain information on collection points for waste equipment from your municipal administration, public waste disposal authority, an authorised body for the disposal of waste electrical and electronic equipment or your waste disposal company.

Dismantling and disposal

The machine does not contain any substances that are harmful to health or the environment, as it has been constructed from materials that are fully recyclable or can be disposed of in the normal way.

For disposal, contact specialised companies or qualified personnel who are aware of the possible risks, have read these instructions for use and follow them carefully.

When the machine has reached the end of its service life, proceed as follows, observing all specified accident prevention standards:

- interrupt the energy supply (electrical or PTO),
- remove all power cables and hand them over to a specialised collection point by following the regulations in force in the country.
- Empty the oil tank, deposit the oil in tight receptacles at a collection point by following the regulations in force in each country.
- Dispose of all other machine parts to a scrap collection point by following the regulations in force in the country.

Make sure that each machine part is disposed of by following the regulations in force in the country.

16. Troubleshooting

The following table shows fault symptoms and describes remedial measures in the event of your machine failing to work properly. If you cannot localise and rectify the problem with this, please contact your service workshop.

Fault	Possible cause	Remedy	Danger level
The hydraulic pump does not start	Voltage absent	Check whether the lines have power supply	Danger of electric shock This operation must be carried out by a maintenance electrician.
	The thermal switch of the motor has switched off	Turn the thermal switch inside the motor housing back on	
The column does not move downwards	Low oil level	Check the oil level and top up	Danger of pollution This operation can be carried out by the machine operator.
	One of the levers is not connected	Check the fastening of the levers	Danger of cuts This operation can be carried out by the machine operator.
	Dirt on the rails	Clean the column	
Engine (400V) starts, but the column does not move downwards	Wrong direction of rotation of the motor with three-phase current	Check and change the direction of rotation of the engine	
Engine (230V) does not start	If the temperature is too low, the starting current is too high, the circuit breaker has tripped	The temperature for starting the motor should be 5°C - 10°C. Use a 16A slow-blow circuit breaker at the mains power connection.	

Maintenance and repairs

All maintenance tasks must be performed by qualified personnel in strict observance of the present usage instructions. Before any maintenance measure, one must take all possible precautionary measures, switch off the engine and disconnect the power supply (if necessary, unplug it). Attach a sign to the machine that explains the failure situation: "Machine out of order for maintenance: It is prohibited for unauthorised persons to be at the machine and to start it up."

Vysvětlení symbolů na přístroji

Symbole použité v této příručce vás mají upozornit na možná rizika. Bezpečnostní symboly a vysvětlivky, které je provázejí, musejí být přesně pochopeny. Samotné varování rizika neodstraní a nemohou nahradit správná opatření pro prevenci úrazů.

	Před uvedením do provozu si přečtěte příručku
	Používejte bezpečnou obuv
	Používejte pracovní rukavice
	Používejte ochranu sluchu a ochranné brýle
	Používejte ochrannou helmu
	Nepovolaným vstup zakázán
	V pracovním prostoru je zakázáno kouření
	Zabraňte úniku hydraulického oleje na podlahu
	Udržujte pracovní oblast v pořádku! Nepořádek může mít za následek nehody!
	Používá-li se jeřáb, položte zvedací popruh okolo opláštění. Nikdy nezvedejte štípačku palivového dříví za rukojeť. (viz obr. 16)
	Starý olej řádně zlikvidujte (lokální sběrné místo starého oleje). Je zakázáno vypouštět starý olej na podlahu nebo likvidovat společně s odpadem.
	Je zakázáno odstraňovat nebo upravovat ochranná a bezpečnostní zařízení.
	V pracovní oblasti stroje smí stát jen obsluha. Zamezte v přístupu do nebezpečné oblasti nezúčastněným osobám, jakož i domácím a užitkovým zvířatům (minimální vzdálenost 5 m).
	Neodstraňujte vzpříčené kmeny rukama.
	Pozor! Před prováděním oprav, údržbových prací a čištění vypněte motor a vytáhněte síťovou zástrčku.

	<p>Nebezpečí pořezání a stlačení; nikdy se nedotýkejte nebezpečných oblastí, když se štípací nůž pohybuje.</p>
	<p>Vysoké napětí, ohrožení života!</p>
	<p>Stroj smí obsluhovat jen jedna osoba!</p>
	<p>Uvolněte před zahájením práce odvzdušňovací šroub o cca 2 otáčky. Před přepravou uzavřete.</p>
	<p>Opatrně! Pohybující se nástroje!</p>
	<p>Nepřepravujte přístroj naležato!</p>
	<p>Před uvedením stroje do provozu se seznámte s obouřučním pákovým ovládním! Pozorně si přečtěte návod k použití.</p>
	<p>Směr otáčení motoru</p>

Obsah:
Strana:

1.	Úvod	54
2.	Popis zařízení	54
3.	Rozsah dodávky	55
4.	Použití v souladu s určením.....	55
5.	Všeobecné bezpečnostní pokyny	55
6.	Technické údaje	59
7.	Rozbalení	59
8.	Montáž / Před uvedením do provozu.....	60
9.	Uvedení do provozu	61
10.	Pracovní pokyny	61
11.	Údržba a oprava	63
12.	Skladování.....	64
13.	Přeprava.....	64
14.	Elektrické připojení	65
15.	Likvidace a recyklace	65
16.	Odstraňování poruch	67

1. Úvod

Výrobce:

Scheppach GmbH
Günzburger Straße 69
D-89335 Ichenhausen

Vážený zákazníku,

přejeme vám mnoho radosti a úspěchu při práci s novým zařízením.

Upozornění:

Výrobce tohoto zařízení neručí podle platného zákona o odpovědnosti za vady výrobku za škody, které vzniknou na tomto zařízení nebo jeho prostřednictvím v případě:

- neodborné manipulace,
- Nedodržování návodu k obsluze,
- Opravy třetí osobou, neoprávněnými odborníky
- Montáž a výměna neoriginálních náhradních dílů
- použití, které není v souladu s určením
- výpadků elektrického zařízení v případě nedodržení elektrických předpisů a ustanovení VDE 0100, DIN 57113 / VDE 0113

Mějte na paměti:

Před montáží a zprovozněním si přečtete celý text návodu k obsluze.

Tento návod k obsluze vám má usnadnit seznámení se zařízením a jeho používání v souladu s určením.

Návod k obsluze obsahuje důležité pokyny, jak se zařízením pracovat bezpečně, odborně a ekonomicky, abyste se vyhnuli rizikům, ušetřili náklady za opravy, omezili dobu nečinnosti a zvýšili spolehlivost a životnost zařízení.

Kromě bezpečnostních ustanovení tohoto návodu k obsluze musíte bezpodmínečně dodržovat předpisy své země, které platí pro provoz zařízení.

Uchovávejte návod k obsluze u zařízení v plastovém obalu, který jej bude chránit před znečištěním a vlhkostí. Před započetím práce si jej musí každý pracovník obsluhy přečíst a pečlivě jej dodržovat.

Se zařízením smějí pracovat jen osoby, které jsou poučeny o jeho použití a informovány o nebezpečích, která jsou s ním spojena.

Dodržujte minimální požadovaný věk obsluhy.

Kromě bezpečnostních pokynů, které jsou obsaženy v tomto návodu k obsluze, a zvláštních předpisů vaší země, je při provozu konstrukčně stejných strojů zapotřebí dodržovat všeobecně uznávaná technická pravidla.

Nepřebíráme žádnou záruku za nehody nebo škody způsobené nedodržením tohoto návodu a bezpečnostních pokynů.

2. Popis zařízení

1. Rukojeť
 2. Štípací klín
 3. Štípací sloupek
 4. Přidržené rameno
 5. Chránič
 6. Ovládací páka
 7. Ochrana rukojeti
 8. Ovládací páka
 9. Otočný stůl
 10. Zajišťovací hák
 11. Podpěry
 - 11a. Šroub se šestihrannou hlavou M10x25
 12. Odvzdušňovací víčko
 13. Základní deska
 14. Kola
 - 14a. Náprava
 - 14b. Podložka
 - 14c. Pojistná krytka
 - 14d. Závlačka
 15. Spínač a zástrčka
 16. Šroub se šestihrannou hlavou M10x60 s podložkou a šestihrannou maticí
 - 16a. Tyč nastavení zdvihu
 17. Motor
- a. Pružinová závlačka
 - b. Přidržený čep
 - c. Spínací kolébka
 - d. Dorazové šrouby
 - e. Zajišťovací šroub (tyč nastavení zdvihu)
 - f. Uzavřená matice (tyč nastavení zdvihu)
- A. Předmontovaná přístrojová jednotka
 - B. Ovládací páky vpravo/vlevo
 - C. Návod k obsluze
- Pouze u Compact 10t**
18. Zastavovací páka
 19. Zvedák kmenů
 - 19a. Šroub se šestihrannou hlavou M12x70 s podložkou a šestihrannou maticí
 20. Řetěz
 21. Aretační páka
 - 21a. Šrouby se šestihrannou hlavou M10x55 a šestihrannou maticí

- 21b. Západka
 22. Řetězový hák
 22a. Šrouby se šestihrannou hlavou M12x35 s podložkou a šestihrannou maticí

3. Rozsah dodávky

- Hydraulická štípačka dřeva (1x)
- Malé díly/sáček na příslušenství (1x)
- Ovládací ramena (2x)
- Náprava (1x)
- Hnaná kola (2x)
- Podpěry (2 x)
- Návod k obsluze (1x)

Pouze u Compact 8t

- Ochranný třmen s montážním materiálem (4 x)

Pouze u Compact 10t

- Ochranný třmen s montážním materiálem (2 x)
- Řetězový hák
- Zvedák kmenů
- Řetěz
- Aretační páka

4. Použití v souladu s určením

Štípač dřeva je určený výhradně k drčení palivového dříví ve směru vláken. Se zohledněním technických údajů a bezpečnostních pokynů. Při štípání je bezpečně třeba dbát na to, aby štípané dřevo doléhalo pouze na rýhovaný plech styčnice nebo na rýhovaný plech štípacího stolu.

Hydraulický štípač dřeva je použitelný pouze pro provoz nastojato, dřevo se smí štípat pouze nastojato ve směru vláken. Rozměry štípaného dřeva:

- Délka dřeva max. 107 cm
- Compact 8t: Ø min. 8 cm, max. 35 cm
- Compact 10t: Ø min. 8 cm, max. 38 cm

Nikdy neštípejte dřevo naležato nebo proti směru vláken.

- Stroj se smí používat pouze v souladu s jeho určením. Jakékoliv jiné použití je v rozporu s určením.
- Za škody nebo zranění všeho druhu, které vzniknou na základě použití v rozporu s určením, zodpovídá uživatel/obsluhující osoba a ne výrobce.
- Součástí použití k určenému účelu je dodržování bezpečnostních pokynů a také montážní návod a provozní pokyny v návodu k obsluze.

- Osoby provádějící obsluhu a údržbu stroje s ním musí být seznámeny a informovány o potenciálních nebezpečích.
- Kromě toho je třeba co nejpřesněji dodržovat platné předpisy pro prevenci nehodovosti.
- Je třeba dodržovat ostatní všeobecná pravidla pro oblasti pracovního lékařství a bezpečnostně technická pravidla.
- Změny stroje zcela vylučují ručení výrobce za škody, které takto vzniknou.

I přes používání v souladu s určením nelze zcela zamezit určitým rizikovým faktorům. Na základě konstrukce a uspořádání stroje se mohou vyskytnout následující body:

- Suché a uleželé dřevo může při štípání výbušně vyskočit a zranit obsluhu v obličeji. Noste odpovídající ochranný oděv!
- Kusy dřeva vzniklé při štípání mohou spadnout a zranit zvláště nohy pracující osoby.
- Během štípání může poklesem hydraulického nože dojít ke stlačení nebo oddělení částí těla.
- Hrozí nebezpečí, že se sukovitý štípaný materiál při štípání vzpříčí. Pamatujte, že dřevo při rozvolňování stojí pod silným tlakem a může dojít ke stlačení prstů ve štěpné prasklině.
- Pozor! Zásadně štípejte pouze kolmo uříznuté kusy dřeva! Šikmo uříznuté kusy dřeva mohou při štípání sklouznout! To může vést ke zraněním!

Respektujte prosím, že náš přístroj v souladu s určením není konstruován pro komerční, řemeslné a průmyslové použití. Nepřebíráme zodpovědnost v případě, když se přístroj použije v komerčních, řemeslných nebo průmyslových provozech, a při srovnatelných činnostech.

5. Všeobecné bezpečnostní pokyny

Místa, týkající se Vaší bezpečnosti, jsme v tomto návodu k použití označili touto značkou: ⚠

Všeobecné bezpečnostní pokyny

- Před požitím stroje je třeba si kompletně přečíst příručku pro používání a údržbu.
- Je třeba neustále nosit bezpečnostní obuv, abyste si zajistili ochranu před rizikem, že vám na nohu spadne kmen.
- Je třeba neustále používat pracovní rukavice, které chrání ruce před třískami a odštěpkou, jež mohou při práci vzniknout.

- Je třeba neustále používat ochranné brýle nebo štít, abyste si ochránili oči před třískami a odštěpky, jež mohou při práci vzniknout.
- Je zakázáno odstraňovat nebo měnit bezpečnostní a ochranná zařízení.
- Kromě obsluhy je zakázáno zdržovat se v pracovním rádiu stroje. V poloměru 5 metrů okolo stroje se nesmí zdržovat jiná osoba nebo zvíře.
- Vypouštění starého oleje do okolního prostředí je zakázáno. Olej je zlikvidovat podle příslušných zákonných předpisů země, ve které probíhá provoz.

⚠ **Nebezpečí pořezání nebo zmáčknutí rukou:**

- pokud se pohybuje klín, nikdy nesahejte do nebezpečných oblastí.

⚠ **Varování!:**

Nikdy neodstraňujte ručně kmen, který je zachycen klímem.

⚠ **Varování!:**

Před prováděním jakékoliv údržbářské práce popsané v této příručce vytáhněte síťovou zástrčku.

⚠ **Varování!:**

Napětí je uvedeno na typovém štítku.

Tyto pokyny si dobře uschovejte!

Bezpečnost na pracovišti

- Udržte svou pracovní oblast čistou a uklizenou. Pracovní oblasti, ve kterých je nepořádek a které nejsou osvětlené, mohou vést k nehodám.
- Nepracujte s tímto nástrojem v prostředí ohroženém výbuchem, ve kterém se nacházejí hořlavé kapaliny, plyny nebo prachy. Elektrické nástroje vytvářejí jiskry, které by mohly zapálit prach nebo výparu.
- Během používání elektrického nástroje udržte děti a jiné osoby v patřičné vzdálenosti. Při rozptýlení můžete ztratit kontrolu nad přístrojem.

Elektrická bezpečnost

Pozor!

Při používání elektrického nářadí se na ochranu proti zraněním způsobeným elektrickým proudem a proti požáru musí dodržovat následující základní bezpečnostní předpisy. Před použitím tohoto elektrického nářadí si přečtěte všechna tato upozornění a bezpečnostní pokyny dobře uložte.

- Přípojná zástrčka nástroje musí být vhodná pro danou zásuvku. Zástrčka se nesmí žádným způsobem měnit. V kombinaci s uzemněnými elektrickými nástroji nepoužívejte žádné zásuvkové adaptéry. Nezměněné zástrčky a vhodné zásuvky zmenšují riziko zasažení elektrickým proudem.
- Zabraňte kontaktu těla s uzemněnými povrchy jako trubkami, topení, sporáky a chladničkami. Je-li vaše tělo uzemněné, hrozí zvýšené riziko zasažení elektrickým proudem.
- Nástroj chraňte před deštěm a mokrem. Vniknutí vody do elektrického zařízení zvyšuje riziko úrazu elektrickým proudem.
- Kabel nepoužívejte k přenášení a zavěšení nástroje, nebo k vytažení zástrčky ze zásuvky. Kabel nenechávejte v horku, v oleji, na ostrých hranách nebo u pohyblivých dílů. Poškozené nebo zamotané kabely zvyšují riziko zasažení elektrickým proudem.
- Používáte-li elektrický nástroj venku, používejte prodlužovací kabely schválené i pro venkovní použití. Používání prodlužovacího kabelu schváleného pro venkovní použití zmenšuje riziko zasažení elektrickým proudem.
- Elektrický nástroj připojte k síťovému napětí pomocí jištěné zásuvky s ochranným kontaktem max. 16 A. Doporučujeme vestavbu ochranného zařízení proti chybovému proudu se jmenovitým spouštěcím proudem max. 30 mA. V případě potřeby si nechte poradit od svého elektroinstalátora.

Bezpečnost osob

- Při práci s elektrickým nástrojem buďte pozorní a neustále dávejte pozor na to, co děláte a postupujte vždy s rozvahou. Nepoužívejte přístroj, jste-li unavení nebo pod vlivem drog, alkoholu nebo léků.
- Okamžik nepozornosti při používání elektrických nástrojů může vést k vážným zraněním.
- Používejte osobní ochranné pracovní prostředky a vždy ochranné brýle. Použití osobních ochranných prostředků jako je protiprachová maska, protiskluzová bezpečnostní obuv, ochranná přilba nebo ochrana sluchu podle druhu a způsobu použití elektrických nástrojů zmenšuje riziko zranění.
- Používejte ochranu sluchu. Působení hluku může vést ke ztrátě sluchu.
- Používejte ochrannou masku proti prachu. Při zpracovávání dřeva a dalších materiálů může vznikat zdraví škodlivý prach. Nesmí být zpracováván materiál obsahující azbest!

- Používejte ochranné brýle. Během práce vzniklé jiskry nebo z přístroje odlétávající třísky, hobliny a prachové částice mohou způsobit ztrátu zraku.
- Zabraňte neúmyslnému uvedení do provozu. Před zapojením síťové zástrčky do zásuvky se ujistěte, že je spínač v poloze „VYP“, než zapojíte síťovou zástrčku do zásuvky.
- Máte-li při přenášení nástroje prst na spínači nebo zapojíte-li nástroj do zásuvky zapnutý, může to vést nehodám.
- Před zapnutím nástroje odstraňte veškeré seřizovací nebo klíče. Nástroj nebo klíč, který se nachází v otáčejícím se dílu nástroje, může vést ke zraněním.
- Nepřeceňujte se. Zajistěte si bezpečnou podložku a buďte vždy v rovnováze. Tak můžete nástroj v nečekaných situacích lépe udržet pod kontrolou.
- Noste vhodný oděv. Nenoste volný oděv nebo šperky. Udržujte vlasy, oděv a rukavice v bezpečné vzdálenosti od pohybujících se dílů. Volný oděv, šperky nebo dlouhé vlasy mohou být zachyceny rotujícími díly.

Pečlivé zacházení a používání s elektrickými nástroji

- Svůj elektrický nástroj nepřetěžujte. Pro svou práci používejte vhodný elektrický nástroj. S vhodným elektrickým nástrojem budete pracovat lépe a bezpečněji v udávaném rozsahu výkonu.
- Nepoužívejte elektrický nástroj, jehož vypínač je vadný. Elektrický nástroj, který již nelze zapnout nebo vypnout, je nebezpečný a musí se opravit.
- Před prováděním seřizování, výměnou příslušenství nebo odložením nástroje vytáhněte zástrčku ze zásuvky. Tato preventivní bezpečnostní opatření brání neúmyslnému spuštění elektrického nástroje.
- Uchovávejte nepoužívané elektrické nástroje mimo dosah dětí. Nenechte přístroj používat osoby, které s ním nejsou seznámené nebo si nepřečetly tento návod k obsluze. Elektrické nástroje představují nebezpečí, jsou-li používány nezkušenými osobami.
- O svůj nástroj dobře pečujte. Kontrolujte, zda pohyblivé díly fungují bezvadně a nejsou sevřené, zda nejsou prasklé nebo tak poškozené, že je omezena funkčnost elektrického nástroje. Poškozené díly nechte před používáním nástroje opravit.
- Příčinou mnoha nehod je špatně udržovaný elektrický nástroj. Udržujte své řezné nástroje ostré a čisté. Pečlivě udržované řezné nástroje s ostrými břity se méně přičítají a lze je snadněji vést.
- Elektrický nástroj, vložné nástroje atd. používejte podle pokynů a tak, jak je to pro tento speciální typ nástroje předepsáno. Zohledněte přítomnost pracovních podmínek a prováděnou činnost.

- Používání elektrických nástrojů pro jiné než určené aplikace může vést k nebezpečným situacím.

Servis

- Konec svůj elektrický nástroj opravovat pouze kvalifikovaným odborným personálem a pouze za použití originálních náhradních dílů. To zajistí, aby zůstala zachována bezpečnost nástroje.

Varování!

Tento elektrický nástroj vytváří během provozu elektromagnetické pole. Toto pole může za určitých podmínek ovlivňovat aktivní nebo pasivní zdravotní implantáty. Pro snížení rizika vážných nebo smrtelných úrazů doporučujeme osobám se zdravotními implantáty, aby se před obsluhou tohoto elektrického nástroje obrátili na svého lékaře nebo na výrobce zdravotního implantátu.

Zvláštní bezpečnostní pokyny pro štípač dřeva

△ Opatrně:

Pohybující se díly stroje. Nesahejte do štípací oblasti.

△ VAROVÁNÍ!

Používání tohoto vysoce výkonného nástroje může způsobit zvláštní ohrožení. Dbejte zvláště na to, abyste byli v bezpečí vy a osoby ve vašem okolí. Je třeba neustále dodržovat základní bezpečnostní opatření, abyste snížili riziko zranění a ohrožení.

Stroj smí používat pouze jednočlenná obsluha.

- Nikdy se nepokoušejte rozštípnout kmeny, které jsou větší než uvedená kapacita uložení kmene.
- Kmeny nesmí obsahovat hřebíky nebo dráty, které by mohly vylétnout nebo poškodit stroj.
- Kmeny musí být na konci přiřiznuty naplocho a musí být odstraněny všechny větve.
- Dřevo štípejte vždy po směru kresby. Dřevo nepřivádějte ke štípačce příčně a takto je neštípejte, protože to může štípačku poškodit.
- Obsluha musí ovládnout stroj obsluhovat oběma rukama, aniž by používala další zařízení jako náhradu řízení.
- Stroj smí provozovat pouze dospělé osoby, které si před jeho použitím přečetly návod k obsluze. Stroj nesmí nikdo používat, aniž by si přečetl příručku.
- Nikdy neštípejte v jednom cyklu dva kmeny zároveň, protože dřevo může vylétnout, což je nebezpečné.
- Dřevo nikdy nedoplňujte nebo nevyměňujte během provozu, protože je to velmi nebezpečné.
- Během práce stroje se musí osoby a zvířata zdržovat ve vzdálenosti 5 metrů okolo štípačky.

- Nikdy neměňte bezpečnostní zařízení štípačky a nikdy nepracujte bez nich.
- Nikdy štípačku nenechte štípat při tlaku ve válci nadměrně tvrdé dřevo déle než 5 sekund. Přehřátý olej pod tlakem může stroj poškodit. Stroj zastavte, kmen pootočte o 90° a znovu jej zkuste rozštípnout. Pokud dřevo přesto nelze rozštípnout, znamená to, že tvrdost dřeva převyšuje výkonnost stroje a dřevo je třeba vyřadit, aby nedošlo k poškození štípačky.
- Nikdy nenechte stroj běžet bez dozoru. Když nepracujete, stroj zastavte a odpojte od sítě.
- Stroj nikdy nepoužívejte v blízkosti zemního plynu, benzínu nebo jiných hořlavých materiálů.
- Nikdy neotevírejte skříňový rozvaděč nebo kryt motoru. V případě potřeby kontaktujte kvalifikovaného elektrikáře.
- Zajistěte, aby se stroj a kabel nikdy nedostaly do kontaktu s vodou.
- S elektrickým kabelem zacházejte pečlivě a síťový kabel nikdy nevytahujte cukáním nebo trháním. Chraňte kabel před nadměrným teplem, olejem a předměty s ostrými hranami.
- Při práci dbejte na teplotní poměry. Extrémně nízké a extrémně vysoké teploty okolního prostředí mohou vést k funkčním poruchám.
- Uživatelé bez zkušeností by měli obdržet od zkušené osoby praktickou instrukci pro použití štípačky dřeva a práci zpočátku vykonávat pod dohledem.

Před započetím práce zkontrolujte,

- zda správně fungují všechny funkce nástroje
 - zda řádně fungují všechna bezpečnostně technická zařízení (obouruční bezpečnostní zapojení, nouzový vypínač)
 - zda lze nástroj řádně vypnout
 - zda je přístroj správně seřízen (uložení kmenu, přidržná ramena na kmenu, výška štípacího klínu)
- Při práci vždy udržujte pracovní oblast bez překážek (například kusy dřeva).

Zvláštní varování při provozu štípače dřeva

Při používání tohoto vysoce výkonného nástroje může dojít ke zvláštním ohrožením. Dbejte zvláště na to, abyste byli v bezpečí vy a osoby ve vašem okolí.

Hydraulika

Nikdy toto zařízení neprovozujte, pokud hrozí nebezpečí ze strany hydraulické kapaliny. Před použitím štípačku zkontrolujte na netěsnosti v hydraulice. Zajistěte, aby nástroj a jeho pracovní oblast byly čisté a bez olejových skvrn. Hydraulická kapalina může vyvolat ohrožení, můžete uklouznout a upadnout, stroj vám může vyklouznout z ruky nebo může vzniknout požár.

Elektrická bezpečnost

- Tento nástroj nikdy neprovozujte, hrozí-li ohrožení elektrickým proudem. Elektrický nástroj nikdy nepoužívejte ve vlhkých podmínkách.
- Tento nástroj nikdy neprovozujte s nevhodným převodem nebo nevhodným prodlužovacím vedením.
- Nikdy tento nástroj neprovozujte, pokud nejste spojeni s řádně uzemněnou přípojkou o dostatečném výkonu a chráněnou pojistkou.

Mechanická nebezpečí

Štípání dřeva způsobuje zvláštní mechanická rizika.

- Nikdy tento nástroj neprovozujte, pokud nemáte řádně ochranné rukavice, obuv s ocelovými špicemi a schválenou ochranu očí.
- Pozor na vznikající třísky; předcházejte bodným poraněním a potenciálnímu zadření nástroje.
- Nikdy se nepokoušejte rozštípnout příliš dlouhé nebo malé kmény, které nelze v přístroji řádně uložit.
- Nikdy se nepokoušejte rozštípnout kmény, které obsahují hřebíky, dráty nebo jiné předměty.
- Při práci uklízejte; nahromaděné rozštípané dřevo a dřevěné třísky mohou vytvořit nebezpečné pracovní prostředí. Nikdy dále nepracujte v přeplněném pracovním prostředí, ve kterém můžete uklouznout, zakopnout nebo upadnout.
- Diváky udržujte v dostatečné vzdálenosti od nástroje a nikdy nenechte nástroj obsluhovat nepovolané osoby.

Zbytková rizika

Stroj je zkonstruován podle aktuálního stavu techniky a podle uznávaných bezpečnostně-technických norem. Přesto se mohou během práce vyskytnout jednotlivá zbytková rizika.

- Nebezpečí úrazu prstů a rukou štípacím nástrojem v případě neodborného vedení nebo uložení dřeva.
- Zranění následkem vymrštění dřeva při neodborném držení nebo vedení.
- Ohrožení elektrickým proudem při použití nesprávných elektrických přívodních kabelů.

- Ohrožení následkem zvláštních vlastností dřeva (větvě, nerovnoměrný tvar atd.)
- Ohrožení zdraví zásahem elektrickým proudem při použití elektrických přívodních kabelů, které nejsou v pořádku.
- Před provedením nastavení nebo údržby uvolněte spouštěcí tlačítko a vytáhněte síťovou zástrčku.
- Navzdory všem přijatým preventivním opatřením mohou vzniknout zbytková rizika, která nejsou zjevná.
- Zbytková rizika lze minimalizovat, pokud budete dodržovat „bezpečnostní pokyny“ a „použití v souladu s určeným účelem“ a kompletní „návod k obsluze“.
- Zabráňte náhodnému spuštění stroje: při vložení vidlice do elektrické zásuvky nesmí být stisknut hlavní spínač.
- Při provozu stroje nevkládejte ruce do pracovního prostoru.

6. Technické údaje

Compact 8t

Rozměry H/Š/V	850/900/990	
Výška otočného stolu mm	390	
Pracovní výška mm	920	
Délka dřeva cm	750/1070	
Výkon max. t*	7,95	

	400 V	230 V
Rychlost chodu vpřed cm/s	5,4	3,1
Rychlost chodu vzad cm/s	24	15,5
Množství oleje l	4,8	
Hmotnost kg	126	125

Pohon

Motor V/Hz	400/50	230/50
Příkon P1 W	3500	3150
Odevzdávaný výkon P2 kW	2500	2300
Druh provozního režimu	S6 40 % **	
Otáčky motoru 1/min	2800	
Motorový jistič	ano	
Obraceč fáze	ano	

Compact 10t

Rozměry H/Š/V	830/930/1020	
Výška otočného stolu mm	390	
Pracovní výška mm	920	
Délka dřeva cm	750/1070	
Výkon max. t*	10	

	400 V	230 V
Rychlost chodu vpřed cm/s	5,4	3,1
Rychlost chodu vzad cm/s	24	15,5
Množství oleje l	4,8	
Hmotnost kg	134	

Pohon

Motor V/Hz	400/50	230/50
Příkon P1 W	3500	3150
Odevzdávaný výkon P2 kW	2500	2300
Druh provozního režimu	S6 40 % **	
Otáčky motoru 1/min	2800	
Motorový jistič	ano	
Obraceč fáze	ano	

Technické změny vyhrazeny!

* Maximálně dosažitelná štípací síla je závislá na odporu štípaného materiálu a může se lišit na základě proměnlivých veličin ovlivňujících hydraulické zařízení.

** Druh provozního režimu S6, nepřetržitý periodický provoz

7. Rozbalení

- Otevřete balení a opatrně vyjměte přístroj.
- Odstraňte materiál obalu a obalové a přepravní pojistky (pokud je jimi výrobek opatřen).
- Zkontrolujte, zda je rozsah dodávky úplný.
- Zkontrolujte přístroj a díly příslušenství, zda se při přepravě nepoškodily. V případě reklamací je třeba okamžitě uvědomit dodavatele. Pozdější reklamace nebudou uznány.

- Uchovejte obal dle možností až do uplynutí záruční doby.
- Před použitím se s výrobkem seznámte podle návodu k obsluze.
- Používejte u příslušenství a opotřebitelných a náhradních dílů pouze originální díly. Náhradní díly obdržíte u specializovaného prodejce.
- Uveďte při objednávání naše čísla výrobku a rovněž typ a rok výroby.

⚠ VAROVÁNÍ!

Nebezpečí spolknutí a udušení!

Balící materiál, balicí a přepravní pojistky nejsou dětská hračka. Spolknutí plastových sáčků, fólií, malých dílů může způsobit usušení.

- Balicí materiál, balicí a přepravní pojistky uložte mimo dosah dětí.

8. Montáž / Před uvedením do provozu

⚠ Pozor!

Před uvedením do provozu přístroj bezpodmínečně kompletně smontujte!

Z technických důvodů při balení není štípač dřeva kompletně smontovaný.

Namontujte hnaná kola, viz obr. 4 a obr. 19

- Prostrčte nápravu (14a) skrz otvory.
- Namontujte na obou stranách vždy jednu podložku (14b), poté kolo (14).
- Namontujte na obou stranách vždy jednu podložku (14b), poté závlačku (14d).
- Nyní na obou stranách namáčknete pojistné krytky (14c).

Namontujte ovládací páky, obr. 7

- Vytáhněte pružinovou závlačku (a) a odstraňte přídržný čep (b)
- Namažte plechové osy nahoře a dole tukem
- Vložte ovládací páky (6). Současně prostrčte spínací kolébku (c) skrz drážku ovládací páky (8).
- Prostrčte přídržný čep (b) skrz plechové třmeny a ovládací páky (6).
- Opět zajistěte dole přídržné čepy (b) pružinovou závlačkou (a).
- Dvěma prsty podržte dva šrouby s čočkovitou hlavou přídržných ramen (4) tak, aby nespadly do trubky, a odšroubujte matice, potom namontujte přídržná ramena dlouhou stranou dolů na ovládací páky (6).

- Obr. 7a Nastavte dorazové šrouby (d) na obou stranách tak, aby se přídržná ramena (4) nedotýkala štípacího klínu (2).

Namontujte podpěry, obr. 19

- Vezměte podpěry (11) a připevňte je na obou stranách šrouby se šestihrannou hlavou M10x25 (11a) a podložkou k základní desce.

Montáž ochranného třmenu, obr. 6

- Zasuňte ochranný třmen (5) do držáku
- Prostrčte šroub se šestihrannou hlavou M10x60 skrz otvor, použijte na obou stranách jednu podložku a utáhněte dobře šestihrannou matici (16)
- Namontujte stejným způsobem všechny ochranné třmeny

Montáž řetězového háku obr. 9

- Namontujte řetězový hák (22) pomocí šroubu se šestihrannou hlavou M12x35 s podložkou a šestihrannou maticí (22a) na držák štípacího sloupku (3).

Montáž zvedáku kmenů obr. 8

- Namontujte zvedák kmenů (19) pomocí šroubu se šestihrannou hlavou M12x70 s podložkou a šestihrannou maticí (19a) na držák základní desky. Šestihranná matice musí být na pravé straně ve směru kol.
- Připevněte řetěz (20) pomocí šroubu se šestihrannou hlavou M10x30 s podložkou a šestihrannou maticí (20a) vně na třmen. Šestihrannou maticí našroubujte jen natolik, aby bylo možné volně pohybovat řetězem (20). Pozor! Řetězem (20) musí být možné na šroubu snadno otáčet!

Montáž zajišťovací páky obr. 8

- Zasuňte zajišťovací páku (21) do držáku, použijte vlevo a vpravo jednu podložku a šrouby se šestihrannou hlavou M10x55 se šestihrannou maticí (21a) a dobře je utáhněte.
- Zkontrolujte lehký chod rastru (21b)!

9. Uvedení do provozu

⚠ Pozor!

Před uvedením do provozu přístroj bezpodmínečně kompletně smontujte!

Ujistěte se, že je stroj kompletní a předpisově smontovaný. Zkontrolujte před každým použitím:

- přípojné vedení z hlediska vadných míst (trhliny, řezy a podobně),
- Zkontrolujte stroj z hlediska příp. poškození,
- zda jsou všechny šrouby spoje pevně dotažené,
- hydrauliku z hlediska netěsných míst a
- množství oleje

Okolní podmínky

Stroj by měl pracovat za následujících podmínek prostředí:

	minimálně	maximálně	doporučeno
Teplota	5 °C	40 °C	16 °C
Vlhkost		95%	70%

Při práci při teplotách pod 5° C by měl být stroj cca 15 minut provozován na volnoběh, aby se hydraulický olej zahřál.

Motory na střídavý proud 230V by měly mít při nízkých venkovních teplotách teplotu mezi 5°C - 10°C, neboť se rozběhový proud při nízkých teplotách zvyšuje a může vyhodit jistič.

- Síťová přípojka je jistěna 16A setrvačně.
- „Proudový chránič“ musí být jistěn 30mA

Instalace

Připravte pracoviště, kde má stroj stát. Zajistěte dostatek místa umožňující bezpečnou a bezporuchovou práci.

Stroj je koncipovaný pro práci na rovných plochách a musí stabilně stát na rovném a pevném podkladu.

Odvzdušnění, obr. 13

Než uvedete štípačku na dřevo do provozu, vypusťte vzduch z hydraulického systému.

- Uvolněte odzdušňovací víčko (12) o několik otáček, aby mohl uniknout vzduch z olejové nádrže.
- Během provozu nechte víčko otevřené.
- Než budete se štípačkou pohybovat, uzavřete opět víčko, protože jinak může vytékat olej.

Pokud se hydraulické zařízení neodvzdušní, poškodí uvězněný vzduch těsnění a tím štípačku!

Zapínání / vypínání, obr. 14

Stiskněte zelený knoflík k zapnutí.

Stiskněte červený knoflík k vypnutí.

Upozornění:

Zkontrolujte před každým použitím funkci jednotky zapínání - vypínání jednorázovým zapnutím a opětným vypnutím.

Pojistka proti opětnému rozběhu při přerušení proudu (podpěťová spoušť)

Při výpadku proudu, neúmyslném vytažení zástrčky nebo vadné pojistce se přístroj automaticky vypne.

K opětnému zapnutí stiskněte znovu zelený knoflík na spínací jednotce.

Konec práce

- Uvedte štípací nůž do dolní polohy.
- Uvolněte jednu ovládací páku.
- Přístroj vypněte a vytáhněte síťovou zástrčku.
- Uzavřete odzdušňovací šroub.
- Chraňte stroj před mokrem!
- Dbejte na obecné pokyny pro údržbu.

10. Pracovní pokyny

Omezení zdvihu u krátkého dřeva, obr. 12

- Najedte štípacím klínem (2) do požadované polohy.
- Pusťte ovládací páku (8).
- Spínačem (15) vypněte motor (17).
- Nyní pusťte druhou ovládací páku (8).
- Povolte zajišťovací šroub (e).
- Vedte tyč nastavení zdvihu (16a) s uzavřenou maticí (f) směrem nahoru, dokud se tyč nastavení zdvihu (16a) nezastaví o doraz.
- Znovu pevně dotáhněte zajišťovací šroub (e).
- Aktivujte ovládací páku (8). Tím se zajistí, že štípací klín (2) se při zapnutí motoru (17) nebude nekontrolovaně pohybovat nahoru.
- Spínačem (15) zapněte motor (17).
- Aktivujte obě ovládací páky (8) pro spuštění štípacího klínu (2) dolů.
- Nyní obě ovládací páky pusťte (8) a zkontrolujte horní polohu štípacího klínu (2).

Zkouška funkce

Před každým použitím se má provést zkouška funkce.

Akce	Výsledek
Stlačte obě ovládací páky dolů.	Štípací klín jde dolů.
Uvolněte vždy jednu ovládací páku	Štípací klín zůstane stát ve zvolené poloze.
Uvolnění obou ovládacích pák	Štípací klín jede zpět do horní polohy.

Před každým použitím by se měla provést kontrola množství oleje, viz kapitola „Údržba“!

Štípání

- Postavte dřevo na základní desku a oběma předržnými rameny (4) za ovládací páky (6) pevně držte a umístěte kus dřeva vystředěně ke štípacímu klínu (2), stlačte ovládací páku (6) dolů, jakmile štípací klín (2) pronikne do dřeva, pohněte ovládacími pákami (6) cca 2 cm pryč od dřeva při současném stlačení ovládacích pák (8) dolů. Tím se zabrání poškození předržných ramen (4)!
- Pohněte štípacím klínem (2) natolik dolů, až se dřevo rozštípne, pokud není dřevo při prvním štípacím zdvihu zcela rozštípnuté, pomalu uvolněte obě ovládací páky (8) a opatrně pohněte štípacím klínem (2) se dřevem až do koncové polohy. Poté otočný stůl (9) obr. 10 rukou nebo nohou zaklopte tak, aby zajišťovací hák (10) obr. 1 zaklapl. Nyní provedte druhý štípací zdvih, dokud se dřevo zcela nerozštípne, a vyjměte naštípané dřevo, poté otočný stůl nohou nebo rukou znovu odklopte obr.7

Provoz zvedáku kmenů (pouze u Compact 10t)

Všeobecné pokyny ke zvedáku kmenů:

- Řetěz (20) zvedáku kmenů (19) se smí z bezpečnostních důvodů zavěsit pouze na poslední článek řetězového háku (22).
- Dbejte na to, aby se v pracovní oblasti zvedáku kmenů (19) nezdržovaly žádné osoby.

Provoz zvedáku kmenů (19):

- Uvolněte zajišťovací páku (21b) zvedáku kmenů (19), aby se zvedací trubka zvedáku kmenů (19) mohla volně pohybovat.
- Najedte štípacím klínem (2) natolik dolů, aby zvedací trubka zvedáku kmenů (19) kompletně dolehla na zem.

- V této poloze můžete štípaný kmen naválit na zvedací trubku zvedáku kmenů (19). Kmen musí ležet v oblasti mezi oběma fixacemi.
- Stlačte zastavovací páku (18) doprava dolů a nechte vyjet štípací klín (2) pomalu vystoupat nahoru.
- Zvedák kmenů (19) se pohybuje nahoru a umístí kmen na základní desku (13).
- Nyní kládu vyrovnejte na střed štípacího klínu a rozštípněte jej. (viz pracovní pokyn „Štípání“)
- Poté odstraňte naštípané dřevo a popsáním způsobem lze štípat nový kmen.

Opatrně!

Nestůjte v pracovní oblasti zvedáku kmenů (19)! Nebezpečí zranění!

Vrácení zvedáku kmenů (19) do výchozí polohy:

- Při nepoužívání zvedáku kmenů (19) se tento používá jako druhé ochranné rameno. Za tímto účelem se zvedne zvedací trubka tak, aby zapadla do zajišťovací páky (21b).

Přepravní poloha zvedáku kmenů (19):

- Veďte zvedák kmenů (19) rukou nahoru tak, aby zcvakl.

Opatrně!

Nestůjte v pracovní oblasti zvedáku kmenů (19). Nebezpečí zranění!

Všeobecné pracovní pokyny

Pozor!

- Udržujte základní desku vždy čistou, aby mohl otočný stůl (9) bezpečně zaklapnout!
- Štípejte pouze rovně uříznuté dřevo.
- Štípejte dřevo visle.
- Nikdy neštípejte naležato nebo příčně.
- Noste při štípání dřeva vhodné rukavice.

Normy pro prevenci úrazů

- Stroj smí obsluhovat pouze odborný personál, který je s obsahem této příručky nejlépe seznámený.
- Před uvedením do provozu se musí zkontrolovat neporušenost a perfektní funkčnost bezpečnostních zařízení.
- Před uvedením do provozu je kromě toho třeba se podle návodů k použití seznámit s řídicími mechanismy stroje.
- Uvedená výkonnost stroje se nesmí překročit. Stroj se nesmí v žádném případě používat k jinému než svému účelu.

- Podle zákonů země, ve které se stroj používá, musí personál také nosit zde uvedený pracovní oděv, přičemž by se neměly nosit žádné široké, rozevřáté kusy oděvu, opasky, prsteny a řetízky; dlouhé vlasy se pokud možno svážou.
- Pracoviště by mělo vždy být pokud možno udržované v pořádku a nástroje, díly příslušenství a klíče na šrouby by měly ležet v dosahu.
- Při čištění nebo údržbě nesmí být stroj v žádném případě připojen k elektrické síti.
- Je přísně zakázáno provozovat stroj bez bezpečnostních zařízení nebo při vypnutých bezpečnostních mechanismech.
- Je přísně zakázáno odstraňovat nebo upravovat bezpečnostní zařízení.
- Před přesným přečtením této příručky by se neměla provádět žádná údržbová nebo nastavovací opatření.
- Zde zadaný plán pro pravidelnou údržbu se musí z bezpečnostních důvodů i pro výkonný provoz stroje dodržovat.
- Bezpečnostní etikety musejí být vždy čisté a čitelné a musejí se přesně dodržovat, aby se zabránilo nehodám; jsou-li štítky poškozené nebo se ztratily nebo patří k dílům, které byly vyměněny, musejí se nahradit novými, u výrobce vyžádanými originálními štítky a připevnit na předepsané místo.
- Při požárech se musí použít práškové hasicí prostředky. Požáry na zařízení se kvůli nebezpečí zkratu nesmějí hasit vodním paprskem.
- Pokud nelze oheň ihned uhasit, musí se dát pozor na vytékající kapaliny.
- Při delším požáru mohou olejová nádrž nebo pod tlakem stojící vedení explodovat; musí se proto dát pozor, aby nedošlo ke styku s vytékajícími kapalinami.

11. Údržba a oprava

Při přestrojování, seřizování a čištění vždy vypněte motor.

⚠ Vytáhněte síťovou zástrčku.

Zruční řemeslníci mohou provádět malé opravy stroje sami.

Opravní práce a údržbové práce na elektrickém zařízení nechte provádět pouze odborné elektrikáře.

Všechny ochranné a bezpečnostní prostředky musí být namontovány zpět ihned po dokončení oprav a údržby.

Doporučujeme vám:

Po každém pracovním nasazení stroj důkladně vyčistěte!

- Štípací klín
 - Štípací klín je namáháný díl, který se má v případě potřeby přebrousit nebo nahradit novým štípacím klínem.
- Obouruční ochranné zařízení
 - Kombinované přídržné a řídicí zařízení musí mít lehký chod. Případně namažte několika málo kapkami oleje.
- Pohyblivé díly
 - Udržujte vedení štípacího klínu v čistotě. (Odstraňujte špínu, piliny, kůru apod.)
 - Mažte kluzné lišty rozprašovací olejem nebo tukem.
- Zkontrolujte množství hydraulického oleje.
 - Zkontrolujte těsnost a opotřebením hydraulických přípojek a šroubení. Příp. Případně šroubové spoje dotáhněte.

Zkontrolujte hladinu oleje

Hydraulické zařízení je uzavřený systém s olejovou nádrží, olejovým čerpadlem a ovládacím ventilem. Množství mazacího oleje kontrolujte pravidelně před každým uvedením do provozu. Příliš nízká hladina oleje může poškodit olejové čerpadlo.

Upozornění:

Stav oleje je třeba kontrolovat při zasunutém štípacím noži. Olejová měrka se nachází na stojanu v odvodušňovací víčku (12) (obr. 13) je třeba ji opatřit 2 vruby. Pokud se hladina oleje nachází u spodního vrubu, odpovídá to minimálnímu stavu oleje. Pokud by se to stalo, je třeba olej ihned doplnit. Horní vrub ukazuje maximální stav oleje.

Štípací sloupek musí být před zkouškou zasunutý, stroj musí stát rovně.

Kdy mám vyměnit olej?

První výměna oleje po 50 provozních hodinách, poté každých 500 provozních hodin.

Výměna (obr. 13)

- Zasuňte zcela štípací sloupek.
- Postavte nádobu s objemem nejméně 7 l pod štípačku.
- Uvolněte odvodušňovací víčko (12)
- Otevřete vypouštěcí šroub dole na olejové nádrži (g), aby mohl olej vytéct.

- Zavřete opět vypouštěcí šroub (g) a dobře jej dotáhněte.
- Naplňte znovu 4,8l nového hydraulického oleje pomocí čistého trychtýře.
- Odvzdušňovací víčko (12) opět našroubujte.

Starý olej řádně zlikvidujte na veřejném sběrném místě. Je zakázáno vypustit starý olej do půdy nebo likvidovat s odpadem.

Doporučujeme následující hydraulické oleje:

- Aral Vitam gf 22
- BP Energol HLP-HM 22
- Mobil DTE 11
- Shell Tellus 22
- nebo rovnocenné.

Nepoužívejte žádné jiné druhy oleje!

Použití jiných olejů ovlivní funkci hydraulického válce.

Nosník štípačky

Nosník štípačky je třeba před uvedením do provozu lehce namazat tukem. Tento postup se musí každých 5 provozních hodin opakovat. Naneste lehce tuk nebo rozprašovací olej.

Nosník nesmí běžet nasucho.

Hydraulické zařízení

Hydraulické zařízení je uzavřený systém s olejovou nádrží, olejovým čerpadlem a ovládacím ventilem.

Továrně zkompletovaný systém se nesmí měnit ani upravovat.

Pravidelně kontrolujte množství oleje.

Příliš malé množství oleje může poškodit olejové čerpadlo.

Pravidelně kontrolujte těsnost hydraulických přípojek a šroubení, – příp. je dotáhněte.

Před zahájením údržbových nebo kontrolních opatření je třeba vyčistit pracovní prostor a mít přichystaný vhodný nástroj v dobrém stavu.

Časové intervaly, které jsou zde uvedeny, se vztahují na normální podmínky užívání; pokud je tedy stroj vystavován velkému zatížení, pak se tyto doby odpovídajícím způsobem zkrátí.

Opláštění stroje, clony a řídicí páky čistěte měkkým, suchým nebo neutrálním čisticím prostředkem lehce navlhčeným hadříkem, nepoužívejte rozpouštědla jako alkohol nebo benzín, neboť by mohly poškodit povrchy.

Oleje a mazací tuky udržujte mimo dosah nepovolených osob; pozorně si přečtěte pokyny uvedené na nádobách a přesně se jimi řiďte; zabraňte přímému kontaktu s pokožkou a po použití ji dobře opláchněte.

Servisní informace

Je nutno dbát na to, že v případě tohoto výrobku následující díly podléhají opotřebení, které je dáno používáním nebo se tak děje přirozeně, příp. že na následující díly je pohlíženo jako na spotřební materiál.

Díly podléhající opotřebení*: Štípací klín, vedení štípacího klínu/štípacího nosníku, hydraulický olej

* není nutné zahrnuto v obsahu dodávky!

Náhradní díly a příslušenství obdržíte v našem servisním středisku. Naskenujte k tomu QR kód na titulní straně.

12. Skladování

Uložte přístroj a jeho příslušenství na tmavém, suchém místě, chráněném před mrazem a nedostupném pro děti. Optimální skladovací teplota se pohybuje mezi 5 a 30°C. Elektrický přístroj uchovávejte v originálním obalu. Elektrický přístroj zakryjte, aby byl chráněn před prachem nebo vlhkem. Návod k obsluze uložte u přístroje.

13. Přeprava

Přeprava ručně, obr. 15

Pro přepravu štípače dřeva se musí štípacím klínem (2) přejet zcela dolů. Lehce nakloňte štípačku za rukojeť (1) a podpěru nohou tak, aby se stroj naklonil na kola a mohl se tak posunovat.

Přeprava pomocí jeřábu (obr. 16 a 16a):

Nikdy nezvedejte za štípací klín!

Compact 8t (obr. 16)

Přípevněte popruhy na obou stranách na horní držák ochranných třmenů. Poté stroj opatrně zvedněte!

Compact 10t (obr. 16a)

Přípevněte popruhy vlevo na držák horního ochranného třmenu a vpravo na držák zajišťovací páky. Poté stroj opatrně zvedněte.

14. Elektrické připojení

Instalovaný elektromotor je připojen v provozuschopném stavu. Přípojka musí odpovídat příslušným předpisům VDE a DIN.

Těmto předpisům musí odpovídat síťová přípojka základníka i použité prodlužovací kabely.

- Výrobek splňuje požadavky normy EN 61000-3-11 a podléhá zvláštním připojovacím podmínkám. To znamená, že použití libovolných, volně vybraných připojovacích bodů není přípustné.
- Přístroj může při špatných podmínkách sítě způsobit přechodné výkyvy napětí.
- Výrobek je určen výhradně k použití na přípojných bodech, které
 - a) nepřekračují maximální přípustnou impedanci sítě „Z“ ($Z_{max} = 0.382 \Omega$), nebo
 - b) mají zatížitelnost sítě trvalým proudem nejméně 100 A na fázi.
- Vy jako uživatel musíte zajistit, v případě potřeby prostřednictvím dohody se svým dodavatelem energie, aby váš připojovací bod, na kterém chcete výrobek provozovat, splňoval jeden ze dvou uvedených požadavků a) nebo b).

Důležitá upozornění

Při přetížení se motor sám vypne. Po určité době na vychladnutí (čas se liší) je možné motor znovu zapnout.

Vadný elektrický přívodní kabel

U elektrických přívodních kabelů často dochází k poškození izolace.

Jeho příčinami mohou být:

- Smáčknutá místa, je-li přívodní kabel veden oknem nebo šterbinou ve dveřích.
- Prohnutí kvůli nevhodnému upevnění nebo vedení přívodního kabelu.
- Zlomení kvůli přejíždění přes přívodní kabel.
- Poškození izolace kvůli vytržení z elektrické zásuvky ve stěně.
- Praskliny v důsledku stárnutí izolace.

Tyto vadné elektrické přívodní kabely nesmí být používány a kvůli poškození izolace jsou životu nebezpečné.

Pravidelně kontrolujte, zda elektrické přívodní kabely nejsou poškozeny. Dávejte pozor, aby nebyl přívodní kabel při kontrole připojen do elektrické sítě.

Elektrické přívodní kabely musí odpovídat příslušným předpisům VDE a DIN. Používejte pouze přívodní kabely s označením H05VV-F. Uvedení typového označení na přívodním kabelu je povinné.

Síťová přípojka je jistěna maximálně 16 A setrvačně.

Třífázový motor 400 V / 50 Hz (obr. 17)

Síťové napětí 400 V / 50 Hz.

Síťová přípojka a prodlužovací vedení musí být 5žilové = 3 P + N + SL. - (3/N/PE).

Motor na střídavý proud 230V / 50Hz

Síťové napětí 230V / 50Hz

Prodlužovací vedení musí mít minimální průřez 1,5 mm².

Při připojení k síti nebo změně stanoviště se musí zkontrolovat směr otáčení. Případně se musí změnit polarita.

Otočte zařízení na změnu pólů (400V) v přístrojové zástrčce. (Obr. 17)

Připojení a opravy elektrického vybavení mohou provádět pouze odborní elektrikáři.

Při zpětných dotazech uvádějte prosím tyto údaje:

- Typ proudu napájecího motor
- Údaje z typového štítku stroje
- Údaje z typového štítku motoru

15. Likvidace a recyklace



Přístroj je v obalu, aby se zabránilo škodám způsobeným přepravou. Tento obal je surovina, a lze ho proto znovu použít nebo vrátit zpět do oběhu suroviny.



Přístroj a jeho příslušenství se skládají z různých materiálů, jako jsou např. kov a plast. Vadné konstrukční součásti zlikvidujte jako speciální odpad. Zeptejte se ve specializovaném obchodě nebo na správě obce!

Odpadní zařízení nesmějí být likvidována spolu s domácím odpadem!



Tento symbol upozorňuje, že tento výrobek nesmí být podle směrnice o odpadních elektrických a elektronických zařízeních (2012/19/EU) a vnitrostátních zákonů likvidován spolu s domácím odpadem. Tento výrobek musí být odevzdán na sběrné místě určeném k tomuto účelu.

To lze provést například vrácením při nákupu podobného výrobku nebo odevzdáním v autorizovaném sběrném místě pro recyklaci starých elektrických a elektronických zařízení. Nesprávné zacházení s odpadními zařízeními může mít vzhledem k potenciálně nebezpečným látkám, které jsou v odpadních elektrických a elektronických zařízeních často obsažené, negativní dopad na životní prostředí a lidské zdraví.

Správnou likvidací tohoto výrobku přispíváte také k efektivnímu využívání přírodních zdrojů. Informace o sběrných střediscích pro odpadní zařízení můžete získat u svého magistrátu, veřejnoprávní instituce pro nakládání s odpady, autorizovaného orgánu pro likvidaci odpadních elektrických a elektronických zařízení nebo služby svozu odpadu.

Demontáž a likvidace

Stroj neobsahuje žádné zdraví a životnímu prostředí škodlivé látky, neboť byl vyroben z materiálů, které lze zcela recyklovat nebo zlikvidovat běžnými způsoby.

Za účelem likvidace byste se měli obrátit na specializované firmy nebo kvalifikovaný odborný personál, který zná možná rizika, četl tyto návody k použití a přesně je dodržuje.

Když stroj doslouží, postupujte následujícím způsobem a dbejte přitom všech uvedených norem pro prevenci úrazů:

- Přerušte přívod energie (elektrické nebo PTO),
- odstraňte všechny elektrické kabely a odevzdejte je ve specializované sběrně. Přitom dbejte ustanovení, která platí v příslušné zemi.
- Vyprázdňte olejovou nádrž, odevzdejte olej v těsných nádobách na sběrném místě za dodržení předpisů platných v dané zemi.
- Všechny ostatní části stroje odevzdejte ve sběrně kovového odpadu. Přitom dbejte ustanovení, která platí v příslušné zemi.

Dbejte, aby byla zlikvidována každá část stroje. Přitom se řiďte ustanoveními, která platí v příslušné zemi.

16. Odstraňování poruch

Následující tabulka zobrazuje známky chyb a popisuje, jak lze provést nápravu, pokud váš stroj někdy nepracuje správně. Pokud nemůžete problém takto lokalizovat a odstranit, obraťte se na svou servisní dílnu.

Porucha	Možná příčina	Řešení	Stupeň nebezpečí
Hydraulické čerpadlo nenaskakuje	Chybí napětí	Zkontrolujte, zda jsou vedení napájená elektřinou	Nebezpečí zasažení elektrickým proudem Tento pracovní krok musí provádět údržbářský elektrikář.
	Tepelný vypínač motoru se vypnul	Zapněte znovu tepelný vypínač uvnitř krytu motoru	
Sloupek se nepohybuje dolů	Malé množství oleje	Zkontrolujte množství oleje a doplňte	Nebezpečí znečištění Tento pracovní postup může provádět strojník.
	Některá z pák není připojená	Zkontrolujte připevnění pák	Nebezpečí pořezání Tento pracovní postup může provádět strojník.
	Nečistota v lištách	Vyčistěte sloupek	
Motor (400V) se rozběhne, avšak sloupek se nepohybuje dolů	Chybný směr otáčení motoru při třífázovém proudu	Zkontrolujte a přestavte směr otáčení motoru	
Motor (230V) se nerozběhne	Při příliš nízkých teplotách je rozběhový proud příliš vysoký, vypadl jistič	Teplota pro spuštění motoru má činit 5 °C-10 °C. Použijte na síťové přípojce setrvačný jistič 16A.	

Údržba a opravy

Veškerá opatření pro údržbu musí provádět odborný personál za přesného dodržování těchto pokynů k použití. Před každým opatřením údržby se musí učinit všechna možná preventivní opatření, která vypnou motor a přeruší napájení elektrickým proudem (v případě potřeby vytáhněte zástrčku). Na stroj umístěte štítek vysvětlující výpadek: „Stroj je kvůli údržbě mimo provoz: Nepovoláním osobám je zakázáno se u stroje zdržovat a uvádět ho do chodu.“

Vysvetlenie symbolov na prístroji

Použitie symbolov v tejto príručke má upriamiť vašu pozornosť na možné riziká. Bezpečnostné symboly a vysvetlenia, ktoré ich sprevádzajú, musia byť presne pochopené. Výstrahy samotné neodstraňujú riziká a nemôžu nahradiť správne opatrenia na zabránenie nehodám.

	Pred uvedením do prevádzky si prečítajte príručku
	Používajte bezpečnostnú obuv.
	Použite pracovné rukavice
	Noste ochranu sluchu a ochranné okuliare.
	Používajte ochrannú prilbu
	Zákaz vstupu nepovolaným osobám
	Zákaz fajčenia v pracovnej oblasti.
	Nedovoľte, aby sa na podlahu rozlial hydraulický olej
	Udržiavajte svoju pracovnú oblasť v poriadku! Neporiadok môžu mať za následok nehody!
	Pri použití žeriava omotajte okolo telesa zdvíhací remeň. Štiepačku na palivové drevo nikdy nezdvíhajte za rukoväť. (pozri obr. 16)
	Použitý olej riadne zlikvidujte (v miestnej zberni použitého oleja). Starý olej je zakázané vypúšťať do pôdy alebo zmiešavať s odpadom.
	Je zakázané odstraňovať a meniť ochranné a bezpečnostné zariadenia.
	V pracovnej oblasti stroja sa smie nachádzať iba obsluha. Nezúčastnené osoby, ako aj domáce a úžitkové zvieratá, držte mimo nebezpečnej oblasti (minimálna vzdialenosť 5 m).
	Zaseknuté kmene neodstraňujte rukami.
	Pozor! Pred opravárenskými, údržbárskymi a čistiacimi prácami vypnite motor a vyťahnite sieťovú zástrčku.

	<p>Nebezpečenstvo porezania a pomliaždenia: keď sa štiepací nôž pohybuje, nikdy sa nedotýkajte nebezpečných miest.</p>
	<p>Vysoké napätie, nebezpečenstvo ohrozenia života!</p>
	<p>Stroj smie obsluhovať len jedna osoba!</p>
	<p>Pred začatím práce povoľte odvzdušňovací skrutku o cca 2 otáčky. Pred prepravou zatvorte.</p>
	<p>Opatrne! Pohyblivé nástroje!</p>
	<p>Prístroj neprepravujte naležato!</p>
	<p>Pred uvedením stroja do prevádzky sa oboznáňte s obojručnou obsluhou pákou! Pozorne si prečítajte návod na použitie.</p>
	<p>Smer otáčania motora</p>

Obsah:
Strana:

1.	Úvod	71
2.	Popis prístroja	71
3.	Rozsah dodávky	72
4.	Použitie v súlade s určením	72
5.	Všeobecné bezpečnostné upozornenia	72
6.	Technické údaje	76
7.	Vybalenie	77
8.	Montáž/Pred uvedením do prevádzky	77
9.	Uvedenie do prevádzky	78
10.	Pracovné pokyny	79
11.	Údržba a oprava	80
12.	Skladovanie	82
13.	Preprava	82
14.	Elektrická prípojka	82
15.	Likvidácia a opätovné zhodnotenie	83
16.	Odstraňovanie porúch	84

1. Úvod

Výrobca:

Scheppach GmbH
Günzburger Straße 69
D-89335 Ichenhausen

Vážený zákazník,

Želáme Vám veľa zábavy a úspechov pri práci s Vaším novým prístrojom.

Upozornenie:

Výrobca tohto prístroja neručí podľa platného zákona o ručení za výrobok za škody, ktoré vzniknú na tomto prístroji alebo budú spôsobené týmto prístrojom pri:

- neodbornej manipulácii,
- Nedodržiavanie návodu na obsluhu
- Opravy tretími stranami, nie autorizovanými odborníkmi
- Montáž a výmena neoriginálnych náhradných dielov
- použitie v rozpore s určením
- Výpadky elektrického zariadenia pri nedodržiavaní elektrických predpisov a ustanovení VDE 0100, DIN 57113 / VDE 0113

Dodržiavajte:

Pred montážou a uvedením do prevádzky si prečítajte celý text návodu na obsluhu.

Návod na obsluhu vám má uľahčiť, aby ste sa oboznámili s prístrojom a používali ho v súlade s jeho určenými možnosťami použitia.

Návod na obsluhu obsahuje dôležité pokyny, ako s prístrojom bezpečne, odborne a hospodárne pracovať a ako zabránite nebezpečenstvám, ušetríte náklady na opravy, znížite časy prestojov a zvýšite spoľahlivosť a životnosť príslušenstva.

Okrem bezpečnostných ustanovení tohto návodu na obsluhu musíte bezpodmienečne dodržiavať predpisy svojej krajiny platné pre prevádzku prístroja.

Návod na obsluhu uschovajte pri prístroji a v plastovom obale, aby bol chránený pred špinou a vlhkosťou. Všetci obsluhujúci pracovníci si ho musia pred začiatkom práce prečítať a starostlivo ho dodržiavať.

Na prístroji môžu pracovať len osoby, ktoré boli poučené o používaní prístroja a boli informované o nebezpečenstvách, ktoré sú s tým spojené.

Treba dodržiavať požadovaný minimálny vek.

Okrem bezpečnostných upozornení obsiahnutých v tomto návode na obsluhu a osobitných predpisov vašej krajiny treba rešpektovať všeobecne uznávané technické pravidlá pre prevádzku konštrukčne rovnakých strojov.

Nepreberáme zodpovednosť za žiadne nehody ani škody, ku ktorým dôjde v dôsledku nedodržania tohto návodu a bezpečnostných upozornení.

2. Popis prístroja

1. Rukoväť
 2. Rozovierací klin
 3. Štiepací stĺp
 4. Pridrzná čeľusť
 5. Ochranný oblúk
 6. Ovládacie rameno
 7. Ochrana rukoväte
 8. Ovládacia páka
 9. Naklápací stôl
 10. Blokovací háčik
 11. Podpery
 - 11a. Skrutka so šesťhrannou hlavou M10x25
 12. Odvzdušňovacia klapka
 13. Základná doska
 14. Kolesá
 - 14a. Os kolesa
 - 14b. Podložka
 - 14c. Poistná čiapočka
 - 14d. Závlačka
 15. Spínač a zástrčka
 16. Skrutka so šesťhrannou hlavou M10x60 s podložkou a šesťhrannou maticou
 - 16a. Tyč pre nastavenie zdvihu
 17. Motor
- a. Pružinová závlačka
 - b. Pridrzný čap
 - c. Kolískový spínač
 - d. Dorazové skrutky
 - e. Fixačná skrutka (tyč na nastavenie zdvihu)
 - f. Uzavretá matica (tyč na nastavenie zdvihu)
- A. Predmontovaná prístrojová jednotka
 - B. Ovládacie ramená vpravo/vľavo
 - C. Návod na obsluhu

Len pri Compact 10t

18. Zastavovacia páka
19. Zdvíhač dreva
- 19a. Skrutka so šesťhrannou hlavou M12x70 s podložkou a šesťhrannou maticou
20. Reťaz
21. Zaisťovacia páka
- 21a. Skrutky so šesťhrannou hlavou M10x55 so šesťhrannou maticou

- 21b. Mriežka
- 22. Retazový hák
- 22a. Skrutky so šesťhrannou hlavou M12x35 s podložkou a šesťhrannou maticou

3. Rozsah dodávky

- Hydraulická štiepačka dreva (1x)
- Drobné súčiastky/vrecko na príslušenstvo (1x)
- Ovládacie ramená (2x)
- Náprava kolesa (1x)
- Obežné kolesá (2x)
- Podpery (2x)
- Návod na obsluhu (1x)

Len pri Compact 8t

- Ochranný strmeň s montážnym materiálom (4x)

Len pri Compact 10t

- Ochranný strmeň s montážnym materiálom (2x)
- Retazový hák
- Zdvíhač dreva
- Retaz
- Zaisťovacia páka

4. Použitie v súlade s určením

Štiepačka dreva je určená výlučne na drvenie palivového dreva v smere vlákien. S prihliadnutím na technické údaje a bezpečnostné upozornenia. Pri štiepaní bezpodmienečne dbajte na to, aby štiepené drevo dosadalo len na rebrovaný plech podlahovej dosky alebo na rebrovaný plech štiepacieho stola.

Hydraulická štiepačka dreva sa môže používať len v prevádzke nastojato, dreva sa smú štiepať len nastojato v smere vlákien. Rozmer štiepaných drev:

- Dĺžka dreva max. 107 cm
- Compact 8t: Ø min. 8 cm, max. 35 cm
- Compact 10t: Ø min. 8 cm, max. 38 cm

Drevo nikdy neštiepajte naležato ani proti smeru vlákien.

- Stroj sa môže používať iba v súlade so svojím určením. Každé iné použitie presahujúce určenie je považované za používanie v rozpore s určením.
- Za škody z neho vzniknuté alebo poranenia akéhokoľvek druhu ručí používateľ/obsluha a nie výrobca.
- Súčasťou používania v súlade s určením je aj dodržiavanie bezpečnostných upozornení, ako aj návodu na montáž a prevádzkových pokynov v návode na obsluhu.

- Osoby, ktoré obsluhujú stroj a vykonávajú údržbu, musia byť oboznámené so strojom a možnými nebezpečenstvami.
- Okrem toho sa musia čo najdôkladnejšie dodržiavať predpisy na zabránenie úrazom.
- Musia sa dodržiavať aj iné všeobecné pracovno-lekárske a bezpečnostno-technické pravidlá.
- Pri škodách vzniknutých v dôsledku zmien na stroji sa vylučuje záruka výrobcu.

Napriek používaniu v súlade s určením nie je možné celkom vylúčiť určité faktory zostatkového rizika. Podmienené konštrukciou a výstavbou stroja sa môžu vyskytnúť nasledujúce prípady:

- Suché a odležané drevo môže pri štiepaní výbušne vyskočiť a poraniť operátora na tvári. Noste zodpovedajúci ochranný odev!
- Drevené diely, ktoré vzniknú počas štiepania, môžu spadnúť a poraniť predovšetkým nohy pracovníka.
- Počas štiepania môže v dôsledku poklesu hydraulického noža dôjsť k pomliaždeniam alebo amputáciám častí tela.
- Hrozí nebezpečenstvo, že sa rozvetvený štiepaný materiál pri štiepaní zasekne. Majte na pamäti, že drevo je pri uvoľňovaní pod veľkým napätím a mohli by ste si pomliaždiť prsty v štiepanej trhline.
- Pozor! Štiepajte zásadne len kusy dreva odrezané v pravom uhle! Šikmo odrezané kusy dreva sa môžu pri štiepaní skĺznuť! To môže mať za následok poranenia!

Dbajte, prosím, na to, že naše prístroje neboli v súlade s určením skonštruované na komerčné, remeselné ani priemyselné použitie. Ak sa prístroj používa v komerčných, remeselných alebo priemyselných podnikoch, ako aj na podobné činnosti, nepreberáme žiadnu záruku.

5. Všeobecné bezpečnostné upozornenia

V tomto návode na obsluhu sme miesta, ktoré sa týkajú vašej bezpečnosti, označili týmto znakom: ⚠

Všeobecné bezpečnostné upozornenia

- Pred použitím stroja si prečítajte celý návod na použitie a údržbu.
- Vždy noste bezpečnostnú obuv, aby sa zaručila ochrana pred nebezpečenstvom pádu prŕov na nohu.

- Vždy noste pracovné rukavice, ktoré chránia ruky pred trieskami a úlomkami, ktoré môžu vzniknúť počas vykonávania prác.
- Vždy noste ochranné okuliare alebo prieszor na ochranu očí pred trieskami a úlomkami, ktoré môžu vzniknúť počas vykonávania prác.
- Je zakázané odstraňovať a meniť ochranné a bezpečnostné zariadenia.
- Je zakázané stáť v pracovnom okruhu stroja (s výnimkou obslužného personálu). V okruhu 5 metrov okolo stroja sa nesmie zdržiavať žiadna iná osoba ani zvieratá.
- Je zakázané vypúšťať použitý olej do okolitého prostredia. Olej sa musí zlikvidovať v súlade so zákonnými predpismi danej krajiny, v ktorej sa prístroj používa.

⚠ Nebezpečenstvo porezania alebo pomliaždenia rúk:

- nikdy sa nedotýkajte nebezpečných oblastí, keď sa pohybuje klin.

⚠ Varovanie!:

Nikdy neodstraňujte drevo rukou, ktoré je zachytené v klíne.

⚠ Varovanie!:

Pred vykonávaním údržbárskych prác opísaných v tomto návode vyťahnite sieťovú zástrčku.

⚠ Varovanie!:

Napätie podľa údaju na typovom štítku.

Dobre uchovajte tento návod pre neskoršie použitie!

Bezpečnosť pracoviska

- Pracovný priestor udržiavajte čistý a uprataný. Neporiadok a neosvetlené pracovné priestory môžu viesť k úrazom.
- Nepoužívajte prístroj vo výbušnom prostredí, v ktorom sa nachádzajú horľavé kvapaliny, plyny alebo prach. Elektrické prístroje vytvárajú iskry, ktoré môžu zapáliť prach alebo výpary.
- Deti a iné osoby držte v dostatočnej vzdialenosti od elektrického prístroja počas jeho používania. Pri nepozornosti môžete stratiť kontrolu nad prístrojom.

Elektrická bezpečnosť

Pozor!

Pri používaní elektrických prístrojov je nutné na ochranu pred zásahom elektrickým prúdom, pred nebezpečenstvom poranenia a nebezpečenstvom požiaru dodržiavať nasledujúce základné bezpečnostné upozornenia. Predtým ako použijete tento elektrický prístroj, prečítajte si všetky bezpečnostné upozornenia a dobre ich uschovajte.

- Prípojná zástrčka prístroja musí byť kompatibilná so zásuvkou. Zástrčka sa nesmie nijako upravovať. Neupravujte adaptérové zástrčky spolu s uzemnenými prístrojmi. Neupravované zástrčky a vhodné zásuvky znižujú riziko zásahu elektrickým prúdom.
 - Vyhybajte sa telesnému kontaktu s uzemnenými povrchmi, ako napr. rúr, kúrení, sporákov a chladničiek. Keď je vaše telo uzemnené, hrozí zvýšené riziko zásahu elektrickým prúdom.
 - Prístroj chráňte pred dažďom a vlhkom. Vniknutie vody do elektrického prístroja zvyšuje riziko zásahu elektrickým prúdom.
 - Nepoužívajte kábel na iné ako určené účely, na prenášanie prístroja, na jeho zavesenie alebo na vytváranie zástrčky zo zásuvky. Kábel chráňte pred vysokými teplotami, olejom, ostrými hranami alebo pohybujúcimi sa časťami prístroja. Poškodené alebo zamotané káble zvyšujú riziko zásahu elektrickým prúdom.
 - Ak s elektrickým náradím pracujete vonku, používajte len také predlžovacie káble, ktoré sú schválené pre vonkajšie priestory. Použitie predlžovacieho kábla schváleného pre vonkajšie priestory znižuje riziko zásahu elektrickým prúdom.
 - Pripojte elektrické náradie k elektrickej sieti prostredníctvom zásuvky s ochranným kontaktom s maximálnou poistkou 16 A. Odporúčame namontovať ochranné zariadenie proti chybnému prúdu s menovitým vypínacím prúdom nie viac ako 30 mA. Nechajte si poradiť od svojho elektroinštalátora.
- #### **Bezpečnosť osôb**
- Buďte opatrní, dávajte pozor na to, čo robíte, a k práci s elektrickým náradím pristupujte uvážlivo. Nepoužívajte prístroj, ak ste unavení alebo ste pod vplyvom drog, alkoholu či liekov.
 - Jediná chvíľka nepozornosti pri používaní elektrického prístroja môže viesť k závažným poraneniam.

- Noste osobné ochranné vybavenie a vždy používajte ochranné okuliare. Nosenie osobného ochranného výstroja, ako je protiprachová maska, protišmyková bezpečnostná obuv, ochranná prilba či ochrana sluchu, znižuje v závislosti od typu elektrického prístroja a jeho použitia riziko poranení.
- Noste ochranu sluchu. Vplyv hluku môže spôsobiť stratu sluchu.
- Noste ochrannú masku proti prachu. Pri opracovávaní dreva a iných materiálov môže vznikáť zdraviu škodlivý prach. Materiál obsahujúci azbest sa nesmie opracovávať!
- Noste ochranné okuliare. Počas práce vznikajú iskry alebo z prístroja odletujú triesky, piliny a prach, ktoré môžu zapríčiniť stratu zraku.
- Zabráňte neúmyselnému uvedeniu do prevádzky. Skôr než zástrčku zasuniete do zásuvky sa uistite, že je vypínač v polohe „VYPNUTÝ“.
- Ak máte pri prenášaní elektrického náradia prst na vypínači, alebo ak zapnuté náradie pripojíte k napájaciemu zdroju, môže dôjsť k úrazom.
- Predtým ako elektrické náradie zapnete, odstráňte nastavovacie nástroje alebo kľúče na skrutky. Nástroj alebo kľúč, ktorý sa nachádza v otáčajúcej sa časti prístroja, môže viesť k poraneniám.
- Nepreceňujte svoje schopnosti. Zaisťte si bezpečný postoj a vždy udržiavajte rovnováhu. Vďaka tomu budete môcť náradie lepšie kontrolovať pri neočakávaných situáciách.
- Noste vhodný odev. Nenoste voľný odev ani šperky. Vlasy, odev a rukavice držte mimo dosahu pohybujúcich sa dielov. Voľný odev, šperky či dlhé vlasy môžu zachytiť pohybujúce sa časti.

Starostlivé zaobchádzanie a používanie elektrického náradia

- Nepreťažujte váš nástroj. Pri práci používajte elektrické náradie určené na daný účel. Je lepšie a bezpečnejšie pracovať s vhodným elektrickým náradím v udávanom rozsahu výkonu.
- Nepoužívajte elektrické náradie s chybným spínačom. Elektrické náradie, ktoré sa nedá zapnúť alebo vypnúť, je nebezpečné a musí sa opraviť.
- Skôr ako vykonáte nastavenia náradia, vymeníte časti príslušenstva alebo náradie odložíte, vyťahnite zástrčku zo zásuvky. Toto bezpečnostné opatrenie zabráni neúmyselnému spusteniu náradia.

- Nepoužívané elektrické náradie uchovávajte mimo dosahu detí. Tento prístroj nedovoľte používať osobám, ktoré s ním nie sú oboznámené alebo si neprečítali tieto pokyny. Elektrické náradie je nebezpečné, ak ho používajú neskúsené osoby.
- O vaše náradie sa dôkladne starajte. Skontrolujte, či pohyblivé časti náradia bezchybne fungujú a nie sú zablokované a či sú zlomené alebo natoľko poškodené diely, že by sa mohla negatívne ovplyvniť funkcia prístroja. Pred použitím prístroja nechajte poškodené diely opraviť.
- Príčinou mnohých úrazov je nesprávna údržba elektrických prístrojov. Rezné nástroje udržiavajte ostré a čisté. Starostlivo udržiavané rezné nástroje s ostrými reznými hranami sa menej zasekávajú a ľahšie sa vedú.
- Elektrické náradie, vložné nástroje, atď. používajte v súlade s týmito inštrukciami a tak, ako je to predpísané pre tento špeciálny typ náradia. Zohľadnite pritom pracovné podmienky a vykonávanú činnosť.
- Používanie elektrického náradia na iné ako predpísané použitia môže viesť k nebezpečným situáciám.

Servis

- Opravou prístroja poverujte len kvalifikovaný odborný personál a vyžadujte použitie originálnych náhradných dielov. Tým sa zabezpečí zachovanie bezpečnosti prístroja.

Varovanie!

Tento elektrický prístroj vytvára počas prevádzky elektromagnetické pole. Toto pole môže za určitých okolností ovplyvniť aktívne alebo pasívne implantáty. Na zníženie nebezpečnosti závažných alebo smrteľných poranení odporúčame osobám s implantátmi prekonzultovať situáciu so svojim lekárom a výrobcom implantátu ešte predtým, ako začnú obsluhovať elektrický prístroj.

Špeciálne bezpečnostné upozornenia pre štiepačku dreva

⚠ Pozor!

Pohyblivé časti stroja. Nesiahajte do oblasti štiepania.

⚠ VÝSTRAHA!

Používanie tohto výkonného náradia môže spôsobiť mimoriadne nebezpečnosť. Dbajte obzvlášť na to, aby ste ochránili osoby vo vašom okolí. Vždy dodržiavajte základné bezpečnostné opatrenia, aby sa minimalizovalo riziko zranení a nebezpečenstiev.

Stroj smie používať len jedna osoba.

- Nikdy sa nepokúšajte štiepať drevo, ktoré je väčšie ako odporúčaná upínacia kapacita.
- Pne nesmú obsahovať žiadne klice ani drôty, ktoré by mohli vyletieť alebo poškodiť stroj.
- Pne musia byť na konci plošne odrezaná a všetky konáre musia byť odstránené z pňa.
- Drevo štiepajte vždy v smere jeho textúry. Nevkladajte a neštiepajte drevo priečne k štiepačke, pretože by tak mohlo dôjsť k poškodeniu štiepačky.
- Obsluha musí ovládať ovládanie stroja oboma rukami bez iného prístroja ako náhrady riadenia.
- Stroj smú používať len dospelé osoby, ktoré si pred začatím prác prečítali návod na obsluhu. Osoby, ktoré si neprečítali návod, nesmú používať stroj.
- Nikdy neštiepajte dva pne súčasne v jednom pracovnom kroku, pretože drevo môže vyletieť a môže dôjsť k nebezpečným situáciám.
- Nikdy nedokladajte ani nevymieňajte drevo počas prevádzky, pretože je to veľmi nebezpečné.
- Počas práce stroja sa musia osoby a zvieratá zdržiavať v okruhu minimálne 5 metrov od štiepačky dreva.
- Nikdy neupravujte a neodstraňujte ochranné zariadenia štiepačky dreva.
- Nikdy nenúťte štiepačku dreva štiepať nadmerne tvrdé drevo s tlakom valca dlhšie ako 5 sekúnd. Prehriaty olej môže pod tlakom poškodiť stroj. Zastavte stroj a po otočení pňa o 90° skúste znova rozštiepiť peň. Ak sa drevo stále nepodarilo rozštiepiť, znamená to, že tvrdosť dreva prevyšuje výkonnosť stroja a musí sa odstrániť, aby nedošlo k poškodeniu štiepačky dreva.
- Stroj nikdy nenechajte bežať bez dozoru. Keď nepracujete, zastavte stroj a odpojte ho od siete.
- Batérie neprevádzkujte v blízkosti zemného plynu, benzínových kanálov alebo iných horľavých materiálov.
- Nikdy neotvárajte skriňový rozvádzač ani kryt motora. V prípade potreby kontaktujte kvalifikovaného elektrikára.
- Zabezpečte, aby sa stroj a káble nikdy nedostali do kontaktu s vodou.
- Napájací kábel používajte starostlivo a pri vyťahovaní zo zásuvky neťahajte a nethajte prudko za sieťový kábel. Udržiavajte káble chránené pred nadmerným teplom, olejmi a ostrými predmetmi.
- Pri práci zohľadnite teplotné pomery. Extrémne nízke a extrémne vysoké teploty okolia môžu mať za následok funkčné poruchy.
- Používateľia bez skúseností by sa mali zaučiť skúsenou osobou do používania štiepačky dreva a mali by spočiatku pracovať pod dozorom.

Pred vykonávaním prác skontrolujte,

- či všetky funkcie náradia riadne fungujú,
 - či riadne fungujú všetky bezpečnostné zariadenia (obojustranné bezpečnostné spínanie, núdzový vypínač),
 - či je možné náradie riadne vypnúť,
 - či je prístroj správne nastavený (podložka pňa, pridržné čeluste pňa, výška rozozvieracieho klinu)
- Pri práci vždy udržiavajte pracovnú oblasť v čistom stave bez prekážok (napr. kusy dreva).

Špeciálne varovania pri prevádzkovaní štiepačky dreva

Pri prevádzkovaní tohto výkonného náradia môžu vzniknúť mimoriadne nebezpečenstvá. Dbajte obzvlášť na to, aby ste ochránili osoby vo vašom okolí.

Hydraulika

Nikdy nepoužívajte toto náradie, ak existuje nebezpečenstvo v dôsledku hydraulickej kvapaliny. Pred použitím štiepačky skontrolujte netesnosti v hydraulike. Zabezpečte, aby bolo náradie a jeho pracovná oblasť čisté a bez olejových škvŕn. Hydraulická kvapalina môže spôsobiť nebezpečenstvá v dôsledku pošmyknutia a pádu. Vaše ruky sa môžu pri používaní stroja zošmyknúť alebo môže vzniknúť nebezpečenstvo požiaru.

Elektrická bezpečnosť

- Nikdy neprevádzkujte toto náradie pri elektrickom nebezpečenstve. Nikdy neprevádzkujte elektrické náradie vo vlhkom prostredí.
- Nikdy neprevádzkujte toto náradie s nevhodným prírodným vedením alebo predlžovacím káblom.
- Nikdy neprevádzkujte toto náradie, ak nie je pripojené k riadne uzemnenej prípojke, ktorá poskytuje výkon podľa nápisu a ktorá je chránená poistkou.

Mechanické nebezpečenstvá

Štiepanie dreva spôsobuje mimoriadne mechanické nebezpečenstvá.

- Nikdy neprevádzkujte toto náradie, ak nenosíte predpísané ochranné rukavice, obuv s oceľovou špičkou a schválenú ochranu očí.
- Dávajte pozor na vznikajúce triesky; zabráňte bodným poraneniam a možnému zadretiu náradia.
- Nikdy sa nepokúšajte štiepať príliš dlhé alebo príliš malé pne, ktoré sa správne nevojdú do náradia.
- Nikdy sa nepokúšajte štiepať drevo, ktoré obsahujú klice, drôt alebo iné predmety.

- Pri práci udržiavajte poriadok; nahromadené naštiepané drevo a drevené triesky môžu vytvárať nebezpečné pracovné prostredie. Nikdy nepracujte pri preplnenom pracovnom prostredí, v ktorom sa môžete pošmyknúť, zakopnúť alebo spadnúť.
- Udržiavajte divákov v dostatočnej vzdialenosti od stroja a nikdy nedovoľte obsluhu nepovolánym osobám.

Zvyškové riziká

Stroj je skonštruovaný podľa stavu techniky a prijatých bezpečnostnotechnických pravidiel. Napriek tomu sa môžu pri práci vyskytnúť jednotlivé zvyškové riziká.

- Nebezpečenstvo poranenia pre prsty a ruky štípadlom pri nesprávnom vedení alebo uložení dreva.
- Poranenia v dôsledku odhodeneho obrobku pri nesprávnom vedení alebo držaní.
- Ohrozenie elektrickým prúdom pri použití nevhodných elektrických prípojných vedení.
- Nebezpečenstvo v dôsledku zvláštnych vlastností dreva (konáre, nerovnomerný tvar atď.)
- Ohrozenie zdravia prúdom pri použití elektrických prípojných vedení v rozpore s určením.
- Pred vykonaním nastavovacích alebo údržbových prác uvoľnite tlačidlo Štart a vytiahnite sieťovú zástrčku.
- Napriek všetkým prijatým opatreniam môžu pretrvávajúť zvyškové riziká, ktoré nie sú očividné.
- Zvyškové riziká je možné minimalizovať, ak sa spolu dodržiavajú „bezpečnostné upozornenia“ a „použitie v súlade s určením“, ako aj návod na obsluhu.
- Vyhýbajte sa náhodným uvedeniam stroja do prevádzky: pri zasunutí zástrčky do zásuvky sa nesmie stlačiť tlačidlo prevádzky.
- Nikdy nekladajte ruky do pracovnej oblasti, keď je stroj v prevádzke.

6. Technické údaje

Compact 8t

Rozmery H/Š/V	850/900/990	
Výška naklápacieho stola mm	390	
Pracovná výška mm	920	
Dĺžka dreva cm	750/1070	
Výkon max. t*	7,95	
	400V	230V
Rýchlosť posuvu cm/s	5,4	3,1
Rýchlosť spätného chodu cm/s	24	15,5
Množstvo oleja l	4,8	
Hmotnosť kg	126	125
Pohon		
Motor V/Hz	400/50	230/50
Príkon P1 W	3500	3150
Výkon P2 W	2500	2300
Prevádzkový režim	S6 40% **	
Otáčky motora 1/min	2800	
Ochrana motora	áno	
Fázový menič	áno	

Compact 10t

Rozmery H/Š/V	830/930/1020	
Výška naklápacieho stola mm	390	
Pracovná výška mm	920	
Dĺžka dreva cm	750/1070	
Výkon max. t*	10	
	400V	230V
Rýchlosť posuvu cm/s	5,4	3,1
Rýchlosť spätného chodu cm/s	24	15,5
Množstvo oleja l	4,8	
Hmotnosť kg	134	
Pohon		
Motor V/Hz	400/50	230/50
Príkon P1 W	3500	3150
Výkon P2 W	2500	2300
Prevádzkový režim	S6 40% **	
Otáčky motora 1/min	2800	
Ochrana motora	áno	
Fázový menič	áno	

Technické zmeny vyhradené!

* Maximálne dosiahnuteľná štiepacia sila závisí od odporu štiepaného materiálu a z dôvodu variabilných ovplyvňujúcich veličín na hydraulické zariadenia sa môže odchyľovať.

** Prevádzkový režim S6, neprerušená periodická prevádzka

7. Vybavenie

- Otvorte obal a opatrne vyberte prístroj.
- Odstráňte baliaci materiál, ako aj obalové a prepravné poistky (ak sú použité).
- Skontrolujte, či je rozsah dodávky kompletný.
- Prístroj a diely príslušenstva skontrolujte ohľadom poškodení spôsobených prepravou. V prípade reklamácií ihneď informujte dodávateľa. Neskoršie reklamácie nebudú uznané.

- Obal podľa možnosti uschovajte až do uplynutia záručnej doby.
- Pred použitím sa oboznámte s výrobkom na základe návodu na obsluhu.
- Pri príslušenstve, ako aj pri dieloch podliehajúcich opotrebovaniu a náhradných dieloch používajte iba originálne diely. Náhradné diely získate u svojho špecializovaného predajcu.
- Pri objednávkach uvádzajte naše čísla výrobkov, ako aj typ a rok výroby výrobku.

⚠ VÝSTRAHA!

Nebezpečenstvo prehltnutia a zadusení!

Baliaci materiál, poistky na baleniach a prepravné poistky nie sú hračkami pre deti. Plastové vrecká, fólie a malé časti sa môžu prehltnúť a viesť k zaduseniu.

- Zabráňte prístupu detí k baliacemu materiálu, poistkám na baleniach a prepravným poistkám.

8. Montáž/Pred uvedením do prevádzky

⚠ Pozor!

Prístroj pred uvedením do prevádzky bezpodmienečne kompletne zmontujte!

Z baliaco-technických dôvodov nie je vaša štiepačka dreva kompletne zmontovaná.

Montáž obehných kolies, pozri obr. 4 a obr. 19

- Prestrčte os kolesa (14a) cez vŕtania.
- Na oboch stranách namontujte po jednej podložke (14b), potom koleso (14).
- Na oboch stranách namontujte po jednej podložke (14b), potom závlačku (14d).
- Na oboch stranách pritlačte poistné čiapočky (14c).

Montáž ovládacích ramien, obr. 7

- Vytiahnite pružinovú závlačku (a) a odstráňte prídržný čap (b)
- Namažte tukom plechové styčnice hore a dole
- Nasadte ovládacie ramená (6). Súčasne prestrčte kolískový spínač (c) cez štrbinu ovládacej páky (8).
- Prestrčte prídržný čap (b) cez plechové styčnice a ovládacie ramená (6)
- Pružinovú závlačku (a) znova zaistite prídržný čap (b) dole

- Pevne držte obidve skrutky so šošovkovitou hlavou prídružných čelustí (4) dvomi prstami, aby nespadli do rúry, a odstráňte matice, potom namontujte prídružné čeluste na ovládacie ramená (6) dlhou stranou nadol.
- Obr. 7a Nastavte dorazové skrutky (d) na oboch stranách tak, aby sa prídružné čeluste (4) nedotýkali rozovieracieho klinu (2)

Montáž podpier, obr. 19

- Vezmite podpery (11) a upevnite ich na oboch stranách na základnej doske pomocou skrutiek so šesťhrannou hlavou M10x25 (11a) a podložky.

Montáž ochranného strmeňa, obr. 6

- Zasuňte ochranný strmeň (5) do držiaka
- Prestrčte skrutku so šesťhrannou hlavou M10x60 cez víťanie, použite na oboch stranách podložku a riadne utiahnite šesťhrannú maticu (16)
- Rovnakým spôsobom namontujte všetky ochranné strmene

Montáž reťazového háku obr. 9

- Namontujte reťazový hák (22) pomocou skrutiek so šesťhrannou hlavou M12x35 s podložkou a šesťhrannou maticou (22a) na držiak na štiepací stúp (3)

Montáž zdvíhača dreva, obr. 8

- Namontujte zdvíhač dreva (19) pomocou skrutky so šesťhrannou hlavou M12x70 s podložkou a šesťhrannou maticou (19a) na držiak základnej dosky. Šesťhranná matica musí byť na pravej strane v smere ku kolesám.
- Upevnite reťaz (20) pomocou skrutky so šesťhrannou hlavou M10x30 s podložkou a šesťhrannou maticou (20a) vonku na sponu. Šesťhrannú maticu naskrutkujte len tak, aby sa mohla reťaz (20) voľne pohybovať. Pozor! Reťaz (20) sa musí dať na skrutke zľahka otáčať!

Montáž zaisťovacej páky obr. 8

- Zasuňte zaisťovaciu páku (21) do držiaka, použite podložku na ľavej a pravej strane a skrutky so šesťhrannou hlavou M10x55 so šesťhrannou maticou (21a) a utiahnite ich.
- Skontrolujte ľahkosť chodu rastera (21b)!

9. Uvedenie do prevádzky

⚠ Pozor!

Prístroj pred uvedením do prevádzky bezpodmienečne kompletne zmontujte!

Uistite sa, že je stroj namontovaný úplne a podľa predpisov. Pred každým použitím skontrolujte:

- prípojné vedenia na poškodené miesta (trhliny, rezy a pod.),
- stroj ohľadom prípadných poškodení,
- či sú všetky skrutky pevne utiahnuté,
- hydrauliku na netesné miesta a
- hladinu oleja

Podmienky prostredia

Stroj by mal pracovať pri nasledujúcich podmienkach prostredia:

	minimálne	maximálne	odporúčané
Teplota	5 °C	40 °C	16 °C
Vlhkosť		95%	70%

Pri prácach pod 5 °C by sa stroj mal cca 15 minút prevádzkovať na voľnobehu, aby sa zohrial hydraulický olej.

Motory na striedavý prúd 230 V by pri nízkych vonkajších teplotách mali mať pri štartovaní teplotu 5 °C až 10 °C, pretože pri nízkych teplotách sa zvyšuje rozbehový prúd a môže sa spustiť poistkový automat.

- Sieťová prípojka je zaistená pomocou pomalej 16A poistky.
- „Prúdový chránič“ musí byť zaistený 30mA poistkou

Inštalácia

Pripravte pracovisko na ktorom má byť umiestnený stroj. Vytvorte dostatočné miesto pre umožnenie bezpečnej, bezporuchovej práce.

Stroj je koncipovaný na prácu na rovných plochách a musí sa stabilne inštalovať na rovnom a pevnom podklade.

Odvzdušnenie, obr. 13

Pred uvedením štiepačky do prevádzky odvzdušnite hydraulickú sústavu.

- Povoľte odvzdušňovaciu klapku (12) o niekoľko otáčok, aby mohol z olejovej nádrže uniknúť vzduch.
- Počas prevádzky nechajte uzáver otvorený.

- Skôr ako pohnete štiepačkou, znova zatvorte uzáver, pretože inak môže vytečť olej.
- Ak sa hydraulické zariadenie neodvzdušní, uzavretý vzduch poškodí tesnenia a tým pádom štiepačku!

Zapnutie/vypnutie, obr. 14

Pre zapnutie stlačte zelený gombík.

Pre vypnutie stlačte červený gombík.

Upozornenie:

Pred každým použitím prekontrolujte funkciu zapínača/vypínača jednotky jednorazovým zapnutím a opätovným vypnutím.

Poistka proti opätovnému spusteniu pri prerušení prúdu (podnapätová spúšť)

Neúmyselné potiahnutie zástrčky alebo chybná poistka automaticky vypne prístroj pri výpadku prúdu.

Pre opätovné zapnutie znova stlačte zelený gombík spínacej jednotky.

Koniec práce

- Presuňte štiepačací nôž do dolnej pozície.
- Pustite jedno ovládacie rameno.
- Vypnite prístroj a vytiahnite sieťovú zástrčku.
- Zatvorte odvzdušňovaciu skrutku.
- Chráňte stroj pred vlhkosťou!
- Dodržiavajte všeobecné pokyny k údržbe.

10. Pracovné pokyny

Obmedzenie zdvihu pri krátkom dreve, obr. 12

- Rozovierací klin (2) presuňte do požadovanej polohy.
- Pustite ovládaciu páku (8).
- Vypnite motor (17) pomocou spínača (15).
- Teraz pustite druhú ovládaciu páku (8).
- Uvoľnite fixačnú skrutku (e).
- Vedte tyč na nastavenie zdvihu (16a) s uzavretou maticou (f) nahor, kým sa tyč na nastavenie zdvihu (16a) nezastaví na doraze.
- Znovu utiahnite fixačnú skrutku (e).
- Stlačte jednu ovládaciu páku (8). Tak zaistíte, aby sa rozovierací klin (2) pri zapnutí motora (17) nekontrolovane nepresunul nahor.
- Zapnite motor (17) pomocou spínača (15).
- Na presunutie rozovieracieho klinu (2) nadol stlačte obidve ovládacie páky (8).
- Teraz pustite obidve ovládacie páky (8) a skontrolujte hornú polohu rozovieracieho klinu (2).

Funkčná skúška

Pred použitím sa má vykonať funkčná skúška.

Akcia	Výsledok
Potlačíte nadol ovládaciu páku.	Rozovierací klin prejde nadol.
Pustenie jednej ovládacej páky	Rozovierací klin zostane stáť vo zvolenej pozícii.
Pustenie oboch ovládacích pák	Rozovierací klin sa presunie späť do hornej pozície.

Pred každým použitím treba skontrolovať hladinu oleja, pozri kapitolu „Údržba“!

Štiepanie

- Postavte drevo na základnú dosku a obomi prídržnými čelustami (4) ho pevne držte na ovládacích ramenách (6), kus dreva potom umiestnite centricky k rozovieraciemu klinu (2) a potlačte ovládaciu páku (6) nadol, hneď ako rozovierací klin (2) vnikne do dreva, presuňte ovládacie ramená (6) cca 2 cm preč od dreva pri súčasnom tlačení ovládacej páky (8) nadol. Tým sa zabráni poškodeniu prídržných čelustí (4)!
- Rozovierací klin (2) pohybujte nadol dovtedy, kým nebude drevo rozštiepené. Ak drevo nie je pri prvom štiepacom zdvihu úplne rozštiepené, pomaly pustite obidve ovládacie páky (8) a rozovierací klin (2) s drevom opatrne pohybujte nahor až do koncovej polohy. Potom naklápací stôl (9) obr. 10 rukou alebo nohou naklápajte, kým blokovací háčik (10) obr.1 nezapadne. Teraz vykonajte druhý štiepačací zdvih, kým nebude drevo úplne rozštiepané a odoberte štiepku, potom znova naklápací stôl naklopte preč nohou alebo rukou obr.7

Prevádzka zdvíhača dreva (len pri Compact 10t)

Všeobecné pokyny týkajúce sa zdvíhača dreva:

- Z bezpečnostných dôvodov sa smie reťaz (20) zdvíhača dreva (19) zavesiť na reťazový hák (22) iba za posledný článok reťaze.
- Dbajte na to, aby sa v pracovnej oblasti zdvíhača dreva (19) nezdržiavali žiadne osoby.

Prevádzka zdvíhača dreva (19):

- Uvoľnite zaistovaciu páku (21b) zdvíhača dreva (19), aby sa zdvíhacia rúra zdvíhača dreva (19) mohla voľne pohybovať.
- Rozovierací klin (2) presuňte nadol tak, aby zdvíhacia rúra zdvíhača dreva (19) úplne dosadla na zem.

- V tejto polohe môžete kmeň určený na štiepanie vykotúľať na zdvíhaciu rúru zdvíhača dreva (19). Kmeň sa musí nachádzať v priestore medzi oboma upevneniami.
- Potlačte zastavovaciu páku (18) doprava nadol a nechajte rozovierací klin (2) pomaly sa presunúť nahor.
- Zdvíhač dreva (19) sa pohne nahor a položí kmeň na základnú dosku (13).
- Teraz vyrovnajte kmeň k stredu rozovieracieho klinu a rozštiepajte ho. (pozri pracovný pokyn „Štiepanie“)
- Následne odoberte naštiepané drevo a opísaným spôsobom sa môže rozštiepať nový kmeň.

Opatrne!

Nestojte v pracovnom priestore zdvíhača dreva (19)!
Nebezpečenstvo poranenia!

Vrátenie späť zdvíhača dreva (19):

- Ak sa zdvíhač dreva (19) nepoužíva, tak sa použije ako druhé ochranné rameno. Na tento účel sa zdvíhacia rúra presúva nahor, kým nezapadne do zaisťovacej páky (21b).

Prepravná poloha zdvíhača dreva (19):

- Zdvíhač dreva (19) vedzte rukou nahor, až kým nezapadne na miesto.

Pozor!

Nestojte v pracovnom priestore zdvíhača dreva (19). Nebezpečenstvo poranenia!

Všeobecné pracovné pokyny

Pozor!

- Základnú dosku udržiavajte vždy čistú, aby mohol naklápací stôl (9) bezpečne zapadnúť!
- Štiepajte iba rovno odpílené.
- Drevo štiepajte kolmo.
- Nikdy neštiepajte nalezato ani priečne.
- Pri štiepaní dreva noste vhodné rukavice.

Protiúrazové normy

- Stroj smie používať len odborný personál, ktorý je dobre oboznámený s obsahom predloženej príručky.
- Pred uvedením do prevádzky treba skontrolovať, či sú bezpečnostné zariadenie neporušené a či dokonale fungujú.
- Pred uvedením do prevádzky sa okrem toho treba podľa návodov na použitie oboznámiť s riadiacimi mechanizmami stroja.

- Uvedená výkonnosť stroja sa nesmie prekročiť. Stroj sa v žiadnom prípade nesmie používať v rozpore so svojim určením.
- Podľa zákonov krajiny, v ktorej sa stroj používa, musí personál nosiť aj tu uvedený pracovný odev, pričom by sa nemali nosiť široké, trepotajúce kusy odevu, opasky, prstene a retiazky, pokiaľ možno, dlhé vlasy treba zviazať.
- Pokiaľ možno, pracovisko by malo byť vždy v poriadku a čisté, a nástroje, diely príslušenstva a kľúče na skruty by mali ležať v dosahu.
- Počas čistenia alebo údržby nesmie byť stroj v žiadnom prípade pripojený k elektrickej sieti.
- Je prísne zakázané prevádzkovať stroj bez bezpečnostných zariadení alebo pri vypnutých bezpečnostných mechanizmoch.
- Je prísne zakázané odstraňovať alebo meniť bezpečnostné zariadenia.
- Opatrenia ohľadne údržby alebo nastavenia sa smú vykonávať až po dôkladnom preštudovaní predloženej príručky.
- Tu zadaný plán pravidelnej údržby sa musí dodržiavať tak z bezpečnostných dôvodov, ako aj v záujme výkonnej prevádzky stroja.
- Bezpečnostné etikety musia byť vždy čisté a čitateľné, a musia sa presne dodržiavať, aby sa predišlo nehodám. Ak sa štítky poškodia alebo stratia, alebo patria k dielom, ktoré sa vymenili, musia sa nahradiť za nové originálne štítky (na vyžiadanie od výrobcu) a umiestniť na predpísanom mieste.
- V prípade požiaru sa musia používať práškové hasiace prostriedky. Kvôli nebezpečenstvu skratu sa požiare na zariadení nesmú hasiť vodným prúdom.
- Ak sa oheň nedá ihneď uhasiť, treba dávať pozor na vytekajúce kvapaliny.
- Pri dlhšom požiari môžu explodovať olejová nádrž a potrubia pod tlakom: preto si dávajte pozor na to, aby ste neprišli do kontaktu s vytekajúcimi kvapalinami.

11. Údržba a oprava

Prestrojovacie, nastavovacie a čistiace práce vykonajte iba pri vypnutom motore.

⚠ Vytiahnite sieťovú zástrčku.

Zruční remeselníci môžu opravu na stroji vykonať sami.

Opravné a údržbové práce na elektrickom zariadení nechajte vykonávať len kvalifikovaným elektrikárom.

Všetky ochranné a bezpečnostné zariadenia sa musia po ukončení opravárskych a údržbových prácach okamžite znovu namontovať.

Odporúčame vám:

Po každom pracovnom nasadení stroj dôkladne vyčistite!

- Rozovierací klin
 - Rozovierací klin je diel podliehajúci opotrebovaniu, ktorý treba v prípade potreby prebrúsiť alebo vymeniť za nový rozovierací klin.
- Obojručné ochranné zariadenie
 - Kombinované pridržiavacie a ovládacie zariadenie musí ísť vždy ľahko. Príležitostne dodatočne namažte niekoľkými kvapkami oleja.
- Pohyblivé diely
 - Udržievajte vedenia rozovieracieho klinu čisté. (Odstráňte nečistoty, drevenú triesku, kôru atď.)
 - Klzné lišty namažte mazacím olejom v spreji alebo tukom.
- Skontrolujte hladinu hydraulického oleja.
 - Skontrolujte tesnosť a opotrebovanie hydraulických prípojk a skrutkových spojov. Prípadne dotiahnite skrutkové spoje.

Skontrolujte hladinu oleja

Hydraulické zariadenie je uzavretý systém s olejovou nádržou, olejovým čerpadlom a radiacím ventilom. Pred každým uvedením do prevádzky pravidelne kontrolujte hladinu mazacieho oleja. Príliš nízka hladina oleja môže poškodiť olejové čerpadlo.

Upozornenie:

Hladina oleja sa musí kontrolovať pri zasunutom štiepacom noži. Mierka oleja sa nachádza na podstavci v odvzdušňovacom uzávere (12) (obr. 13) a je opatrená 2 zárezmi. Ak sa hladina oleja nachádza na dolnom vrube, zodpovedá to minimálnej hladine oleja. V takom prípade sa olej musí okamžite doplniť. Horný vrub indikuje maximálnu hladinu oleja.

Štiepací stĺp musí byť pred kontrolou zasunutý, stroj musí stáť rovno.

Kedy vymeniť olej?

Prvá výmena oleja po 50 prevádzkových hodinách, potom každých 500 prevádzkových hodín.

Výmena (obr. 13)

- Úplne zasuňte štiepací stĺp.
- Podložte pod štiepačku nádobu s objemom minimálne 7 l.
- Odskrutkujte odvzdušňovací uzáver (12)
- Otvorte vypúšťaciu skrutku (g) dole na olejovej nádrži, aby mohol vyteciť olej.
- Vypúšťaciu skrutku (g) znova zatvorte a dobre utiahnite.
- Znova naplňte 4,8 l nového hydraulického oleja pomocou čistého lievika.
- Znova zaskrutkujte odvzdušňovací uzáver (12).

Starý olej zlikvidujte v súlade s predpismi v miestnom zbernom mieste starého oleja. Použitý olej je zakázané vypúšťať do pôdy alebo zmiešavať s odpadom.

Odporúčame nasledujúce hydraulické oleje:

- Aral Vitam gf 22
- BP Energol HLP-HM 22
- Mobil DTE 11
- Shell Tellus 22
- alebo rovnocenné oleje.

Nepoužívajte žiadne iné druhy oleja!

Použitie iných olejov ovplyvňuje funkciu hydraulického valca.

Nosník štiepačky

Nosník štiepačky treba pred uvedením do prevádzky zľahka namastiť tukom. Tento proces sa musí opakovať každých 5 prevádzkových hodín. Zľahka naneste tuk alebo mazací tuk v spreji.

Nosník sa nesmie pohybovať na sucho.

Hydraulický systém

Hydraulické zariadenie je uzavretý systém s olejovou nádržou, olejovým čerpadlom a radiacím ventilom.

Tento systém je z výrobného závodu skompletizovaný a nesmú sa na ňom vykonávať žiadne zmeny ani sa s ním nesmie nijako manipulovať.

Pravidelne kontrolujte hladinu oleja.

Príliš nízka hladina oleja poškodzuje olejové čerpadlo. Pravidelne kontrolujte tesnosť hydraulických prípojk a skrutkových spojov –, prípadne ich dotiahnite.

Pred začiatkom údržbových alebo kontrolných opatrení sa musí vyčistiť pracovná oblasť a musí byť pripravené vhodné náradie v dobrom stave.

Tu uvedené časové intervaly sa vzťahujú na normálne podmienky použitia; ak je teda stroj vystavený silnému zaťaženiu, tieto doby sa primerane skracujú.

Obloženia stroja, kryty a ovládacie páky vyčistite mäkkou, suchou alebo mierne navlhčenou handrou neutrálnym čistiacim prostriedkom, nepoužívajte rozpúšťadlá, ako je alkohol alebo benzín, pretože môžu poškodiť povrchy.

Oleje a mazacie tuky držte mimo dosahu nepovolaneho personálu; pozorne si prečítajte a dodržiavajte pokyny na nádobách; vyhnite sa priamemu kontaktu s pokožkou a po použití dobre opláchnite.

Servisné informácie

Je potrebné dbať na to, že pri tomto produkte podliehajú nasledujúce diely použitiu primeranému alebo prirodzenému opotrebovaniu, resp. nasledujúce diely sú potrebné ako spotrebné materiály.

Diely podliehajúce opotrebovaniu*: rozovierací klin, vedenia rozovieracieho klinu/nosníka štiepačky, hydraulický olej

* nie je nutne obsiahnuté v rozsahu dodávky!

Náhradné diely a príslušenstvo získate v našom servisnom centre. Za týmto účelom naskenujte QR kód na titulnej strane.

12. Skladovanie

Prístroj a jeho príslušenstvo skladujte na tmavom, suchom a nezamrzajúcom mieste neprístupnom pre deti. Optimálna skladovacia teplota sa nachádza medzi 5 a 30 °C. Elektrický prístroj skladujte v originálnom obale. Elektrický prístroj zakryte, aby ste ho chránili pred prachom alebo vlhkosťou. Návod na obsluhu skladujte pri elektrickom prístroji.

13. Preprava

Preprava rukou, obr. 15

Na prepravu štiepačky dreva sa musí rozovierací klin (2) presunúť úplne nadol. Štiepačku s rukoväťou (1) a podperou zľahka preklápanie nohou, kým sa stroj nenakloní na kolesá a môže sa tak posúvať.

Preprava žeriavom (obr. 16 a 16a):

Zdvíhanie nikdy nevykonávajte za rozovierací klin!

Compact 8t (obr. 16)

Upevnite pásy na oboch stranách na hornom držiaku ochranných strmeňov. Opatrne zdvihnite stroj!

Compact 10t (obr. 16a)

Upevnite pásy vľavo na držiak horného ochranného strmeňa a vpravo na držiak zaistovacej páky. Opatrne zdvihnite stroj.

14. Elektrická prípojka

Nainštalovaný elektromotor je pripojený a pripravený na prevádzku. Pripojenie zodpovedá príslušným ustanoveniam VDE a DIN.

Sieťová prípojka na strane zákazníka, ako aj predlžovacie vedenie musia zodpovedať týmto predpisom.

- Výrobok spĺňa požiadavky EN 61000-3-11 a podlieha špeciálnym podmienkam pripojenia. To znamená, že použitie na ľubovoľných voľne voliteľných prípojných bodoch nie je dovolené.
- Prístroj môže pri nevhodných sieťových pomeroch viesť k prechodným kolísaniam napätia.
- Výrobok je určený výhradne na použitie na prípojných bodoch, ktoré
 - a) neprekročia maximálnu dovolenú impedanciu siete „Z“ (Zmax = 0,382 Ω), alebo
 - b) majú zaťažiteľnosť siete trvalým prúdom minimálne 100 A na fázu.
- Ako používateľ musíte zabezpečiť, v prípade potreby po konzultáciách s vaším dodávateľom elektrickej energie, aby váš prípojný bod, na ktorom chcete výrobok prevádzkovať, spĺňal jednu z dvoch uvedených požiadaviek a) alebo b).

Dôležité upozornenia

Pri preťažení motora sa tento samočinne vypne. Po vychladení (časovo odlišné) je možné motor znovu zapnúť.

Poškodené elektrické prípojné vedenie

Na elektrických prípojných vedeniach často vznikajú škody na izolácii.

Príčinami môžu byť:

- Stlačené miesta, keď sa prípojné vedenia vedú cez okno alebo medzeru medzi dverami.
- Zalomené miesta v dôsledku neodborného upevnenia alebo vedenia prípojného vedenia.

- Rozrezané miesta vzniknuté pri prejazde cez prípojné vedenie.
 - Škody na izolácii pri vytrhnutí zo zásuvky v stene.
 - Trhliny pri zostarnutí izolácie.
- Takéto poškodené elektrické prípojné vedenia sa nesmú používať a z dôvodu poškodenia izolácie sú životnebezpečné.

Elektrické prípojné vedenia pravidelne kontrolujte ohľadne poškodení. Dávajte pozor na to, aby pri kontrole prípojného vedenia nebolo vedenie pripojené k elektrickej sieti.

Elektrické prípojné vedenia musia zodpovedať príslušným ustanoveniam VDE a DIN. Používajte iba prípojné vedenia s označením H05VV-F. Vytlačenie označenia typu na prípojnom kábli je predpis. Sieťová prípojka je zaisťovaná maximálne pomocou pomalej 16 A poistky.

Trojfázový motor 400 V / 50 Hz (obr. 17)

Sieťové napätie 400 V / 50 Hz.

Sieťová prípojka a predlžovacie vedenie musí byť 5-žilové = 3 F + N + SL. - (3/N/PE).

Motor na striedavý prúd 230 V / 50 Hz

Sieťové napätie 230 V / 50 Hz

Predlžovacie vedenia musia mať prierez minimálne 1,5 mm².

Pri sieťovej prípojke alebo zmene stanoviska sa musí prekontrolovať smer otáčania. Prípadne sa musí zameňovať polarita.

Otočte pólový menič (400 V) v zástrčke prístroja. (obr. 17)

Prípojky a opravy elektrickej výbavy smie vykonávať iba vyučený elektrikár.

V prípade otázok uveďte, prosím, nasledujúce údaje:

- druh prúdu motora,
- Údaje z typového štítka stroja
- údaje o motore z typového štítka.

15. Likvidácia a opätovné zhodnotenie



Prístroj sa nachádza v obale, aby sa zabránilo prípadným škodám pri preprave. Tento obal je surovina a je teda opätovne použiteľný alebo možno vykonať jeho recykláciu.



Prístroj a jeho príslušenstvo pozostávajú z rôznych materiálov, ako napr. kov a plast. Poškodené konštrukčné diely odovzdajte na likvidáciu nebezpečného odpadu. Informácie si zistíte v špecializovanom obchode alebo od správy obce!

Staré zariadenia nevyhadzujte do domového odpadu!



Tento symbol upozorňuje na to, že tento výrobok sa musí zlikvidovať podľa smernice o odpade z elektrických a elektronických zariadení (2012/19/EÚ) a nesmie sa zlikvidovať s domovým odpadom. Tento výrobok sa musí odovzdať na to určenému zbernému stredisku.

K tomu môže dôjsť napríklad vrátením pri nákupe podobného výrobku alebo odovzdaním autorizovanému zbernému stredisku na recykláciu odpadu zo starých elektrických a elektronických zariadení.

Neodborné zaobchádzanie so starými zariadeniami môže mať v dôsledku potenciálne nebezpečných látok, ktoré obsahuje odpad z elektrických a elektronických zariadení, negatívny vplyv na životné prostredie a zdravie osôb. Odbornou likvidáciou tohto výrobku navyše prispievate k efektívnemu využívaniu prírodných zdrojov. Informácie o zberných strediskách pre staré zariadenia získate od vašej miestnej správy, verejnoprávnej inštitúcie zaoberajúcej sa likvidáciou odpadu, autorizovaného úradu pre likvidáciu odpadu z elektrických a elektronických zariadení alebo od vášho odvozcu odpadkov.

Demontáž a likvidácia

Stroj neobsahuje žiadne zdravie ani životnému prostrediu škodlivé látky, pretože bol vyrobený z úplne recyklovateľných alebo normálnym spôsobom likvidovaných materiálov.

Pre likvidáciu by ste sa mali obrátiť na špecializovanú firmu alebo na kvalifikovaný odborný personál, ktorý pozná možné riziká, prečítal si a presne dodržiava dostupné návody na používanie.

Keď stroj doslúži, postupujte nasledovne, dodržiavajúc všetky uvedené predpisy pre BOZP:

- prerušte prívod energie (elektrický alebo PTO),

- odstráňte elektrické káble a odovzdajte ich na špeciálnom zbernom mieste tak, aby boli dodržané ustanovenia platné v danej krajine.
- Vyprázdňte olejovú nádrž a odovzdajte olej v tesných nádobách do zberného strediska pri dodržaní ustanovení platných v danej krajine.
- Všetky ostatné časti stroja odovzdajte na šrotovisko tak, aby boli dodržané ustanovenia platné v danej krajine.

Dbajte na to, aby sa každá časť stroja zlikvidovala tak, aby boli dodržané ustanovenia platné v danej krajine.

16. Odstraňovanie porúch

V nasledujúcej tabuľke sú uvedené príznaky chýb a je tam opísané, ako môžete urobiť nápravu, keď váš stroj nepracuje správne. Ak pomocou toho nedokážete lokalizovať a odstrániť problém, obráťte sa na vašu servisnú dielňu.

Porucha	Možná príčina	Náprava	Stupeň nebezpečenstva
Hydraulické čerpadlo nenaskočí	Chýba napätie	Skontrolujte, či sú vedenia napájané	Nebezpečenstvo zásahu elektrickým prúdom Túto pracovnú operáciu musí vykonávať elektrikár vykonávajúci údržbu.
	Tepelný spínač motora sa vypol	Znova zapnite tepelný spínač vnútri telesa motora	
Stĺp sa nepohybuje nahor	Nízka hladina oleja	Skontrolujte a doplňte hladinu oleja	Nebezpečenstvo znečistenia Túto pracovnú operáciu môže vykonávať operátor stroja.
	Jedna z pák nie je pripojená	Skontrolujte upevnenie pák	Nebezpečenstvo porezania Túto pracovnú operáciu môže vykonávať operátor stroja.
	Nečistoty v lištách	Vyčistite stĺp	
Motor (400 V) sa rozbehne, ale stĺp sa nepohybuje nahor	Nesprávny smer otáčania motora pri trojfázovom prúde	Skontrolujte a prestavte smer otáčania motora	
Motor (230 V) sa nerozbehne	Pri príliš nízkych teplotách je rozbehový prúd príliš vysoký, spustil sa poistkový automat	Teplota pre štartovanie motora má byť 5 °C – 10 °C. Na sieťovej prípojke používajte poistkový automat s pomalou 16 A poistkou.	









Údržba a opravy

Všetky údržbové opatrenia musí odborný personál vykonávať pri dodržiavaní predložených návodov na použitie. Pred každým údržbovým opatrením treba bezpodmienečne prijať všetky možné bezpečnostné opatrenia, vypnúť motor a prerušiť napájanie (v prípade potreby vytiahnuť zástrčku). Umiestnite na stroj tabuľu vysvetľujúcu situáciu ohľadne výpadku: „Stroj je kvôli údržbe mimo prevádzky: Neoprávnené osoby majú zákaz zdržiavať sa na stroji a uvádzať ho do chodu.“

A készüléken található szimbólumok magyarázata

A jelen kézikönyvben használt szimbólumok célja, hogy felhívják a figyelmet a lehetséges kockázatokra. A biztonsági szimbólumokat, valamint az ezeket kísérő magyarázatokat pontosan értelmezni kell. Maguk a figyelmeztetések nem hártják el a kockázatokat, és nem helyettesítik a balesetek megelőzése érdekében hozott megfelelő intézkedéseket.

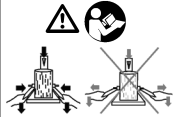
	Üzembe helyezés előtt olvassa el a kézikönyvet
	Viseljen munkavédelmi lábbelit
	Használja a munkavédelmi kesztyűt
	Használjon hallásvédőt és védőszemüveget
	Használjon védősisakot
	Illetéktelen számára tilos a belépés
	A munkaterületen tilos a dohányzás
	Ne hagyja a padlóra folyni a hidraulikaolajat
	Tartsa rendben a munkaterületet! A rendetlenség balesetveszélyes!
	Daru használata esetén helyezze a ház köré az emelő hevedereket. Soha ne emelje a fogantyúnál fogva a tűzfahasítót. (lásd a 16. ábrát) 16)
	A használt olajat megfelelően ártalmatlanítsa (használt olaj helyi gyűjtőhelyén). A használt olajat tilos a földre eresztetni vagy a többi hulladékkal keverni.
	A védő- és biztonsági berendezések eltávolítása vagy módosítása tilos.
	A gép munkaterületén kizárólag a kezelő tartózkodhat. Tartsa távol a munkában részt nem vevő személyeket, valamint a házi- és használatokat a veszélyzónától (legalább 5 m távolság).
	A beszorult rönköket ne kézzel távolítsa el.
	Figyelem! Javítási, karbantartási és tisztítási munkálatok előtt állítsa le a motort, és húzza ki a hálózati csatlakozódugót.

	<p>Vágás- és zúzódásveszély. Soha ne nyúljon a veszélyes területekre, amikor mozog a hasítókés.</p>
	<p>Nagyfeszültség miatti életveszély!</p>
	<p>A gépet csak egy személy kezelje!</p>
	<p>A munka megkezdése előtt körülbelül 2 fordulattal oldja ki a légtelenítő csavart. Szállítás előtt zárja le.</p>
	<p>Vigyázat! Mozgó szerszámok!</p>
	<p>Ne szállítsa fekvő helyzetben a készüléket!</p>
	<p>Az üzembe helyezés előtt ismerkedjen meg a kétkezes kezeléssel rendelkező géppel! Figyelmesen olvassa el a használati útmutatót.</p>
	<p>Motor forgásiránya</p>

Tartalomjegyzék:
Oldal:

1.	Bevezetés.....	88
2.	A készülék leírása.....	88
3.	Szállított elemek.....	89
4.	Rendeltetésszerű használat.....	89
5.	Általános biztonsági utasítások.....	90
6.	Műszaki adatok.....	93
7.	Kicsomagolás.....	94
8.	Felépítés / az üzembe helyezés előtt.....	94
9.	Üzembe helyezés.....	95
10.	Munkavégzési utasítások.....	96
11.	Karbantartás és javítás.....	97
12.	Tárolás.....	99
13.	Szállítás.....	99
14.	Elektromos csatlakoztatás.....	99
15.	Ártalmatlanítás és újrahasznosítás.....	100
16.	Hibaelhárítás.....	102

1. Bevezetés

Gyártó:

Schepbach GmbH
Günzburger Straße 69
D-89335 Ichenhausen

Kedves Ügyfelünk!

Sok örömet és sikert kívánunk új készüléke használatához.

Megjegyzés:

E gép gyártója a hatályos terméklelősségi törvény szerint nem felelős a gépen esett vagy a gép által okozott károkért a következő esetekben:

- szakszerűtlen kezelés,
- A kezelési útmutató be nem tartása,
- Illetéktelen javítás.
- Nem eredeti pótalkatrészek beépítése és cseréje
- nem rendeltetésszerű használat
- A villamos berendezés működésképtelensége a villamos előírások és a VDE 0100, valamint a DIN 57113 / VDE 0113 előírásainak be nem tartása esetén

Vegye figyelembe a következőket:

A szerelés és üzembe helyezés előtt olvassa el a kezelési útmutató teljes szövegét.

Kezelési útmutatónkból megismerheti készülékét, és elsajátíthatja a rendeltetésszerű használatához szükséges ismereteket.

A kezelési útmutató fontos információkat tartalmaz arról, hogyan dolgozhat a géppel biztonságosan, szakszerűen és gazdaságosan, hogyan előzheti meg a baleseteket, csökkentheti a javítási költségeket és az időkieséseket, és növelheti a gép megbízhatóságát és élettartamát.

A jelen kezelési útmutató biztonsági rendelkezésein túl feltétlenül tartsa be az országában a készülék üzemeltetésével kapcsolatosan érvényes előírásokat is.

A szennyeződés és nedvesség ellen műanyag tokba csomagolt kezelési útmutatót tartsa a készülék közelében. Munkába állás előtt minden kezelő olvassa el, és gondosan tartsa be előírásait.

A gépen csak olyan személyek dolgozhatnak, akiket betanítottak a készülék használatára, és megismertettek az előforduló veszélyforrásokkal.

Tartsa be a kezelők minimális életkorára vonatkozó rendelkezést.

A jelen kezelési útmutató biztonsági rendelkezésein és országában a készülék üzemeltetésére vonatkozó előírásokon túl feltétlenül tartsa be az azonos kialakítású gépek üzemeltetésére vonatkozó általánosan elismert műszaki szabályokat is.

Nem vállalunk felelősséget az olyan balesetekért vagy károkért, amelyek azért keletkeznek, mert nem vették figyelembe a jelen útmutatót és a biztonsági utasításokat.

2. A készülék leírása

1. Markolat
 2. Hasítóék
 3. Hasítóoszlop
 4. Tartókarom
 5. Védőkengyel
 6. Kezelőkar
 7. Benyúlás elleni védelem
 8. Kezelőkar
 9. Forgatható asztal
 10. Reteszelő kampó
 11. Támaszok
 - 11a. Hatlapfejű csavar, M10x25
 12. Légtelenítő sapka
 13. Alaplap
 14. Kerekek
 - 14a. Keréktengely
 - 14b. Alátét
 - 14c. Biztosítósapka
 - 14d. Sasszeg
 15. Kapcsoló és csatlakozódugó
 16. M10x60-as hatlapfejű csavar alátéttel és hatlapú anyával
 - 16a. Löketebeállító rúd
 17. Motor
- a. Rugós biztosítószeg
 - b. Tartó csapszeg
 - c. Billenőkapcsoló
 - d. Ütközőcsavarok
 - e. Rögzítőcsavar (löketebeállító rúd)
 - f. Kalapos anya (löketebeállító rúd)
- A. Előszerelt készülékegység
 - B. Jobb/bal kezelőkarok
 - C. Kezelési útmutató

Csak Compact 10t esetén

- 18. Megállító kar
- 19. Rönkemelő
- 19a. M12x70-es hatlapfejű csavar alátéttel és hatlapú anyával
- 20. Lánc
- 21. Reteszelő kar
- 21a. M10x55-es hatlapfejű csavarok hatlapú anyával
- 21b. Raszter
- 22. Láncos kampó
- 22a. M12x35-ös hatlapfejű csavarok alátéttel és hatlapú anyával

3. Szállított elemek

- Hidraulikus fahasító (1 db)
- Kis méretű alkatrészek / tartozékok tasakja (1 db)
- Kezelőkarok (2 db)
- Keréktengely (1 db)
- Járókerek (2 db)
- Támaszok (2 db)
- Üzemeltetési útmutató (1 db)

Csak Compact 8t esetén

- Védőkengyel szerelési anyagokkal (4 db)

Csak Compact 10t esetén

- Védőkengyel szerelési anyagokkal (2 db)
- Láncos kampó
- Rönkemelő
- Lánc
- Reteszelő kar

4. Rendeltetésszerű használat

A hasítógép kizárólag tűzifa szállírányban végzett ártására készült. Vegye figyelembe a műszaki adatokat és a biztonsági utasításokat. A hasítás során feltétlenül ügyeljen arra, hogy a hasítani kívánt fa a padlólemez recés lemezén vagy a hasítóasztal bordás lemezén helyezkedjen el.

A hidraulikus hasítógép csak álló üzemeltetésre alkalmas, a fadarabokat csak álló helyzetben, szállírányban lehet hasítani. A hasítható fadarabok méretei:

- Fa hosszúsága: max. 107 cm
- Compact 8t: Ø min. 8 cm, max. 35 cm
- Compact 10t: Ø min. 8 cm, max. 38 cm

Soha ne hasítsa a fát fekvő vagy szállírányra merőleges helyzetben.

- A gépet csak rendeltetésszerűen szabad használni. Minden ettől eltérő használat nem rendeltetésszerűnek minősül.
- Az ebből fakadó minden kárért és sérülésért nem a gyártó, hanem a felhasználó/kezelő viseli a felelősséget.
- A rendeltetésszerű használat része a biztonsági utasítások betartása, valamint a kezelési útmutatóban foglalt szerelési és üzemeltetési utasítások betartása is.
- A gépet kezelő és karbantartó személyeknek ismerniük kell ezeket, és tájékozottnak kell lenniük a lehetséges veszélyekről.
- Ezenfelül a lehető legszigorúbban be kell tartani a balesetmegelőzési előírásokat.
- Vegye figyelembe a további általános érvényű munkaegészségügyi és biztonságtechnikai szabályokat is.
- Ha a Gépen változtatást hajt végre, az ebből eredő károkért a gyártó nem vállal felelősséget.

A rendeltetésszerű használat ellenére bizonyos kockázatok teljes egészében nem küszöbölhetők ki. A gép szerkezete és felépítése miatt a következők fordulhatnak elő:

- A száraz és hosszabb ideig raktározott fa a hasítási eljárásnál robbanásszerűen felugorhat, és sérüléseket okozhat a kezelő arcán. Viseljen megfelelő védőruházatot!
- A hasítás során keletkező fadarabok leeshetnek, és ez különösen a munkát végző személy lábaira nézve jelent sérülésveszélyt.
- A hasítási folyamat alatt a hidraulikus kés leesüllyedése miatt testrészek zúzódására vagy levágására kerülhet sor.
- Fennáll annak a veszélye, hogy a hasítási folyamat során beakad az ágakkal rendelkező hasított darab. Kérjük, ügyeljen arra, hogy a kioldáskor a fa erős feszítés alatt áll, és ujjai beszorulhatnak a hasított részbe.
- Figyelem! Alapvetően csak derékszögben levágott fadarabokat hasítson! A ferdén levágott fadarabok elcsúszhatnak a hasítás során! Ez sérüléseket okozhat!

Kérjük, vegye figyelembe, hogy készülékeinket rendeltetésük szerint nem kisipari, kéziipari vagy ipari használatra tervezték. A készülékekre semmilyen garanciát nem vállalunk, ha kisipari, kéziipari vagy ipari, valamint ezekkel egyenértékű tevékenységekhez használja.

5. Általános biztonsági utasítások

A jelen kezelési útmutatóban az Ön biztonságával kapcsolatos helyeket ez a szimbólum jelöli: ⚠

Általános biztonsági utasítások

- A gép használata előtt olvassa végig a használati és karbantartási kézikönyvet.
- Az esetlegesen a lábára eső rönkök elleni védelem érdekében mindig viseljen biztonsági lábbelit.
- Mindig viseljen munkavédelmi kesztyűt, amely védi a kezeket a munka során keletkező forgáccsal és szilánkokkal szemben.
- Mindig viseljen védőszemüveget vagy rostélyt, amely védi a szemet a munka során keletkező forgáccsal és szilánkokkal szemben.
- A védő- és biztonsági berendezések eltávolítása vagy módosítása tilos.
- A gép körüli munkaterületen a kezelőn kívül más nem tartózkodhat. A géptől számított 5 méteres sugárú körön belül ne tartózkodjanak más személyek vagy állatok.
- A használt olajat tilos a szabadba ereszteni. Az olajat az üzemeltetés helyén érvényes nemzeti törvényi előírásoknak megfelelően ártalmatlanítsa.

⚠ **Kezek vágásának és zúzódásának veszélye:**

- Soha ne nyúljon a veszélyes területekre, miközben mozog az ék.

⚠ **Figyelmeztetés!:**

Soha ne távolítsa el kézzel az ékbe szorult rönköt.

⚠ **Figyelmeztetés!:**

Mielőtt megkezdené a kézikönyvben ismertetett karbantartási munkálatokat, húzza ki a hálózati csatlakozót.

⚠ **Figyelmeztetés!:**

A típustáblán megadott feszültséget használjon.

Őrizze meg ezeket az utasításokat!

A munkahely biztonsága

- Tartsa tisztán és rendben a munkaterületet. A rendtelenség és a megvilágítatlan munkaterületek balesetekhez vezethetnek.
- Ne dolgozzon ezzel a készülékkel olyan robbanásveszélyes környezetben, ahol éghető folyadékok, gázok vagy porok találhatóak. Az elektromos szerszámok szikráznak, és a szikrák meggyújthatják a port és a gőzöket.

- Az elektromos szerszám használata során tartsa távol a gyermekeket és más személyeket. A figyelem elterelése miatt elveszítheti uralmát a készülék felett.

Elektromos biztonság

Figyelem!

Elektromos szerszámok használatakor az elektromos áramütés, a sérülés- és tűzveszély ellen tartsa be a következő alapvető biztonsági intézkedéseket. Használat előtt olvassa el az elektromos szerszám összes útmutatóját és tartsa be a biztonsági utasításokat.

- A készülék csatlakozódugója illeszkedjen a csatlakozóaljzatba. A csatlakozódugót semmilyen módon nem szabad módosítani. A védőföldeléssel ellátott készülékekkel együtt ne használjon adapteres csatlakozót. A változatlan csatlakozódugók és a hozzájuk illő csatlakozóaljzatok csökkentik az áramütés kockázatát.
- Kerülje el a teste földelt felületekkel, például csövekkel, fűtésekkel, tűzhelyekkel és hűtőszekrényekkel való érintkezését. Megnö az áramütés kockázata, ha a teste földelve van.
- Tartsa esőtől és nedvességtől távol a készüléket. Az elektromos készülékbe hatoló víz növeli az áramütés kockázatát.
- Ne használja a kábelt a rendeltetésétől eltérő módon, például a készülék szállításához, felakasztásához vagy a csatlakozódugó aljzataból való kihúzásához. Tartsa távol a kábelt hőtől, olajtól, éles élektől és a készülék mozgó alkatrészeitől. A sérült vagy összegubancolódott kábel növeli az áramütés kockázatát.
- Ha a szabadban dolgozik az elektromos szerszámmal, akkor csak olyan hosszabbító kábeleket alkalmazzon, amelyek használata kültéren is engedélyezett. A kültéri használatra engedélyezett hosszabbító kábel használata csökkenti az áramütés kockázatát.
- Az elektromos szerszámot egy legfeljebb 16 A-es biztosítókkal rendelkező védőérintkezős aljzat használatával csatlakoztassa az áramhálózatra. Javasoljuk, hogy szereljen be egy hibaáram-védőberendezést, amelynek névleges kioldóárama legfeljebb 30 mA. Kérjen tanácsot villanyszerelőjétől.

Személyi biztonság

- Legyen figyelmes, ügyeljen arra, amit csinál, és az elektromos szerszám használata során józan ésszel cselekedjen. Ne használja a készüléket, ha fáradt, vagy ha drogok, alkohol vagy gyógyszerek hatása alatt áll.
- Az elektromos készülék használata során egy pillanatnyi figyelmetlenség is súlyos sérüléseket okozhat.
- Viseljen személyi védőfelszerelést, és mindig használjon védőszemüveget. Az elektromos szerszám típusától és használatától függően alkalmazott személyi védőfelszerelések, például porvédő maszk, biztonsági kesztyű, védősisak vagy hallásvédő viselése csökkenti a sérülések kockázatát.
- Viseljen hallásvédőt. A zaj következtében hallásvesztésre kerülhet sor.
- Viseljen porvédő maszkot. Fa és más anyagok megmunkálásakor egészségre káros por keletkezhet. Azbeszttartalmú anyag megmunkálása tilos!
- Viseljen védőszemüveget. A munka közben keletkező szikrák vagy a készülékből kikerülő szilánkok, forgács és por látásvesztést okozhat.
- Kerülje el az akaratlan üzembe helyezést. Mielőtt kihúzná a csatlakozódugót az aljzatból, győződjön meg arról, hogy a kapcsoló „KI” állásban van.
- Ha a készülék szállítása közben a kapcsolón tartja az újjat, vagy a készüléket bekapcsolva csatlakoztatja az áramellátásra, akkor balesetek történhetnek.
- A készülék bekapcsolása előtt távolítsa el a beállító szerszámokat vagy a csavarkulcsokat. A készülék forgó részében maradt szerszám vagy kulcs sérüléseket okozhat.
- Ne becsülje túl magát. Gondoskodjon a stabil állásról, és mindig őrizze meg egyensúlyát. Ezáltal váratlan helyzetekben is jobban irányíthatja a készüléket.
- Megfelelő ruházatot viseljen. Ne viseljen túl bő ruházatot vagy ékszereket. Haját, ruházatát és kesztyűjét tartsa távol a maguktól mozgó alkatrészekről. A mozgó alkatrészek elkaphatják a laza ruházatot, az ékszereket vagy a hosszú haját.

Az elektromos szerszámok gondos kezelése és használata

- Ne terhelje túl a szerszámot. Munkájához az ahhoz meghatározott elektromos készüléket használja. A megfelelő elektromos szerszámmal jobban és biztonságosabban dolgozhat a megadott teljesítménytartományban.

- Ne használjon olyan elektromos szerszámot, amelynek hibás a kapcsolója. Az az elektromos szerszám, amelyet nem lehet be- vagy kikapcsolni, veszélyesnek számít, és meg kell javítani.
- Húzza ki a csatlakozódugót az aljzatból, mielőtt beállításokat végez a készüléken, tartozékokat cseréli ki vagy félreteszi a készüléket. Ezen elővigyázatossági intézkedések megakadályozzák a készülék akaratlan elindulását.
- Tartsa gyermekektől távol a nem használt elektromos szerszámokat. Ne hagyja, hogy a készüléket olyan személyek használják, akik nem ismerik azt, vagy nem olvasták el a jelen utasításokat. Az elektromos szerszámok veszélyesek, ha tapasztalatlan személyek használják őket.
- Gondosan ápolja a készüléket. Ellenőrizze, hogy a mozgó alkatrészek kifogástalanul működnek-e, nem szorulnak-e, nincsenek-e törött vagy sérült alkatrészek, amelyek negatív hatással lennének a készülék működésére. A készülék használata előtt javíttassa meg a sérült alkatrészeket.
- Sok balesetet a rosszul karbantartott elektromos szerszámok okoznak. Tartsa élesen és tisztán a vágószerszámokat. A gondosan ápolott, éles vágóélekkel rendelkező vágószerszámok kevésbé szorulnak be, és könnyebben vezethetők.
- Az elektromos szerszámot, betéteket stb. jelen utasításoknak, illetve a kifejezetten ezen készüléktípushoz előírtaknak megfelelően használja. Közben vegye figyelembe a munkafeltételeket és a végrehajtandó feladatokat is.
- Az elektromos szerszámoknak a tervezett alkalmazásoktól eltérő használata veszélyes helyzetekhez vezethet.

Szerviz

- Csak képzett szakemberrel, eredeti pótalkatrészek használatával javíttassa a készüléket. Ezáltal biztosítható a készülék biztonságának megőrzése.

Figyelmeztetés!

Ez az elektromos szerszám üzem közben elektromágneses mezőt hoz létre. Ez a mező bizonyos körülmények között negatív hatással lehet az aktív vagy passzív orvosi implantátumokra. A komoly és súlyos sérülések kockázatának elkerülése érdekében javasoljuk, hogy az orvosi implantátummal rendelkező személyek az elektromos szerszám használata előtt keressék fel orvosukat és implantátumuk gyártóját.

Speciális biztonsági utasítások a fahasítóhoz

⚠ Vigyázat!

Mozgó géprészek. Ne nyúljon a hasítóterületre.

⚠ FIGYELMEZTETÉS!

E nagy teljesítményű készülék használata különleges veszélyek forrása lehet. Különösen ügyeljen a saját és a környezetében található személye biztonságára. A sérülések kockázatának, valamint a veszélyek csökkentése érdekében mindig tartsa be az alapvető biztonsági intézkedéseket.

A gépet csak egy kezelő üzemeltetheti.

- Soha ne próbáljon meg olyan rönköket hasítani, amelyek nagyobbak a javasolt maximális rönkméretnél.
- A rönkök nem tartalmazhatnak szegeket vagy drótokat, amelyek kirepülhetnek, vagy a gép sérülését okozhatják.
- A rönkök a végükön legyenek laposan levágva, és az összes ág legyen eltávolítva a rönkről.
- Mindig az erezt irányában hasítsa a fát. A fadarabot ne helyezze és hasítsa a hasítógépre merőlegesen, mert ez a hasítógép sérülését okozhatja.
- A kezelő két kézzel kezelje a gépvezérlést, és ne használjon másik szerkezetet a vezérlés pótlására.
- A gépet csak felnőttek üzemeltethetik, akik az üzemeltetés előtt elolvasták a használati útmutatót. A gépet soha nem szabad a kézikönyv elolvasása nélkül üzemeltetni.
- Soha ne hasítson egyszerre, egy lépésben két rönköt, mert kirepülhet a fa, és ez veszélyes lehet.
- Üzemelés közben soha ne helyezzen be utólag fadarabot, és ne cseréljen fadarabot, mert ez nagyon veszélyes.
- Miközben a géppel dolgozik, a géptől számított legalább 5 méteres sugarú körön belül ne tartózkodjanak más személyek vagy állatok.
- Soha ne módosítsa a hasítógép védőszerkezeteit, és ne dolgozzon ezek nélkül.
- 5 másodpercnél hosszabb hengernyomással soha ne kényszerítse a hasítógépet túl kemény fa hasítására. A nyomás alatt álló felforrósodott olaj a gép sérülését okozhatja. Állítsa meg a gépet, és a rönk 90°-kal történő elforgatása után kísérelje meg újra a rönk hasítását. Ha még mindig nem sikerül a rönk hasítása, az azt jelenti, hogy a fa keménysége meghaladja a gép elkesztőképességét, és a hasítógép sérülésének elkerülése érdekében félre kell tennie ezt a rönköt.

- Soha ne hagyja felügyelet nélkül jární a gépet. Ha nem dolgozik, akkor állítsa meg a gépet, és válassza le a hálózatról.
- Ne üzemeltesse földgáz, benzincsővek és egyéb éghető anyagok közelében a gépet.
- Soha ne nyissa fel a kapcsolódobozt vagy a motorborítást. Szükség esetén vegye fel a kapcsolatot egy képzett villanyszerelővel.
- Gondoskodjon arról, hogy a gép és a kábelek soha ne érintkezzenek vízzel.
- Gondosan kezelje az áramkábel, és a kihúzáshoz ne húzza visszafelé és ne rángassa a hálózati kábelt. Tartsa távol a túlzott hőtől az olajtól és az éles szélű tárgyaktól a kábeleket.
- A munkavégzés során ügyeljen a hőmérsékletviszonyokra. A rendkívül alacsony vagy rendkívül magas környezeti hőmérsékletek üzemzavarokhoz vezethetnek.
- A gépet először használó személyek kapjanak a hasítógép használatára vonatkozó gyakorlati oktatást egy tapasztalt kezelőszemélytől, és először csak felügyelet alatt dolgozzanak.

A munkavégzés előtt ellenőrizze

- hogy a készülék összes funkciója megfelelően működik-e
 - hogy az összes biztonságtechnikai berendezés (kétkezes biztonsági kapcsolás, vészleállító kapcsoló) megfelelően működik-e
 - hogy megfelelően kikapcsolható-e a készülék
 - hogy megfelelő-e a készülék beállítása (rönkálátét, rönktartó karmok, hasítóék magassága)
- A munkavégzés során mindig tartsa akadályoktól (például fadarabok) mentesen a munkaterületet.

Speciális biztonsági utasítások a fahasító üzemeltetéséhez

E nagy teljesítményű készülék használata során különleges veszélyek jelentkezhetnek. Különösen ügyeljen a saját és a környezetében található személye biztonságára.

Hidraulika

Soha ne üzemeltesse a készüléket, ha a hidraulikafo lyadék miatt veszély áll fenn. A hasítógép használata előtt ellenőrizze, hogy nincs-e szivárgás a hidraulikában. Győződjön meg arról, hogy a készülék és a munkaterület tiszta, és nincsenek olajfoltok. A hidraulikafo lyadék veszélyeztetéseket idézhet elő, mivel csúszást és elesést okozhat, a gép használata közben elcsúszhatnak a kezek, vagy tűzveszély állhat fenn.

Elektromos biztonság

- Elektromos veszélyeztetés esetén soha ne üzemeltesse ezt a készüléket. Nedves környezetben soha ne üzemeltessen elektromos készülékeket.
- Soha ne üzemeltessen nem megfelelő tápvezetékkel vagy hosszabbító vezetékkel a készüléket.
- Soha ne üzemeltesse ezt a készüléket, ha nem egy olyan, megfelelően földelt hálózatra csatlakozik, amelynek teljesítménye megfelel a feltüntetett adatokkal, és amelyet biztosíték véd.

Mechanikai veszélyek

A fa hasítása különleges mechanikai veszélyekkel jár.

- Soha ne üzemeltesse megfelelő védőkesztyű, acélsarokkal rendelkező lábbeli és engedélyezett szemvédelem viselése nélkül ezt a készüléket.
- Vigyázzon a keletkező szilánkokkal. Kerülje a szúrt sérüléseket és a készülék esetleges berágódását.
- Soha ne próbáljon meg túl hosszú vagy túl rövid rönköket hasítani, amelyek nem illenek megfelelően a készülékbe.
- Soha ne próbáljon meg olyan rönköket hasítani, amelyek szkegeket, drótokat vagy egyéb tárgyakat tartalmaznak.
- Teremtsen rendet a munkavégzéshez. A felhalmozódott hasított fa és faforgács veszélyes munkakörnyezetet teremthet. Soha ne folytassa a munkavégzést ilyen túlszűfolt munkakörnyezetben, ahol elcsúszásra, botlásra vagy elesésre kerülhet sor.
- Tartsa távol a nézelődőket a készüléktől, és soha ne hagyja, hogy illetéktelen személyek kezeljék a készüléket.

Fennmaradó kockázatok

A gép a technika jelenlegi állása és az elismert biztonságtechnikai előírások szerint készült. Használata közben azonban jelentkezhetnek fennmaradó kockázatok.

- A hasítószerszám szakszerűtlen vezetésekor vagy a fa szakszerűtlen felhelyezésekor sérülésveszély fenyegeti az ujjakat és kezeket.
- Szakszerűtlen tartás vagy vezetés esetén a kisodródó munkadarab sérüléseket okozhat.
- Nem előírászerű villamos csatlakozóvezetékek használatakor áramütés veszélye áll fenn.
- A fa különleges tulajdonságai (ágak, egyenetlen alak stb.) veszélyeket hordoznak magukban
- Nem előírászerű villamos csatlakozóvezetékek használatakor áramütés veszélye áll fenn.

- Mielőtt a beállítási és karbantartási munkákat megkezdéné, kapcsolja ki a Start gombot és húzza ki a hálózati csatlakozót.
- A nem nyilvánvaló maradék kockázatok minden elővigyázatosság ellenére sem szüntethetők meg.
- A fennmaradó kockázatok minimálisra csökkenthetők azonban a „Biztonsági utasítások”, a „Rendeltésszerű használat” és a kezelési útmutató együttes betartásával.
- Kerülje a gép véletlen üzembe helyezését: a dugós csatlakozó a csatlakozó aljzatba való bevezetésekor nem szabad megnyomni a bekapcsoló gombot.
- A kezét tartsa távol a munkaterülettől, ha a gép üzemel.

6. Műszaki adatok

Compact 8t

Méreték, Mé/Szé/Ma	850/900/990	
Forgóasztal magassága mm	390	
Munkamagasság (mm)	920	
Fa hossza cm	750/1070	
Max. teljesítmény t*	7,95	
	400 V	230 V
Előtölési sebesség, cm/s	5,4	3,1
Visszafutási sebesség, cm/s	24	15,5
Olajmennyiség l	4,8	
Tömeg kg	126	125
Meghajtás		
Motor V/Hz	400/50	230/50
Felvett teljesítmény P1 W	3500	3150
P2 leadott teljesítmény (W)	2500	2300
Üzem mód	S6 40% **	
Motor fordulatszáma (1/perc)	2800	
Motorvédelem	igen	
Fázisváltó	igen	

Compact 10t

Méretek, Mé/Szé/Ma	830/930/1020	
Forgóasztal magassága mm	390	
Munkamagasság (mm)	920	
Fa hossza cm	750/1070	
Max. teljesítmény t*	10	
	400 V	230 V
Előtolási sebesség, cm/s	5,4	3,1
Visszafutási sebesség, cm/s	24	15,5
Olajmennyiség l	4,8	
Tömeg kg	134	
Meghajtás		
Motor V/Hz	400/50	230/50
Felvett teljesítmény P1 W	3500	3150
P2 leadott teljesítmény (W)	2500	2300
Üzem mód	S6 40% **	
Motor fordulatszáma (1/perc)	2800	
Motorvédelem	igen	
Fázisváltó	igen	

A műszaki változtatás jogát fenntartjuk!

* A maximálisan elérhető hasítóerő a hasítandó anyag ellenállásától függ, és a hidraulikaberendezésre ható változó tényezők miatt eltérő lehet.

** S6 üzemmód, folyamatos periodikus üzemelés

7. Kicsomagolás

- Nyissa ki a csomagolást, és óvatosan vegye ki a készüléket.
- Távolítsa el a csomagolóanyagot, valamint a csomagolási/szállítási biztosítékokat (ha vannak).
- Ellenőrizze, hogy hiánytalan-e a szállítmány.
- Ellenőrizze a készülék és a tartozékok szállításból eredő sérüléseit. Kifogások esetén azonnal értesítse a beszállítót. Utólagos reklamációkat nem fogadunk el.

- Lehetőség szerint a jótállási idő leteltéig őrizze meg a csomagolást.
- A használatba vétel előtt ismerje meg a terméket a kezelési útmutatóból.
- Tartozékként, valamint kopó és pótalkatrészeket csak eredeti alkatrészeket használjon. Pótalkatrészeket szakkereskedőjénél vásárolhat.
- Rendelésnél adja meg a cikkszámot, valamint a termék típusát és gyártási évét.

⚠ FIGYELMEZTETÉS!

Lenyelés- és fulladásveszély!

A csomagolóanyag, a csomagolási és szállítási biztosító nem játékszer. A műanyag tasakok, fóliák és apró alkatrészek lenyelve fulladást okozhatnak.

- A csomagolóanyagot, csomagolási és szállítási biztosításokat tartsa távol gyermekektől.

8. Felépítés / az üzembe helyezés előtt

⚠ Figyelem!

Az üzembe helyezés előtt feltétlenül szerelje össze teljesen a készüléket!

Csomagolástechnikai okokból a hasítógépet nem teljesen összeszerelve szállítjuk.

A járókerekek felszerelése, lásd: 4. ábra és Fig. 19

- Dugja át a keréktengelyt (14a) a furatokon.
- Mindkét oldalon szereljen fel egy alátétet (14b), majd a kereket (14).
- Mindkét oldalon szereljen fel egy alátétet (14b), majd egy sasszeget (14d).
- Mindkét oldalon nyomja össze a biztosításapkákat (14c).

A kezelőkarok felszerelése, lásd az ábrát 7

- Húzza ki a rugós biztosítószegyet (a), és távolítsa el a tartó csapszeget (b)
- Zsírozza meg fent és lent a lemezpántokat
- Helyezze be a kezelőkarokat (6). Ezzel egy időben dugja át a billenőkapcsolót (c) a kezelőkar (8) bevágásán.
- Dugja át a tartó csapszeget (b) a lemezpántokon és a kezelőkarokon (6)
- Lent újra biztosítsa a tartó csapszegeket (b) a rugós biztosítószeggel (a)

- Két ujjal tartsa meg a tartókarmok (4) két lencsefejű csavarját, hogy ne essenek a csöbe, és távolítsa el az anyákat. Ezután a hosszú oldallal lefelé szerelje fel a tartókarmokat a kezelőkarokra (6).
- ábra 7a Állítsa be az ütközőcsavarokat (d) mindkét oldalon úgy, hogy a tartókarmok (4) ne érjenek a hasítóékhez (2)

A támaszok felszerelése, lásd az ábrát 19

- Vegye elő a támaszokat (11), és rögzítse ezeket mindkét oldalon az M10x25-ös hatlapfejű csavarokkal (11a) és az alátéttel az alaplapra.

A védőkengyel felszerelése, X. ábra 6

- Dugja a védőkengyelt (5) a tartóba
- Az M10x60 hatlapfejű csavart dugja keresztül a furaton, mindkét oldalon használjon alátétet, és húzza meg jól a hatlapú anyát (16)
- Ugyanígy szerelje fel az összes védőkengyelt

A láncos kampó felszerelése, lásd az ábrát 9

- Szerelje fel a láncos kampót (22) az M12x35 méretű hatlapfejű csavarokkal, az alátéttel és a hatlapú anyával (22a) a hasítóoszlopon (3) található tartóra

A rönkemelő felszerelése X. ábra 8

- Szerelje fel a rönkemelőt (19) az M12x70 méretű csavarral, az alátéttel és a hatlapú anyával (19a) az alaplap tartójára. A hatlapú anyának a kerek felőli jobb oldalon kell lennie.
- Rögzítse a láncot (20) az M10x30 méretű hatlapfejű csavarral, az alátéttel és a hatlapú anyával (20a) a fül külső oldalára. A hatlapú anyát csak annyira csavarja fel, hogy a lánc (20) még szabadon tudjon mozogni. Figyelem! A láncnak (20) könnyedén forgathatónak kell lennie a csavaron!

A reteszelő kar felszerelése, lásd az ábrát 8

- Dugja bele a reteszelő kart (21) a tartóba, használjon a jobb és a bal oldalon egy-egy alátétet, valamint M10x55 méretű hatlapfejű csavarokat a hatlapú anyákkal (21a), és húzza meg őket.
- Ellenőrizze, hogy könnyedén jár-e a reteszelő (21b)!

9. Üzembe helyezés

⚠ Figyelem!

Az üzembe helyezés előtt feltétlenül szerelje össze teljesen a készüléket!

Bizonyosodjon meg arról, hogy hiánytalanul és az előírásoknak megfelelően szerelték össze a gépet. Minden egyes használat előtt ellenőrizze:

- a csatlakozóvezetékek sérült helyeit (szakadások, vágások és hasonlók),
- a gép esetleges sérüléseit,
- hogy az összes csavar szorosan meg van-e húzva,
- a hidraulika szivárgási helyeit és
- az olajsintet

Környezeti feltételek

A gépet a következő környezeti feltételek mellett üzemeltesse:

	legalább	legfeljebb	ajánlott
Hőmérséklet	5 °C	40 °C	16 °C
Páratartalom		95%	70%

5 °C alatt végzett munkálatok esetén járassa kb. 15 percig üresjáratban a gépet, hogy felmelegedhessen a hidraulikaolaj.

A 230 V-os váltakozó áramú motorok indításához alacsony külső hőmérséklet esetén 5 °C - 10 °C közötti hőmérsékletre van szükség, különben alacsony hőmérsékleten az indítóáram megnő, és leoldhatja a túlterhelési megszakítót.

- A hálózati csatlakozást 16 A-es lomha biztosíték biztosítja.
- Az FI védőkapcsolót le kell védeni 30 mA-es biztosítékkal

Felállítás

Készítse el a munkahelyet, ahol a gépet fel kívánja állítani. A biztonságos, zavarmentes munkavégzés érdekében biztosítson elegendő helyet.

A gépet egyenes felületeken történő munkavégzéshez tervezték, és sík, szilárd talajra, stabilan kell felállítani.

Légtelenítés, lásd az ábrát 13

A hasítógép üzembe helyezése előtt légtelenítse a hidraulikaberendezést.

- Oldja ki néhány fordulattal a légtelenítő sapkát (12), hogy a levegő távozhasson az olajtartályból.
- Üzem közben hagyja nyitva a sapkát.
- A hasítógép mozgatása előtt zárja vissza a sapkát, különben kifolyhat az olaj.

Ha nem légteleníti a hidraulikaberendezést, akkor a bezárt levegő a tömítések, és ezzel a hasító gép sérülését okozza.

Be-/kikapcsolás, lásd az ábrát 14

Bekapcsoláshoz nyomja meg a zöld gombot. Kikapcsoláshoz nyomja meg a piros gombot.

Megjegyzés:

Egyszeri be- és kikapcsolással minden egyes használat előtt ellenőrizze a be-/kikapcsoló egység működését.

Újraindulási biztosíték áramkimaradás esetén (null feszültség-kioldó)

Áramkimaradás, a csatlakozódugó akaratlan kihúzása vagy a biztosíték meghibásodása esetén automatikusan kikapcsol a készülék.

Visszakapcsoláshoz nyomja meg újra a kapcsolóegység zöld gombját.

A munka befejezése

- Mozgassa az alsó állásba a hasítókést.
- Engedje el az egyik kezelőkart.
- Kapcsolja ki a készüléket, és húzza ki a dugós hálozati csatlakozót.
- Zárja le a légtelenítő csavart.
- Védje a gépet a nedvességtől!
- Tartsa be az általános karbantartási előírásokat.

10. Munkavégzési utasítások

Löketcorlátozás rövid munkadarab esetén, lásd az ábrát 12

- Vigye a kívánt helyzetbe a hasítóéket (2).
- Engedje el a kezelőkart (8).
- Kapcsolja ki a motort (17) a kapcsolóval (15).
- Most engedje el a második kezelőkart (8).
- Oldja ki a rögzítőcsavart (e).
- Vezesse felfelé a kalapos anyával együtt (f) a löketbeállító rudat (16a), amíg a löketbeállító rúd (16a) meg nem áll az ütközőnél.
- Húzza meg ismét a rögzítőcsavart (e).
- Működtesse az egyik kezelőkart (8). Ezzel biztosíthatja, hogy a motor (17) bekapcsolásakor a hasítóék (2) ne mozogjon ellenőrizetlenül felfelé.
- Kapcsolja be a motort (17) a kapcsolóval (15).
- A hasítóék (2) lefelé mozgathatásához működtesse mindkét kezelőkart (8).
- Most engedje el mindkét kezelőkart (8), és ellenőrizze a hasítóék (2) felső pozícióját.

A működés ellenőrzése

Minden egyes használat előtt végezze el a működés ellenőrzését.

Tevékenység	Eredmény
Nyomja lefelé mindkét kezelőkart.	A hasítóék lefelé mozog.
Engedje el az adott kezelőkart	A hasítóék megáll a kiválasztott helyzetben.
Mindkét kezelőkar elengedése	A hasítóék visszamegy a felső helyzetbe.

Minden egyes használat előtt végezze el az olajszint vizsgálatát. Lásd a „Karbantartás” című fejezetet!

Hasítás

- Állítsa a fát az alaplapra, és fogja meg a kezelőkarokon (6) lévő két tartókarommal (4), majd a fadarabot helyezze el középen a hasítóékhoz (2) képest, nyomja le a kezelőkart (6), hogy a hasítóék (2) behatoljon a fába, mozgassa a kezelőkarokat (6) a fától kb. 2 cm-t eltávolodva, a kezelőkar (8) egyidejű lenyomása mellett. Így elkerülhető, hogy a tartókarok (4) megsérüljenek!
- A hasítóéket (2) addig mozgassa lefelé, amíg a fa el nem hasad. Ha a fa az első hasító löket hatására nem hasad el teljesen, lassan engedje el mindkét kezelőkart (8), és óvatosan mozgassa a hasítóéket (2) a fával együtt felfelé a véghelyzetig. Ezután a forgóasztalt (9) (10. ábra) kézzel vagy lábbal forgassa be, hogy a reteszelő kampó (10) (1. ábra) beakadjon. Ekkor ismétlje meg a hasítási műveletet, hogy a fa teljesen elhasadjon, és vegye ki a hasábokat, majd lábbal vagy kézzel forgassa ki újra a forgóasztalt, 7. ábra

A rönkemelő üzemeltetése (csak Compact 10t esetén)

Általános utasítások a tönkemelőhöz:

- A rönkemelő (19) láncát (20) biztonsági okokból csak az utolsó tagnál lehet beakasztani a láncos kampóhoz (22).
- Ügyeljen arra, hogy senki ne tartózkodjon a rönkemelő (19) munkaterületén.

A rönkemelő (19) üzemeltetése:

- Oldja ki a rönkemelő (19) reteszelő karját (21b), hogy a rönkemelő (19) emelőcsőve szabadon mozoghasson.

- Addig mozgassa lefelé a hasítóéket (2), hogy a rönkemelő (19) emelőcsöve teljesen a talajra fekdűjön.
- Ebben a helyzetben a rönkemelő (19) emelőcsövére görgetheti a hasítandó farönköt. A farönknek a két rögzítés között kell elhelyezkednie.
- Nyomja jobbra lefelé a megállító kart (18), és hagyja lassan felfelé mozogni a hasítóéket (2).
- A rönkemelő (19) felfelé mozog, és az alaplapra (13) állítja a törzset.
- Ekkor igazítsa a farönköt a hasítóék középeéhez, és hasítsa fel. (lásd a „Hasítás” munkavégzési utasítást).
- Ezután távolítsa el a felhasított fát. A fent ismertetett módon elvégezhető egy újabb farönk hasítása.

Vigyázat!

Ne tartózkodjon a rönkemelő (19) munkaterületén! Sérülésveszély!

A rönkemelő (19) visszaállítása:

- Ha nem használja a rönkemelőt (19), akkor ez második védőórként használható. Ehhez vigye felfelé az emelőcsövet, amíg be nem akad a reteszelő karnál (21b).

A rönkemelő (19) szállítási helyzete:

- Kézzel vezesse felfelé a rönkemelőt (19), amíg be nem kattann.

Vigyázat!

Ne tartózkodjon a rönkemelő (19) munkaterületén. Sérülésveszély!

Általános munkavégzési utasítások

Figyelem!

- Az alaplapot mindig tartsa tisztán, hogy a forgóasztal (9) könnyen be tudjon akadni!
- Csak egyenesen lefűrészelt fadarabokat hasítson.
- Függetlenül hasítsa a fát.
- Soha ne végezze a hasítást a fa fekvő vagy merőleges helyzetében.
- Viseljen megfelelő kézvédelmet a hasításhoz.

Baleset-megelőzési szabványok

- A gépet csak szakemberrel üzemeltetheti, akik tökéletesen ismerik a jelen kézikönyv tartalmát.
- Az üzembe helyezés előtt ellenőrizze a biztonsági szerkezetek sértetlenségét és tökéletes működését.
- Az üzembe helyezés előtt a használati utasításokon kívül a gép vezérlési mechanizmusával is meg kell ismerkedni.

- A gép megadott teljesítményét nem szabad túllépni. A gépet semmi esetre sem szabad a kijelölt célon kívül másra használni.
- A gép használati helyén érvényes nemzeti törvényeknek megfelelően a személyzet viselje az itt is leírt munkaruházatot, és ne viseljenek bő, lógó ruhadarabokat, övet, gyűrűt és láncokat, míg a hosszú haját lehetőség szerint fogják össze.
- Lehetőleg mindig tartsa rendben és tisztán a munkahelyet, és helyezze elérhető közelségbe a számkokat, tartozékokat és csavarkulcsokat.
- A tisztítás vagy karbantartás közben a gép semmi esetre se legyen az áramhálózatra csatlakoztatva.
- Szigorúan tilos a gépet biztonsági szerkezetek nélkül vagy kikapcsolt biztonsági mechanizmussal üzemeltetni.
- Szigorúan tilos a védő- és biztonsági szerkezeteket eltávolítani vagy módosítani.
- A jelen kézikönyv alapos elolvasása előtt semmilyen karbantartási vagy beállítási intézkedést ne végezzen.
- A rendszeres karbantartás itt megadott tervét mind biztonsági okokból, mind a gép nagy teljesítményű üzemeltetése érdekében be kell tartani.
- Mindig tartsa tiszta és olvasható állapotban a biztonsági utasításokat, és a balesetek elkerülése érdekében pontosan tartsa be azokat. Ha megsérültek vagy elvesztek a táblák, vagy olyan alkatrészekhez tartoznak, amelyeket ki kell cserélni, akkor új, a gyártótól igényelhető eredeti táblákra cserélje le őket, és az előírt helyre helyezze őket.
- Tűz esetén por állagú oltóanyagokat használjon. A berendezésen keletkezett tüzeket a rövidzárlat veszélye miatt nem szabad vízsugárral oltani.
- Ha nem tudja eloltani a tüzet, akkor ügyeljen a kifolyó folyadékokra.
- Hosszabb ideig tartó tűz esetén az olajtartály vagy a nyomás alatt álló vezetékek felrobbanhatnak. Ezért ügyeljen arra, hogy ne érintkezzen a kifolyó folyadékkal.

11. Karbantartás és javítás

Átszerelési-, beállítási és tisztítási munkálatokat csak a motor leállítás után végezzen.

⚠ Húzza ki a hálózati csatlakozót.

Gyakorlott szakemberek kisebb javításokat maguk végezhetnek a gépen.

Az elektromos berendezésen javítási vagy karbantartási munkákat csak villamossági szakemberek végezhetnek.

A javítási és karbantartási munkálatok végeztével azonnal szereljen a helyére minden védő- és biztonsági berendezést.

A következőket javasoljuk:

Minden egyes munkavégzés után alaposan tisztítsa meg a gépet!

- Hasítóék
 - A hasítóék kopóalkatrész, amelyet szükség esetén után kell köszörülni, vagy új hasítóékre kell cserélni.
- Kétkezes védőberendezés
 - A kombinált leállító és vezérlő berendezésnek könnyen mozgathatónak kell lennie. Alkalmanként kenje meg néhány csepp olajjal.
- Mozgó alkatrészek
 - Tartsa tisztán a hasítóék vezetéseket. (távolítsa el a szennyeződést, faforgácsot, kérget stb.).
 - Olajspray-vel vagy zsírral kenje meg a csúszó-síneket.
- Ellenőrizze a hidraulika olajsztintjét.
 - Ellenőrizze a hidraulikus csatlakozások és csavarkötések tömítettségét és kopását. Adott esetben húzza után a csavarkötéseket.

Az olajsztint ellenőrzése

A hidraulikaberendezés egy zárt, olajtartállyal, olajszivattyúval és vezérlőszelleppel rendelkező rendszer. Rendszeresen, minden egyes üzembe helyezés előtt ellenőrizze a kenőolaj szintjét. A túl alacsony olajsztint az olajszivattyú sérülését okozhatja.

Megjegyzés:

Az olajsztintet behúzott hasítókésnél ellenőrizze. A nívópálca az alapállványon, a légtelenítő sapkában (12) (13. ábra) található, és 2 rovátkával van ellátva. 13) und ist mit 2 Kerben versehen. Ha az olajsztint az alsó rovátkánál van, az a minimális olajsztintnek felel meg. Ha ez a helyzet, akkor azonnal töltsen után az olajat. A felső rovátká mutatja a maximális olajsztintet. A vizsgálat előtt tolja be a hasítóoszlopot, és a gép álljon egyenesen.

Mikor kell elvégezni az olajcserét?

Az első olajcserét 50 üzemóra elteltével, majd utána 500 üzemóránként.

Csere (13. ábra)

- Teljesen húzza be a hasítóoszlopot.
- Állítson legalább 7 l térfogatú tartályt a hasító alá.
- Oldja ki a légtelenítő sapkát (12)
- Az olajtartályon alul nyissa ki a leeresztő csavart (g), hogy kifolyhasson az olaj.
- Zárja vissza a leeresztő csavart (g), és szorosan húzza meg.
- Töltsön be 4,8 l új hidraulikaolajat tiszta tölcserén keresztül.
- Csavarja vissza a légtelenítő sapkát (12).

Ártalmatlanítsa szabályszerűen a keletkezett hulladékolajat a helyi hulladékolaj-gyűjtőhelyen. A hulladékolajat tilos földre eresztetni vagy a többi hulladékkal keverni.

A következő hidraulikaolajokat ajánljuk:

- Aral Vitam gf 22
- BP Energol HLP-HM 22
- Mobil DTE 11
- Shell Tellus 22
- Vagy ezekkel egyenértékű olajok.

Ne használjon a megadottól eltérő fajtájú olajat!

Egyéb olajok használata hatással van a hidraulikahegyer működésére.

Hasítószár

A hasítógépp szárát minden egyes üzembe helyezés előtt enyhén zsírozza be. Ezt az eljárást 5 üzemóránként ismétlje meg. Vékony rétegben hordjon fel zsírt vagy olajspray-t.

A szárnak nem szabad szárazon járnia.

Hidraulikaberendezés

A hidraulikaberendezés egy zárt, olajtartállyal, olajszivattyúval és vezérlőszelleppel rendelkező rendszer. A gyárban teljesen összeszerelt rendszert nem szabad módosítani vagy manipulálni.

Rendszeresen ellenőrizze az olajsztintet.

A túl alacsony olajsztint az olajszivattyú sérülését okozza.

Rendszeresen ellenőrizze a hidraulikus csatlakozások és csavarkötések tömítettségét – adott esetben húzza után őket.

A karbantartás vagy ellenőrzés előtt tisztítsa meg a munkaterületet, és készítse elő a megfelelő állapotban levő, alkalmas szerszámot.

Az itt megadott időközök normál használati feltételekre vonatkoznak; a gép nagyobb terhelése esetén megfelelően rövidítse ezeket.

A gép burkolatát, nyílásait és vezérlőkarjait száraz vagy semleges tisztítószerrel enyhén megnedvesített, puha ronggyal törölje tisztára. Ne használjon oldószert, például alkoholt vagy benzint, mert ezek megtámadhatják a felületeket.

Illetéktelen személyek ne férjenek hozzá az olajokhoz és kenőzsírokhoz. Figyelmesen olvassa el és pontosan tartsa be a tartályokon feltüntetett utasításokat. Ne érintkezzen közvetlenül ezekkel az anyagokkal, és használat után végezzen alapos öblítést.

Szervizinformációk

Vegye figyelembe, hogy ennél a terméknél a következő alkatrészek használati vagy természetes kopásnak kitett elemek, illetve a következő alkatrészekre használati anyagokként van szükség.

Kopóalkatrészek*: hasítóék, hasítóék/hasítóoszlop vezetői, hidraulikaolaj

* nem szerepel kötelezően a szállított elemek között!

Pótalkatrészeket és tartozékokat szervizközpontunktól vásárolhat. Ehhez szkennelje be a címlapon található QR-kódot.

12. Tárolás

A készüléket és tartozékait sötét, száraz és fagymentes helyen, gyermektől elzárva tárolja. Az optimális tárolási hőmérséklet 5 °C és 30 °C között van. Az elektromos szerszámot az eredeti csomagolásában tárolja. Letakarással védje az elektromos szerszámot a portól és a nedvességtől. Tartsa a használati utasítást az elektromos szerszámon.

13. Szállítás

Kézi szállítás, lásd az ábrát 15

A fahasító szállításához a hasítóéket (2) a legalsó helyzetbe kell állítani. A markolat (1) és a letámasztás segítségével lábbal enyhén billentse meg a hasítógépet, míg a kerekre nem dől, és ekkor megkezdheti a mozgatót.

Szállítás daruval (16. és 16a ábra):

Soha ne emelje meg a berendezést a hasítóéknél fogva!

Compact 8t (X. ábra) 16)

Mindkét oldalon rögzítse a hevedereket a védőkenyelvek felső tartójához. Ezután óvatosan emelje fel a gépet!

Compact 10t (16a ábra) 16a)

A bal oldalon rögzítse a hevedereket a felső védőkenyvel tartójára, a jobb oldalon pedig a reteszelő kar tartójára. Ezután óvatosan emelje fel a gépet.

14. Elektromos csatlakoztatás

A telepített villanymotor üzemkész állapotban van csatlakoztatva. A csatlakoztatás megfelel a vonatkozó VDE és DIN előírásoknak.

Az ügyfél által biztosított hálózati csatlakozásnak, valamint az alkalmazott hosszabbító vezetéknek meg kell felelnie ezen előírásoknak.

- A termék megfelel az EN 61000-3-11 követelményeknek, és különleges feltételekkel csatlakoztatható. Ez azt jelenti, hogy nem engedélyezett a tetszőleges, szabadon választható csatlakozási pontokon történő használat.
- Kedvezőtlen hálózati viszonyok esetén a készülék átmeneti feszültségingadozást okozhat.
- A termék kizárólag olyan csatlakozási pontokon történő használatra készült, amelyek nem lépik túl az a) maximálisan megengedett „Z” ($Z_{max} = 0,382 \Omega$) hálózati impedanciát, vagy b) amelyeknél a hálózat állandó áramterhelhetősége fázisonként legalább 100 A.
- Felhasználóként Önnek kell gondoskodni arról, szükség esetén az áramszolgáltatóval egyeztetve, hogy az Ön csatlakozási pontja, amelyről Ön a terméket üzemeltetni kívánja, megfeleljen a fent megadott két a) vagy b) követelmény egyikének.

Fontos utasítások

A motor túlterhelés esetén magától lekapcsol. A (változó időtartamú) lehűlés után a motor ismét bekapcsolható.

Sérült elektromos csatlakozóvezetékek

Az elektromos csatlakozóvezetékeken gyakran sérült a szigetelés.

Ennek okai a következők:

- Megnyomódások, ha a csatlakozóvezetékeket ablak- vagy ajtónyílásokon vezeteti át.

- Megtörések, amikor szakszerűtlenül vezetik vagy rögzítik a csatlakozóvezetékét.
- Elnyíródások, amikor áthajtanak a csatlakozóvezetékén.
- A szigetelés sérülései, amikor a vezetékét kirántják a konnektorból.
- Repedések a szigetelés elöregedése miatt.

Az ilyen sérült elektromos csatlakozóvezetékek nem használhatók, és a szigetelés sérülései miatt életveszélyesek.

Rendszeresen ellenőrizze az elektromos csatlakozóvezetékek sérüléseit. Ügyeljen arra, hogy a csatlakozóvezeték az ellenőrzéskor ne legyen az áramhálózat-ra csatlakoztatva.

Az elektromos csatlakozóvezetékeknek meg kell felelniük a vonatkozó VDE- és DIN-előírásoknak. Csak H05VV-F jelölésű csatlakozóvezetéseket használjon. A csatlakozókábelben kötelező a nyomtatott típusmegnevezés megléte.

A hálózati csatlakozást maximum 16 A-es lomha biztosítékok biztosítják.

**Háromfázisú motor, 400 V / 50 Hz (17. ábra)
Hálózati feszültség, 400 V / 50 Hz.**

A hálózati csatlakozó és hosszabbító vezeték öterezek legyenek = 3 fázis, N és védőföld - (3/N/PE).

**Váltóáramú motor, 230 V / 50 Hz
Hálózati feszültség, 230 V / 50 Hz**

A hosszabbító vezeték keresztmetszete legalább 1,5 mm² legyen.

A hálózatra csatlakoztatás vagy helyváltoztatás esetén ellenőrizze a forgásirányt. Szükség esetén cserélje fel a polaritást.

Fordítsa el a pólusváltó szerkezetet (400 V) a készülék csatlakozódugójában. (Lásd az ábrát 17)

A csatlakoztatásokat és az elektromos szerelvényen végzett javításokat csak villanyszerelő hajthatja végre. Információ kérése esetén a következő adatokat adja meg:

- A motor áramneme
- A gép típustáblájának adatai
- A motor típustáblájának adatai

15. Ártalmatlanítás és újrahasznosítás



A készülék olyan csomagolásban található, amely megakadályozza a szállítás közbeni sérüléseket. Ez a csomagolás nyersanyag, így újra felhasználható vagy a nyersanyag-körforgásba visszaforgatható.



A készülék és annak tartozékai különböző anyagokból állnak, pl. fémből és műanyagból. A hibás alkotóelemeket juttassa el az újrahasznosító helyekre. Érdeklődjön a szakkereskedésben vagy a helyi önkormányzatnál!

Nem dobja a használt berendezéseket a háztartási hulladékba!



Ez a szimbólum arra hívja fel a figyelmet, hogy a terméket az elektromos és elektronikus berendezések hulladékairól szóló irányelv (2012/19/EU) és a nemzeti törvények értelmében nem szabad a háztartási hulladékba dobni. Ezt a terméket egy erre alkalmas gyűjtőhelyen kell leadni. Ez történhet például egy hasonló termék vásárlásakor történő leadással vagy egy elektromos és elektronikus berendezések hulladékait újrahasznosító hivatalos gyűjtőhelyen történő leadással. A használt berendezések szakszerűtlen kezelése a használt elektromos és elektronikai berendezésekben gyakran megtalálható potenciálisan veszélyes anyagok miatt negatív hatással lehet a környezetre és az emberek egészségére. Ezen termék szakszerű ártalmatlanításával ráadásul a természeti erőforrások hatékony használatához is hozzájárul. A használt berendezések gyűjtőhelyeivel kapcsolatban a városvezetésnél, a helyi közterület-fenntartónál, az elektromos és elektronikus berendezések hivatalos gyűjtőhelyén vagy a hulladékszállító vállalatnál érdeklődhet.

Leszerelés és ártalmatlanítás

A gép nem tartalmaz az egészségre vagy a környezetre káros anyagokat, mivel teljes egészében újrahasznosítható vagy a szokásos módokon ártalmatlanítható anyagokból készült.

Az ártalmatlanításhoz forduljon erre szakosodott vállalatokhoz vagy képzett szaksemélyezethez, akik ismerik a lehetséges kockázatokat, elolvasták és pontosan betartják a jelen használati utasításokat.

Ha a gép az élettartama végére ért, akkor az összes megadott baleset-megelőzési szabványt betartva, az alábbiak szerint járjon el:

- Szakítsa meg az energiabetáplálást (elektromos vagy PTO).
- Távolítsa el az összes áramkábel, és az adott országban érvényes rendelkezéseket betartva egy erre szakosodott gyűjtőhelyen adja le őket.
- Ürítse ki az olajtartályt, és az adott országban érvényes rendelkezéseket betartva tömören záró tartályokban adja le az olajat egy gyűjtőhelyen.
- A gép összes többi alkatrészét az adott országban érvényes rendelkezéseket betartva egy ócskavastelen adja le.

Ügyeljen arra, hogy a gép összes alkatrészét ártalmatlanítsa, betartva az adott országban érvényes rendelkezéseket.

16. Hibaelhárítás

A következő táblázat bemutatja a hibák tüneteit, és ismerteti azok elhárításának módját arra az esetre, ha az Ön által vásárolt gép nem működik megfelelően. Ha a problémát ezzel nem sikerül lokalizálni és orvosolni, forduljon az illetékes szervizhez.

Üzemzavar	Lehetséges ok	Megoldás	Veszély szintje
Nem indul a hidraulikus szivattyú	Nincs tápfeszültség	Ellenőrizze, hogy van-e tápellátás a vezetékekben	Áramütés veszélye Ezt a munkálatot karbantartó villanyszerelő végezze el.
	Kikapcsolt a motor termokapcsolója	Kapcsolja vissza a motorház belsejében lévő hőkapcsolót	
Az oszlop nem mozog lefelé	Alacsony olajsztint	Ellenőrizze az olajsztintet, és töltsen utána az olajat	Szennyeződés veszélye Ezt a munkálatot a gép irányítója végezheti el.
	Az egyik kar nincs csatlakoztatva	Ellenőrizze a karok rögzítését	Vágásveszély Ezt a munkálatot a gép irányítója végezheti el.
	Szennyeződés a sínekben	Tisztítsa meg az oszlopot	
Elindul a motor (400 V), de az oszlop nem mozog lefelé	Váltakozó áram esetén helytelen a motor forgásiránya	Ellenőrizze és állítsa át a motor forgásirányát	
A motor (230 V) nem indul be	Túl alacsony hőmérséklet esetén az indítóáram túl magas, a túlterhelési megszakító leoldott.	A motor indításakor a hőmérséklet 5 °C és 10 °C között kell legyen. A túlterhelési megszakító hálózati csatlakozásánál 16 A-es lomha biztosítékot használjon.	

Karbantartás és javítások

Az összes karbantartási intézkedést szakszemélyzet végezze el, pontosan betartva a jelen használati utasításokat. Minden egyes karbantartási feladat előtt végezze el az összes lehetséges elővigyázatossági intézkedést, kapcsolja ki a motort, és szakítsa meg az áramellátást (szükség esetén húzza ki a csatlakozódugót). Helyezzen el táblát a gépen, amely ismerteti a leállás okát: „A gép karbantartás miatt nem üzemel. Illetéktelenség számára tilos a gép közelében való tartózkodás és a gép elindítása.”

Objaśnienie symboli na urządzeniu

Zastosowanie symboli w niniejszym podręczniku ma za zadanie zwrócić uwagę na możliwe ryzyka. Symbole bezpieczeństwa i ich objaśnienia muszą być dokładnie zrozumiane. Same ostrzeżenia nie powodują usunięcia ryzyka i nie mogą zastąpić prawidłowych środków ochrony przed wypadkami.

	Przed uruchomieniem przeczytać podręcznik
	Zakładać obuwie zabezpieczające przed wypadkami
	Używać rękawic roboczych
	Używać naszników ochronnych i okularów ochronnych
	Używać kasku ochronnego
	Nieupoważnionym wstęp wzbroniony
	Zakaz palenia w obszarze roboczym
	Nie dopuszczać do rozlania się oleju hydraulicznego na ziemi
	Utrzymywać porządek w obszarze roboczym! Nieporządek może być przyczyną wypadków!
	Jeśli jest stosowane urządzenie dźwignicowe, owinać zawiesia wokół obudowy. Nigdy nie podnosić łuparki do drewna za uchwyt. (patrz rys. 16) 16)
	Poprawnie utylizować stary olej (oddawać do miejscowych punktów zbiórki starego oleju). Wylanie starego oleju na ziemię lub mieszanie go z odpadami jest zabronione.
	Demontowanie lub modyfikowanie osłon i zabezpieczeń jest zabronione.
	W obszarze roboczym maszyny może przebywać tylko operator. Pilnować, aby osoby postronne oraz zwierzęta domowe i użytkowe nie podchodziły do strefy zagrożenia (muszą zachowywać odległość co najmniej 5 m).
	Nie wyjmować zakleszczonych pni własnymi rękoma.
	Uwaga! Przed rozpoczęciem czynności związanych z naprawą, konserwacją i czyszczeniem zatrzymać silnik i wyciągnąć wtyczkę sieciową.

	<p>Niebezpieczeństwo przecięcia i zgniecenia; nigdy nie dotykać niebezpiecznych miejsc, gdy nóż łuparki jest w ruchu.</p>
	<p>Wysokie napięcie, zagrożenie życia!</p>
	<p>Maszynę musi obsługiwać tylko jedna osoba!</p>
	<p>Przed rozpoczęciem pracy odkręcić o około 2 obroty śrubę odpowietrzającą. Przed transportem ją dokręcić.</p>
	<p>Ostrożnie! Ruchome narzędzia!</p>
	<p>Nie przewozić urządzenia w pozycji leżącej!</p>
	<p>Przed uruchomieniem maszyny zaznajomić się z zasadami obsługi dwuręcznej. Uważnie przeczytać instrukcję obsługi.</p>
	<p>Kierunek obrotów silnika</p>

Spis treści:
Strona:

1.	Wprowadzenie	106
2.	Opis urządzenia.....	106
3.	Zakres dostawy.....	107
4.	Użytkowanie zgodne z przeznaczeniem.....	107
5.	Ogólne wskazówki dotyczące bezpieczeństwa.....	108
6.	Dane techniczne	112
7.	Rozpakowanie.....	113
8.	Montaż / Przed uruchomieniem	113
9.	Uruchomienie.....	114
10.	Wskazówki dotyczące pracy	114
11.	Konserwacja i naprawa.....	116
12.	Przechowywanie.....	118
13.	Transport	118
14.	Przyłącze elektryczne	118
15.	Utylizacja i ponowne wykorzystanie	119
16.	Pomoc dotycząca usterek	121

1. Wprowadzenie

Producent:

Schepach GmbH
Günzburger Straße 69
D-89335 Ichenhausen

Szanowny Kliencie,

Życzymy dużo satysfakcji i powodzenia podczas pracy z nowym urządzeniem.

Wskazówka:

Zgodnie z obowiązującą ustawą o odpowiedzialności cywilnej za produkt, producent nie odpowiada za szkody powstałe przy tym urządzeniu lub przez to urządzenie w przypadku:

- nieprawidłowej obsługi,
- Nieprzestrzeganie instrukcji obsługi,
- Naprawy wykonywane przez osoby trzecie, nieautoryzowanych specjalistów
- Montaż i wymiana nieoryginalnych części zamiennych
- użytkowania niezgodnego z przeznaczeniem
- Awarie instalacji elektrycznej w przypadku nieprzestrzegania przepisów elektrycznych oraz postanowień VDE 0100, DIN 57113 / VDE 0113

Przestrzegać:

Przed przystąpieniem do montażu i uruchomienia przeczytać cały tekst instrukcji obsługi.

Instrukcja obsługi ma na celu ułatwienie zapoznania się z urządzeniem i wykorzystania możliwości użytkowania go zgodnie z przeznaczeniem.

Instrukcja obsługi zawiera ważne wskazówki dotyczące bezpiecznej, fachowej i ekonomicznej pracy z niniejszym urządzeniem oraz sposobu unikania zagrożeń, oszczędności kosztów napraw, redukcji czasów przestoju i zwiększenia niezawodności i trwałości urządzenia.

Dodatkowo oprócz zasad bezpieczeństwa zawartych w niniejszej instrukcji obsługi należy przestrzegać przepisów danego kraju obowiązujących dla eksploatacji urządzenia.

Instrukcję obsługi przechowywać przy urządzeniu, w torebce plastikowej chroniącej przed zanieczyszczeniem i wilgocią. Każda osoba obsługująca musi przeczytać ją przed przystąpieniem do pracy i dokładnie jej przestrzegać.

Przy urządzeniu mogą pracować wyłącznie osoby, które zostały przeszkolone w zakresie użytkowania urządzenia i poinstruowane o związanych z tym zagrożeniach.

Przestrzegać ustawowego wieku minimalnego.

Oprócz wskazówek dotyczących bezpieczeństwa zawartych w niniejszej instrukcji obsługi i specjalnych przepisów danego kraju należy przestrzegać ogólnie uznanych zasad technicznych dotyczących eksploatacji maszyn o tej samej budowie.

Nie ponosimy odpowiedzialności za wypadki ani szkody powstałe wskutek nieprzestrzegania niniejszej instrukcji oraz wskazówek dotyczących bezpieczeństwa.

2. Opis urządzenia

1. Rękojeść
 2. Klin rozdzielnik
 3. Kolumna łuparki
 4. Łapa mocująca
 5. Pałęk ochronny
 6. Drażki sterujące
 7. Osłona uchwytu
 8. Dźwignia obsługowa
 9. Stół obrotowy
 10. Hak ryglujący
 11. Króciec
 - 11a. Śruba sześciokątna M10x25
 12. Korek odpowietrznika
 13. Płyta podstawowa
 14. Koła
 - 14a. Oś koła
 - 14b. Podkładka
 - 14c. Nasadka zabezpieczająca
 - 14d. Zawlecza
 15. Wyłączniki i wtyczka
 16. Śruba sześciokątna M10x60 z podkładką i nakrętką sześciokątną
 - 16a. Pręt regulacji skoku
 17. Silnik
- a. Przetyczka sprężysta
 - b. Śruba zabezpieczająca
 - c. Przełącznik kołyskowy
 - d. Śruby ograniczające
 - e. Śruba ustalająca (drażek do regulacji podnoszenia)
 - f. Śruba ustalająca (nakrętka nasadowa)
- A. Wstępnie zmontowana jednostka
 - B. Ramiona operacyjne prawe/lewe
 - C. Instrukcja obsługi

Tylko w przypadku Compact 10t

18. Dźwignia zatrzymująca
19. Podnośnik pni
- 19a. Śruba sześciokątna M12x70 z podkładką i nakrętką sześciokątną
20. Łańcuch
21. Dźwignia zapadkowa
- 21a. Śruby sześciokątne M10x55 z nakrętką sześciokątną
- 21b. Kratka
22. Hak łańcuchowy
- 22a. Śruby sześciokątne M12x35 z podkładką i nakrętką sześciokątną

3. Zakres dostawy

- Hydrauliczna łuparka do drewna (1x)
- Małe elementy/torebka (1x)
- Ramiona operacyjne (2x)
- Oś koła (1x)
- Koła jezdne (2x)
- Króciec (2x)
- Instrukcja eksploatacji (1x)

Tylko w przypadku Compact 8t

- Wspornik ochronny z materiałem montażowym (4x)

Tylko w przypadku Compact 10t

- Wspornik ochronny z materiałem montażowym (2x)
- Hak łańcuchowy
- Podnośnik pni
- Łańcuch
- Dźwignia zapadkowa

4. Użytkowanie zgodne z przeznaczeniem

Łuparka jest przeznaczona wyłącznie do rozdrabniania drewna opałowego zgodnie z kierunkiem włókien. Uwzględniając dane techniczne i wskazówki dotyczące bezpieczeństwa. Przy rozłupywaniu należy zwrócić uwagę na to, aby rozłupywane drewno spoczywało wyłącznie na płycie szachownicy płyty podłogowej lub na płycie szachownicy stołu roboczego.

Hydrauliczna łuparka klinowa do drewna jest przeznaczona do pracy wyłącznie w pozycji pionowej i kawałki drewna mogą być rozłupywane tylko pionowo zgodnie z kierunkiem włókien. Wymiary łupanych kawałków drewna:

- Długość drewna maks. 107 cm
- Compact 8t: Ø min. 8 cm, maks. 35 cm
- Compact 10t: Ø min. 8 cm, maks. 38 cm

Nigdy nie łupać drewna w pozycji poziomej lub w poprzek kierunku włókien.

- Maszynę wolno użytkować wyłącznie zgodnie z jej przeznaczeniem. Każde użycie wykraczające poza to jest niezgodne z przeznaczeniem.
- Za wynikające z tego szkody i obrażenia wszelkiego rodzaju odpowiada użytkownik/operator, a nie producent.
- Do zgodnego z przeznaczeniem wykorzystywania zalicza się również przestrzeganie wskazówek dotyczących bezpieczeństwa, a także instrukcji montażu i wskazówek dot. eksploatacji, zawartych w instrukcji obsługi.
- Osoby obsługujące i konserwujące maszynę muszą dobrze znać jej działanie oraz zostać pouczone odnośnie ewentualnych zagrożeń.
- Ponadto należy jak najdokładniej przestrzegać obowiązujących przepisów dotyczących zapobiegania nieszczęśliwym wypadkom.
- Podobnie zaleca się przestrzeganie wszelkich innych ogólnych zasad z dziedziny medycyny pracy i bezpieczeństwa technicznego.
- Samowolne modyfikacje maszyny wykluczają odpowiedzialność producenta za spowodowane tym szkody.

Mimo używania w sposób zgodny z przeznaczeniem nie można całkowicie uniknąć czynników ryzyka szczeńkowego. Ze względu na konstrukcję i budowę maszyny mogą występować następujące punkty:

- Suche i sezonowane drewno może eksplodować podczas rozłupywania i zranic operatora w twarz. Należy nosić odpowiednią odzież ochronną!
- Kawałki drewna, które powstają podczas rozłupywania, mogą spaść i zranic stopy pracującej osoby.
- Podczas procesu rozłupywania może dojść do obtłuczenia lub odcięcia części ciała na skutek opuszczenia hydraulicznego ostrza.
- Istnieje ryzyko, że rozdzielany materiał zakleszczy się podczas procesu rozdzielania. Należy pamiętać, że drewno jest pod dużym napięciem, gdy jest usuwane i palce mogą zostać zmiażdżone w szczelinie łupanej.

- Uwaga! Z reguły należy rozłupywać tylko takie kawałki drewna, które zostały odcięte pod kątem prostym! Kawałki drewna przycięte pod kątem mogą się wyslizgnąć podczas procesu rozdzielania! Może to prowadzić do obrażeń!

Należy pamiętać, że zgodnie z przeznaczeniem nasze urządzenia nie zostały skonstruowane do użytku komercyjnego, rzemieślniczego lub przemysłowego. Nie ponosimy odpowiedzialności w przypadku, gdy urządzenie jest stosowane w zakładach komercyjnych, rzemieślniczych i przemysłowych oraz do podobnych działalności.

5. Ogólne wskazówki dotyczące bezpieczeństwa

Miejsca w niniejszej instrukcji obsługi, które dotyczą bezpieczeństwa użytkownika, zostały oznaczone następującym znakiem: 

Ogólne wskazówki dotyczące bezpieczeństwa

- Aby przed zastosowaniem maszyny w całości przeczytać podręcznik użytkownika oraz konserwacji.
- Zawsze zakładać obuwie ochronne, aby zagwarantować ochronę stóp przed spadającymi pniami.
- Zawsze zakładać rękawice ochronne, które chronią ręce przed wiórami i odłamkami, które mogą powstać w trakcie pracy.
- Zawsze zakładać okulary ochronne lub maskę, aby chronić oczy przed wiórami i odłamkami, które mogą powstać w trakcie pracy.
- Zabrania się usuwania lub modyfikacji urządzeń ochronnych lub zabezpieczających.
- Poza operatorem, w promieniu działania maszyny nie mogą przebywać inne osoby. W promieniu 5 metrów wokół maszyny nie może przebywać żadna osoba ani zwierzę.
- Zabrania się zanieczyszczania środowiska zużyтым olejem. Olej należy zutylizować zgodnie z przepisami obowiązującymi w kraju, w którym odbywa się eksploatacja maszyny.

Niebezpieczeństwo przecięcia lub zmiążdżenia rąk:

- nigdy nie dotykać ruchomych obszarów w trakcie działania klina.

Ostrzeżenie!

Nigdy ręcznie nie usuwać pnia, który został przechwycony przez klin.

Ostrzeżenie!

Przed wykonaniem jakiegokolwiek czynności konserwacyjnej opisanej w niniejszym podręczniku należy odłączyć wtyczkę sieciową.

Ostrzeżenie!

Napięcie takie jak podano na tabliczce znamionowej.

Instrukcję należy przechowywać w bezpiecznym miejscu!

Bezpieczeństwo w miejscu pracy

- Utrzymywać obszar roboczy w czystości i zapewnić porządek. Nieporządek i brak oświetlenia obszaru roboczego może prowadzić do wypadków.
- Nie pracować z niniejszym urządzeniem w otoczeniu zagrożonym wybuchem, w którym znajdują się palne płyny, gazy lub pyły. Narzędzia elektryczne wytwarzają iskry, które mogą spowodować zapłon pyłu lub oparów.
- Nie dopuszczać, by dzieci i inne osoby zbliżyły się podczas używania narzędzia elektrycznego. W chwili nieuwagi można łatwo stracić kontrolę nad urządzeniem.

Bezpieczeństwo elektryczne

Uwaga!

Podczas używania narzędzi elektrycznych należy przestrzegać zasadniczych środków bezpieczeństwa w celu ochrony przed porażeniem prądem, zagrożeniem obrażeniami i pożarem. Przed przystąpieniem do używania niniejszego narzędzia elektrycznego należy przeczytać wszystkie wskazówki dotyczące bezpieczeństwa i odpowiednio przechowywać je w bezpiecznym miejscu.

- Wtyczka przyłączeniowa urządzenia musi pasować do gniazda. Wtyczki nie wolno w żaden sposób modyfikować. Nie używać żadnych przejściówek z uziemionymi urządzeniami. Niemodyfikowane wtyczki i odpowiednie gniazda zmniejszają ryzyko porażenia prądem.
- Unikać kontaktu fizycznego z uziemionymi powierzchniami, takimi jak rury, grzejniki, piece i lodówki. Ryzyko porażenia prądem zwiększa się, jeśli ciało użytkownika jest uziemione.
- Nie wystawiać urządzenia na działanie deszczu lub wilgoci. Przedostanie się wody do urządzenia elektrycznego zwiększa ryzyko porażenia prądem.

- Nie wykorzystywać kabla niezgodnie z przeznaczeniem w celu przenoszenia, zawieszania urządzenia lub w celu wyjęcia wtyczki z gniazda. Kabel przechowywać z dala od gorąca, oleju, ostrych krawędzi lub ruchomych części urządzeń. Uszkodzone lub splątane kable zwiększają ryzyko porażenia prądem.
- W przypadku pracy z narzędziem elektrycznym na wolnym powietrzu, używać wyłącznie przedłużaczy dopuszczonych również do pracy w warunkach zewnętrznych. Zastosowanie kabla przedłużającego dopuszczonego do warunków zewnętrznych zmniejsza ryzyko porażenia prądem.
- Narzędzie elektryczne podłączyć do prądu sieciowego przy pomocy gniazda wtykowego z zestykiem ochronnym z zabezpieczeniem maks. 16A. Zalecamy montaż ochrony przed prądem uszkodzeniowym ze znamionowym prądem wyzwalającym nie przekraczającym 30 mA. Proszę się skonsultować z instalatorem elektrycznym.
- Trzymanie palca na włączniku podczas przenoszenia urządzenia lub podłączanie włączonego urządzenia do zasilania może prowadzić do wypadków.
- Przed włączeniem urządzenia usunąć narzędzia nastawcze lub klucze płaskie. Narzędzie lub klucz znajdujące się w obracającej się części urządzenia może prowadzić do powstania obrażeń.
- Proszę nie przeceniać swoich możliwości. Zadbaj o stabilną pozycję i zachowanie równowagi w każdej chwili. Pozwala to na lepszą kontrolę urządzenia w niespodziewanych sytuacjach.
- Nosić odpowiednią odzież. Podczas pracy nie nosić luźnej odzieży i biżuterii. Włosy, odzież i rękawice trzymać z dala od części ruchomych. Luźna odzież, biżuteria lub długie włosy mogą zostać pochwycone przez części ruchome.

Bezpieczeństwo osób

- Podczas pracy z narzędziem elektrycznym należy być ostrożnym, zwracać uwagę na wykonywane czynności i zachowywać zdrowy rozsądek. Nie używać urządzenia w stanie zmęczenia lub też będąc pod wpływem narkotyków, alkoholu lub leków.
- Chwila nieuwagi podczas używania urządzenia elektrycznego może spowodować poważne obrażenia.
- Stosować osobiste wyposażenie ochronne i nosić zawsze okulary ochronne. Stosowanie środków ochrony indywidualnej, jak maska przeciwpyłowa, antypoślizgowe obuwie ochronne, kask lub nauszники ochronne, w zależności od rodzaju i zastosowania narzędzia elektrycznego, zmniejsza ryzyko odniesienia obrażeń.
- Nosić nauszники ochronne. Hałas może powodować utratę słuchu.
- Nosić maskę przeciwpyłową. Podczas obróbki drewna oraz innych materiałów może powstawać pył szkodliwy dla zdrowia. Nie wolno poddawać obróbce materiałów zawierających azbest!
- Stosować okulary ochronne. Powstające w trakcie pracy iskry lub wyrzucane przez urządzenie odłamki, wióry i pyły mogą się przyczynić do utraty widoczności.
- Nie dopuszczaj do niezamierzonego uruchomienia. Przed przyłączeniem wtyczki do gniazda zasilania koniecznie należy się upewnić, czy przełącznik znajduje się w pozycji „WYŁ.”.
- Nie przeciążać narzędzia. Używać narzędzia elektrycznego przeznaczonego do danej pracy. Odpowiednie narzędzie elektryczne umożliwia lepszą i bezpieczniejszą pracę w podanym zakresie mocy.
- Nie używać narzędzia elektrycznego, którego włącznik jest uszkodzony. Narzędzie elektryczne, którego nie da się włączyć lub wyłączyć, jest niebezpieczne i należy je naprawić.
- Przed przeprowadzeniem ustawień, wymianą części wyposażenia lub odstawieniem urządzenia wyciągnąć wtyczkę z gniazda. Ten środek ostrożności zapobiega niezamierzonemu uruchomieniu urządzenia.
- Nieużywane narzędzia elektryczne przechowywać poza zasięgiem dzieci. Nie zezwalać na używanie urządzenia osobom, które nie są zaznajomione z jego działaniem lub nie przeczytały niniejszych instrukcji. Narzędzia elektryczne stanowią zagrożenie, jeśli są używane przez niedoświadczonych osoby.
- Dbać należyście o urządzenie. Kontrolować, czy części ruchome działają prawidłowo i nie zacinają się, czy części nie są pęknięte lub uszkodzone w sposób wpływający negatywnie na działanie urządzenia. Przed zastosowaniem urządzenia zapewnić naprawę uszkodzonych części.
- Wiele wypadków jest spowodowanych nieprawidłową konserwacją narzędzi elektrycznych. Narzędzia tnące muszą być ostre i utrzymywane w stanie czystości. Starannie konserwowane narzędzia tnące z krawędziami tnącymi rzadziej się zacinają i są łatwiejsze w obsłudze.

Staranne obchodzenie się z narzędziami elektrycznymi i ich odpowiednie stosowanie

- Narzędzia elektryczne, narzędzia robocze itd. należy stosować zgodnie z niniejszymi instrukcjami oraz w sposób opisany dla danego typu urządzenia. Uwzględnić warunki pracy i wykonywane czynności.
- Używanie narzędzia elektrycznego do zastosowań innych, niż przewidziane, może prowadzić do niebezpiecznych sytuacji.

Serwis

- Naprawę urządzenia może wykonywać wyłącznie wykwalifikowany personel i tylko przy użyciu oryginalnych części zamiennych. Zapewnia to bezpieczeństwo dalszej pracy urządzenia.

Ostrzeżenie!

Niniejsze narzędzie elektryczne wytwarza podczas pracy pole elektromagnetyczne. Pole to może w pewnych okolicznościach wpływać negatywnie na aktywne lub pasywne implanty medyczne. W celu zmniejszenia ryzyka poważnych lub śmiertelnych obrażeń, osobom z implantami medycznymi przed użyciem narzędzia elektrycznego zalecamy konsultację z lekarzem i producentem.

Specjalne wskazówki dotyczące bezpieczeństwa dla łuparki klinowej

⚠ Ostrożnie!

Ruchome części maszyny. Nie wkładać rąk w obszar łupania.

⚠ OSTRZEŻENIE!

Podczas stosowania tego urządzenia o dużej mocy mogą się pojawić specjalne zagrożenia. Należy przede wszystkim pamiętać, by się odpowiednio zabezpieczyć oraz osoby znajdujące się w pobliżu. Należy zawsze przestrzegać podstawowych środków ostrożności, aby zminimalizować ryzyko obrażeń i zagrożeń.

Maszyna może być eksploatowana wyłącznie przez jednego operatora.

- Nigdy nie próbować rozłupywać pni, które są większe od zalecanej objętości pnia.
- Pnie nie mogą posiadać żadnych gwoździ ani drutów, które są wyrzucane co prowadzi do uszkodzenia maszyny.
- Pnie muszą być na końcu ścięte na płasko oraz pozbawione wszystkich gałęzi.
- Drzewo rozłupywać zawsze zgodnie z rysunkiem stojów. Drewna nie umieszczać i nie rozłupywać w łuparce w poprzek, gdyż może dojść do uszkodzenia łuparki.

- Operator musi obsługiwać układ sterowania maszyny oburącz, bez zastosowania innego przyrządu zastępczego dla układu sterowania.
- Maszyna może być eksploatowana wyłącznie przez osoby dorosłe, które przed zastosowaniem przeczytały instrukcję obsługi. Nikt nie może stosować niniejszej maszyny bez wcześniejszego zapoznania się z podręcznikiem.
- Nigdy nie rozłupywać jednocześnie dwóch pni, ponieważ może to być przyczyną wyrzucania drewna, co jest niebezpieczne.
- W trakcie eksploatacji nigdy nie dokładać lub wymieniać drewna, ponieważ jest to bardzo niebezpieczne.
- W trakcie pracy maszyny, osoby i zwierzęta muszą się znajdować przynajmniej w promieniu 5 metrów od łuparki do drewna.
- Nigdy nie modyfikować urządzeń ochronnych łuparki do drewna i nie pracować bez ich zastosowania.
- Łuparką do drewna z ciśnieniem siłownika nigdy nie rozłupywać bardzo twardego drewna dłużej niż 5 sekund. Przegrzany olej znajdujący się pod ciśnieniem może prowadzić do uszkodzenia maszyny. Zatrzymać maszynę i po obrocie pnia o 90° ponownie podjąć próbę jego rozłupania. Jeżeli nadal nie da się rozłupać drewna oznacza to, że twardość drewna jest większa od wydajności maszyny i należy je uznać za wybrakowane, aby nie doszło do uszkodzenia łuparki do drewna.
- Działającej maszyny nigdy nie pozostawiać bez nadzoru. Maszynę należy zatrzymać i odłączyć od sieci, gdy nie jest eksploatowana.
- Maszyny nie eksploatować w pobliżu gazu ziemnego, zbiorników z benzyną lub innych materiałów łatwopalnych.
- Nigdy nie otwierać skrzynki rozdzielczej lub pokrywy silnika. W razie potrzeby skontaktować się z wykwalifikowanym elektrykiem.
- Upewnić się, że maszyna oraz kabel nie są narażone na kontakt z wodą.
- Dbać o kabel elektryczny, a kabla sieciowego nie odłączać gwałtownie lub nie wrywać z gniazdka. Kabel chronić przed bardzo wysoką temperaturą, olejem i ostrymi krawędziami.
- W trakcie pracy zwrócić uwagę na stosunek temperatury. Ekstremalnie niskie i ekstremalnie wysokie temperatury otoczenia mogą być przyczyną usterek działania.

- Osoba pracująca z maszyną pierwszy raz powinna zostać pouczona na temat użytkowania łuparki do drewna przez doświadczonego operatora i poćwiczyć obsługę maszyny pod nadzorem.

Przed rozpoczęciem pracy należy sprawdzić

- czy wszystkie funkcje urządzenia działają prawidłowo
- czy wszystkie urządzenia bezpieczeństwa technicznego działają prawidłowo (oburęczny wyłącznik bezpieczeństwa, wyłącznik awaryjny)
- czy urządzenie może zostać prawidłowo wyłączone
- czy urządzenie jest prawidłowo ustawione (podstawa pnia, pazury przytrzymujące pień, wysokość klina do rozłupywania)

W trakcie pracy obszar roboczy powinien być wolny od przeszkód (np. kawałki drewna).

Specjalne ostrzeżenia podczas eksploatacji łuparki klinowej

Podczas stosowanie tego urządzenia o dużej mocy mogą się pojawić specjalne zagrożenia. Należy przede wszystkim pamiętać, by się odpowiednio zabezpieczyć oraz osoby znajdujące się w pobliżu.

Układ hydrauliczny

Nigdy nie eksploatować urządzenia, jeżeli istnieje zagrożenie ze strony cieczy hydraulicznej. Przed eksploatacją łuparki należy skontrolować układ hydrauliczny pod kątem przecieków. Upewnić się, że urządzenie oraz jego obszar roboczy jest czysty i nie posiada plam olejowych. Ciecz hydrauliczna może powodować zagrożenie, gdyż może dojść do poślizgnięcia się i upadku, w trakcie pracy ręce mogą być śliskie lub może pojawić się pożar.

Bezpieczeństwo elektryczne

- Nigdy nie eksploatować urządzenia w przypadku zagrożenia elektrycznego. Nigdy nie eksploatować urządzenia elektrycznego w wilgotnych warunkach.
- Nigdy nie eksploatować urządzenia z nieodpowiednim przewodem doprowadzającym lub przedłużaczem.
- Nigdy nie eksploatować urządzenia, jeżeli nie jest połączone z prawidłowo uziemionym przyłączem, które udostępnia moc zgodną z opisem i jest chronione bezpiecznikiem.

Zagrożenia mechaniczne

Łuparka do drewna stwarza przede wszystkim zagrożenia mechaniczne.

- Nigdy nie eksploatować urządzenia bez odpowiednich rękawic ochronnych, obuwia ze stalowymi czubkami oraz odpowiedniej ochrony oczu.
- Należy uważać na powstające odłamki; zapobiegać obrażeniom w wyniku uderzenia oraz możliwemu zatarciu się urządzenia.
- Nigdy nie próbować rozłupywać pni, które są zbyt długie lub zbyt małe i nie pasują do urządzenia.
- Nigdy nie próbować rozłupywać pni, które zawierają gwoździe, drut lub inne przedmioty.
- Podczas pracy należy sprzątać; zgromadzone drzewo oraz wióry tworzą niebezpieczny obszar roboczy. Nigdy nie pracować, gdy obszar roboczy jest zaspany, gdyż może dojść do poślizgnięcia się, potknięcia lub wyrwnięcia.
- Osoby obserwujące trzymać z dala od urządzenia, a osób nieupoważnionych nigdy nie dopuszczać do obsługi urządzenia.

Ryzyka szczątkowe

Maszyna została skonstruowana zgodnie z najnowszym stanem techniki i uznanymi zasadami techniki bezpieczeństwa. Jednak podczas pracy mogą się pojawić poszczególne ryzyka szczątkowe.

- Niebezpieczeństwo odniesienia obrażeń palców i dłoni ze strony narzędzia rozłupującego w przypadku nieprawidłowego prowadzenia przedmiotu obrabianego.
- Obrażenia w wyniku wyrzuczonego przedmiotu obrabianego w przypadku nieprawidłowego zamocowania lub prowadzenia.
- Zagrożenie spowodowane prądem w przypadku stosowania nieprawidłowych elektrycznych przewodów przyłączeniowych.
- Zagrożenie powodowane przez szczególne właściwości drewna (gałęzie, nierównomierny kształt itp.)
- Zagrożenie zdrowia spowodowane prądem w przypadku stosowania nieprawidłowych elektrycznych przewodów przyłączeniowych.
- Przed podjęciem prac nastawczych lub konserwacyjnych zwolnić przycisk Start i wyciągnąć wtyczkę sieciową.
- Ponadto, pomimo wszelkich podjętych kroków, mogą się pojawić ukryte ryzyka szczątkowe.

- Ryzyka szczątkowe można zminimalizować przestrzegając rozdziału „Wskazówki bezpieczeństwa” oraz „Użytkowanie zgodne z przeznaczeniem”, jak i całej instrukcji obsługi.
- Unikać przypadkowego uruchamiania maszyny: podczas wkładania wtyczki do gniazda przycisk uruchamiający nie może być wciśnięty.
- Nie zbliżać rąk do obszaru roboczego, gdy maszyna jest uruchomiona.

6. Dane techniczne

Compact 8t

Wymiary dł./szer./ wys.	850/900/990	
Wysokość stołu obro- towego mm	390	
Wysokość robocza mm	920	
Długość kawałka drewna cm	750/1070	
Moc maks. t*	7,95	
	400V	230V
Prędkość posuwu cm/s	5,4	3,1
Prędkość powrotna cm/s	24	15,5
Ilość oleju l	4,8	
Ciężar kg	126	125
Napęd		
Silnik V/Hz	400/50	230/50
Pobór mocy P1 W	3500	3150
Moc oddawana P2 W	2500	2300
Tryb pracy	S6 40% **	
Prędkość obrotowa silnika 1/min	2800	
Wyłącznik silnikowy	tak	
Odwracacz fazy	tak	

Compact 10t

Wymiary dł./szer./ wys.	830/930/1020	
Wysokość stołu obro- towego mm	390	
Wysokość robocza mm	920	
Długość kawałka drewna cm	750/1070	
Moc maks. t*	10	
	400V	230V
Prędkość posuwu cm/s	5,4	3,1
Prędkość powrotna cm/s	24	15,5
Ilość oleju l	4,8	
Ciężar kg	134	
Napęd		
Silnik V/Hz	400/50	230/50
Pobór mocy P1 W	3500	3150
Moc oddawana P2 W	2500	2300
Tryb pracy	S6 40% **	
Prędkość obrotowa silnika 1/min	2800	
Wyłącznik silnikowy	tak	
Odwracacz fazy	tak	

Zmiany techniczne zastrzeżone!

* Maksymalna siła rozdzielająca, którą można osiągnąć zależy od oporu materiału, który ma być rozłupany i może się zmieniać z powodu zmiennych czynników wpływających na system hydrauliczny.

** Tryb pracy S6, praca okresowa długotrwała.

7. Rozpakowanie

- Otworzyć opakowanie i wyjąć ostrożnie urządzenie.
- Usunąć materiał opakowaniowy oraz zabezpieczenia opakowania/transportowe (jeśli występują).
- Sprawdzić, czy zakres dostawy jest kompletny.
- Sprawdzić urządzenie i elementy wyposażenia pod kątem uszkodzeń w trakcie transportu. W przypadku reklamacji natychmiast poinformować o tym dostawcę. Późniejsze reklamacje nie będą uznawane.
- W miarę możliwości zachować opakowanie do zakończenia okresu gwarancyjnego.
- Przed zastosowaniem produktu zapoznać się z nim na podstawie instrukcji obsługi.
- W przypadku akcesoriów i części zużywalnych i zamiennych stosować wyłącznie oryginalne części. Części zamienne można nabyć u swojego dystrybutora.
- Przy zamówieniach podawać nasze numery artykułów oraz typ i rok produkcji produktu.

⚠ OSTRZEŻENIE!

Niebezpieczeństwo połknięcia i uduszenia!

Materiały opakowaniowe, opakowania i zabezpieczenia transportowe nie są zabawkami dla dzieci. Plastikowe torebki, folie i małe części mogą zostać połknięte i spowodować uduszenie.

- Materiały opakowaniowe, opakowania i urządzenia zabezpieczające do transportu przechowywać z dala od dzieci.

8. Montaż / Przed uruchomieniem

⚠ Uwaga!

Przed uruchomieniem urządzenie koniecznie całkowicie zmontować!

Ze względu na wymogi logistyczne łuparka do drewna nie jest w całości zmontowana w opakowaniu.

Montaż kół jezdnych, patrz rys. 4 i rys. 4 und Fig. 19

- Wetknąć oś kół (14a) w otwory na wylot.
- Zamontować z obu stron po jednej podkładce (14b), a następnie koło (14).
- Zamontować z obu stron po jednej podkładce (14b), a następnie zawleczkę (14d).
- Wcisnąć po obu stronach nasadki zabezpieczające (14c).

Montaż drążków sterujących, rys. 7

- Wyciągnąć przetyczkę sprężystą (a) i wyjąć śrubę zabezpieczającą (b)
- Nasmarować nakładki blaszane na górze i na dole
- Włożyć drążki sterujące (6). Jednocześnie włożyć przełącznik kołyskowy (c) przez szczelinę w dźwigni sterującej (8).
- Włożyć śrubę zabezpieczającą (b) przez płyty metalowe i drążki sterujące (6)
- Śrubę zabezpieczającą (b) u dołu ponownie zabezpieczyć przetyczką sprężystą (a)
- Przytrzymać dwie śruby z łbem stożkowym łap mocujących (4) dwoma palcami tak, aby nie wpadły do rury i odkręć nakrętki, a następnie zamontować łapy mocujące dłuższą stroną do dołu na drążkach sterujących (6).
- Rys. 7a Śruby ograniczające (d) ustawić po obu stronach tak, aby łapy mocujące (4) nie dotykały klina rozdzielnika (2)

Montaż króćca, rys. 19

- Wziąć króciec (11) i przymocować go do płyty podstawowej po obu stronach za pomocą śrub sześciokątnych M10x25 (11a) z podkładką.

Montaż poręczy, rys. 6

- Włożyć poręcz (5) w uchwyt
- Włożyć śrubę sześciokątną M10x60 przez otwór, zastosować podkładkę po obu stronach i dobrze dokręcić nakrętkę sześciokątną (16).
- Zamontować wszystkie poręcze w ten sam sposób

Montaż haka łańcuchowego, rys. 9

- Hak łańcuchowy (22) zamontować na uchwycie kolumny łuparki (3) za pomocą śruby sześciokątnej M12x35 z podkładką i nakrętką sześciokątną (22a)

Montaż podnośnika pni, rys. 8

- Zamontować podnośnik pni (19) za pomocą śruby sześciokątnej M12x70 z podkładką i nakrętką sześciokątną (19a) do uchwytu płyty podstawowej. Nakrętką sześciokątną musi znajdować się po prawej stronie w kierunku kół.
- Przymocować łańcuch (20) za pomocą śruby sześciokątnej M10x30 z podkładką i nakrętką sześciokątną (20a) do zewnętrznej strony łącznika. Nakrętkę sześciokątną tylko na tyle, aby łańcuch (20) mógł się swobodnie poruszać. Uwaga! Łańcuch (20) musi obracać się płynnie na śrubie!

Montaż dźwigni zapadkowej, rys. 8

- Włożyć dźwignię zapadkową (21) do uchwytu, zaosłować podkładkę z lewej i prawej strony oraz śrubę sześciokątną M10x55 z nakrętką sześciokątną (21a) i dokręcić je.
- Sprawdzić swobodę ruchu kratki (21b)!

9. Uruchomienie

⚠ Uwaga!

Przed uruchomieniem urządzenie koniecznie całkowicie zmontować!

Upewnić się, że maszyna jest całkowicie i przepisowo zmontowana. Przed każdym użyciem sprawdzić, czy

- czy przewody przyłączeniowe są w poprawnym stanie (zwracać uwagę na pęknięcia, nacięcia itp.);
- maszyna nie jest uszkodzona;
- wszystkie śruby są poprawnie dokręcone;
- nie ma wycieków z instalacji hydraulicznej;
- poziom oleju jest dostateczny.

Warunki środowiskowe

Maszyna powinna pracować w następujących warunkach otoczenia:

	minimalny	maksymalny	zalecane
Temperatura	5 °C	40 °C	16 °C
Wilgotność		95%	70%

Podczas pracy w temperaturze poniżej 5° C maszyna powinna pracować na biegu jałowym przez ok. 15 minut, aby umożliwić rozgrzanie oleju hydraulicznego.

Silniki AC 230V przy rozruchu w niskich temperaturach zewnętrznych powinny mieć temperaturę pomiędzy 5°C - 10°C, ponieważ przy niskich temperaturach wzrasta prąd rozruchowy i może dojść do zadziałania wyłącznika.

- Przyłączenie do sieci musi być zabezpieczone bezpiecznikiem zwłocznym 16A.
- „Wyłącznik ochronny FI” musi być zabezpieczony bezpiecznikiem o prądzie 30mA.

Ustawianie

Przygotować stanowisko robocze, w którym ma stanąć maszyna. Zarezerwować na tyle dużo miejsca, aby praca przebiegała bezpiecznie i bez zakłóceń.

Maszyna skonstruowana jest z myślą o pracy na płaskiej powierzchni i musi zostać stabilnie ustawiona na równym i twardym podłożu.

Odpowietrzanie, rys. 13

Przed uruchomieniem łuparki należy odpowietrzyć instalację hydrauliczną.

- Odkręcić korek odpowietrznika (12) o kilka obrotów, aby powietrze ułotniło się ze zbiornika oleju.
- Podczas pracy korek powinien być odkręcony.
- Przed przemieszczeniem łuparki należy dokręcić korek, aby nie wyciekł olej.

Nieodpowietrzenie instalacji hydraulicznej grozi uszkodzeniem uszczeltek, a zatem łuparki przez uwięzione powietrze!

Włączenie / wyłączenie, rys. 14

Zielony przycisk służy do włączania.

Czerwony przycisk służy do wyłączenia.

Wskazówka:

Przed każdym użyciem skontrolować działanie modułu włączania i wyłączania przez jednokrotne włączenie, a następnie wyłączenie.

Zabezpieczenie przed ponownym uruchomieniem w przypadku przerwy w dostawie prądu (odcinacz wyzwalany brakiem napięcia)

W przypadku awarii zasilania, nieumyślnego wyciągnięcia wtyczki lub niesprawnego bezpiecznika urządzenie wyłącza się automatycznie.

W celu włączenia należy ponownie nacisnąć zielony przycisk na module sterowniczym.

Kończenie pracy

- Sprowadzić nóż łuparki do dolnej pozycji.
- Puścić jeden drążek sterujący.
- Wyłączyć urządzenie i wyjąć wtyczkę przewodu sieciowego.
- Zakręcić śrubę odpowietrzającą.
- Chronić maszynę przed wilgocią!
- Przeprowadzić przegląd zgodnie z ogólnymi wskazówkami dotyczącymi konserwacji.

10. Wskazówki dotyczące pracy

Ogranicznik skoku do krótkiego drewna, rys. 12

- Sprowadzić klin rozdzielnik (2) do żądanej pozycji.
- Zwolnić dźwignię sterującą (8).
- Wyłączyć silnik (17) za pomocą wyłącznika (15).
- Następnie zwolnić drugą dźwignię sterującą (8).
- Poluzować śrubę ustalającą (e).

- Poprowadzić drążek do regulacji podnoszenia (16a) ze śrubą ustalającą (f) do góry, aż drążek do regulacji podnoszenia (16a) zatrzyma się na ograniczniku.
- Dokręcić śrubę ustalającą (e).
- U uruchomić dźwignię sterującą (8). Dzięki temu przy włączonym silniku (17) klin rozdzielnik (2) nie przesuwa się w sposób niekontrolowany do góry.
- Włączyć silnik (17) za pomocą wyłącznika (15).
- Obie dźwignie sterujące (8) przesunąć klinem rozdzielnikiem (2) w dół.
- Teraz zwolnić obie dźwignie sterujące (8) i sprawdzić górne położenie klina rozdzielnika (2).

Kontrola działania

Przed każdym użyciem należy przeprowadzić kontrolę działania.

Działanie	Rezultat
Nacisnąć obie dźwignie sterujące w dół.	Klin rozdzielnik przesuwa się w górę.
Puścić jedną dźwignię sterującą	Klin rozdzielnik pozostaje w wybranej pozycji.
Puścić obie dźwignie sterujące	Klin rozdzielnik wróci do górnej pozycji.

Przed każdym użyciem należy przeprowadzić kontrolę poziomu oleju — patrz rozdział „Konserwacja”!

Łupanie

- Położyć drewno na płycie podstawowej i przytrzymać dwoma łapami mocującymi (4) na ramionach operacyjnych (6), kawałek drewna przyłożyć centralnie do klina rozdzielnika (2), nacisnąć dźwignie operacyjne (6) w dół, jak tylko klin rozłupujący (2) wbije się w drewno, odsunąć ramiona operacyjne (6) o ok. 2 cm od drewna, jednocześnie naciskając dźwignie operacyjne (8) w dół. W ten sposób uniknie się uszkodzenia łap mocujących (4)!
- Klin rozdzielnik (2) przesuwać w dół aż do rozłupania drewna, jeśli przy pierwszym skoku rozłupywania drewno nie zostanie całkowicie rozłupane, zwolnić powoli obie dźwignie sterujące (8) i ostrożnie przesunąć klin rozdzielnik (2) z drewnem do góry do pozycji końcowej. Następnie obrócić stół obrotowy (9) rys. 10 ręką lub nogą tak, aby zatrzasnął się hak ryglujący (10) rys. 1. Następnie wykonać drugi suw rozłupywania aż do całkowitego rozłupania drewna i wyjąć kłody, po czym ponownie odchylić stół obrotowy nogą lub ręką rys. 7

Obsługa podnośnika pni (tylko w przypadku Compact 10t)

Ogólne wskazówki dotyczące podnośnika pni:

- Ze względów bezpieczeństwa łańcucha (20) podnośnika pni (19) może być zacementowany wyłącznie ostatnim ogniwem na haku łańcucha (22).
- Należy zwrócić uwagę na to, by w obszarze roboczym podnośnika pni (19) nie przebywały żadne osoby.

Użytkowanie podnośnika pni (19):

- Poluzować dźwignię zapadkową (21b) podnośnika pni (19), tak aby rura unosząca podnośnika pni (19) mogła się swobodnie poruszać.
- Przesunąć klin rozdzielnik (2) na dół na tyle, by rura unosząca podnośnika pni (19) spoczywała całkowicie na podłożu.
- W tym położeniu można wtoczyć pień przeznaczony do rozdzielania na rurę unoszącą podnośnika pni (19). Pień należy umieścić w obszarze pomiędzy dwoma mocowaniami.
- Nacisnąć dźwignię zatrzymującą (18) w prawo do dołu i pozwolić, aby klin rozdzielnik (2) powoli przesuwał się do góry.
- Podnośnik pni (19) przesuwa się do góry i umieszcza pnie na płycie podstawowej (13).
- Następnie wyrównać pień do środka klina rozłupującego i rozłupać go. (patrz: wskazówka dotycząca pracy „Rozłupywanie”)
- Następnie usunąć rozłupane drewno i nowe drewno może być rozłupane w opisany sposób.

Ostrożnie!

Nie stawać w obszarze roboczym podnośnika pni (19)! Niebezpieczeństwo odniesienia obrażeń!

Odchylenie podnośnika pni (19):

- Jeśli podnośnik pni (19) nie jest używany, pełni funkcję drugiego ramienia ochronnego. W tym celu należy przestawić rurę unoszącą, aż do zablokowania dźwigni zapadkowej (21b).

Pozycja transportowa podnośnika pni (19):

- Przesunąć podnośnik pni (19) ręcznie w górę, aż nastąpi jego zablokowanie.

Ostrożnie!

Nie stawać w obszarze roboczym podnośnika pni (19). Niebezpieczeństwo odniesienia obrażeń!

Ogólne wskazówki dotyczące pracy

Uwaga!

- Płyte podstawową należy zawsze utrzymywać w czystości, aby stół obrotowy (9) mógł się pewnie zatrzasnąć!
- Rozłupywać tylko prosto przepiłowane drewno.
- Rozłupywać drewno zawsze pionowo.
- Nigdy nie rozłupywać drewna poziomo ani na ukos.
- Podczas łupania drewna nosić odpowiednie rękawice.

Normy zapobiegania wypadkom

- Maszyna może być obsługiwana tylko przez fachowców, którzy zapoznali się dokładnie z treścią niniejszej instrukcji.
- Przed użyciem należy sprawdzić, czy zabezpieczenia znajdujące się w idealnym stanie.
- Przed uruchomieniem należy ponadto zapoznać się z mechanizmami sterowania maszyny na podstawie instrukcji obsługi.
- Nie wolno przekraczać podanej wydajności maszyny. Maszyny nie wolno użytkować w żadnym razie niezgodnie z jej przeznaczeniem.
- Stosownie do przepisów obowiązujących w kraju, gdzie jest użytkowana maszyna, personel musi nosić nakazaną w nich odzież roboczą, przy czym zabronione jest noszenie luźnych i trzepoczących ubrań, pasków, pierścionków i łańcuszków, a długie włosy należy w miarę możliwości wiązać.
- Stanowisko robocze należy w miarę możliwości utrzymywać w porządku i czystości, a narzędzia, akcesoria i wkrećta kłaść w zasięgu ręki.
- Podczas czyszczenia i przeglądów maszyna nie może w żadnym wypadku być podłączona do sieci elektrycznej.
- Jest surowo zabronione uruchamianie maszyny bez zabezpieczeń lub z wyłączonymi mechanizmami zabezpieczającymi.
- Jest surowo zabronione demontowanie lub modyfikowanie zabezpieczeń.
- Nie należy przystępować do żadnych czynności związanych z przeglądami lub regulacją bez przeczytania niniejszej instrukcji.
- Podany w instrukcji plan przeglądów okresowych musi być przestrzegany ze względów bezpieczeństwa, a także dla sprawnego działania maszyny.

- Naklejki ostrzegawcze muszą być zawsze czyste i czytelne oraz należy ich ściśle przestrzegać, aby uniknąć wypadków; w razie uszkodzenia lub odklejenia się naklejek bądź wymiany części, na których się znajdowały, należy zamówić u producenta nowe, oryginalne naklejki i przykleić je we wskazanych miejscach.
- Do gaszenia ewentualnego pożaru mogą być używane tylko proszkowe środki gaśnicze. Ze względu na niebezpieczeństwo zwarcia pożarów instalacji nie wolno gasić strumieniem wody.
- Jeśli ogień nie zostanie natychmiast ugaszony, należy uważać na wyciek substancji.
- Dłużej trwający pożar może spowodować eksplozję zbiornika oleju lub przewodów znajdujących się pod ciśnieniem: należy na to uważać, aby nie odnieść obrażeń wskutek wytrysnięcia cieczy.

11. Konserwacja i naprawa

Przezbieranie oraz prace regulacyjne i czyszczenie wykonywać wyłącznie przy wyłączonym silniku.

⚠ Wyjąć wtyczkę sieciową

Wprawni mechanicy mogą samodzielnie wykonywać drobne naprawy przy maszynie.

Prace naprawcze i konserwacyjne na instalacji elektrycznej mogą być wykonywane wyłącznie przez wykwalifikowanych elektryków.

Po zakończeniu naprawy lub konserwacji należy natychmiast zamontować z powrotem wszystkie urządzenia ochronne i zabezpieczające.

Zalecamy Państwu:

Po każdym użyciu maszynę należy dokładnie wyczyścić!

- Klin rozdzielnik
 - Klin rozdzielnik jest częścią zużywalną, którą w razie potrzeby należy ponownie oszlifować lub wymienić na nowy klin rozdzielnik.
- Zabezpieczenie dwuręczne
 - Kombinowane urządzenie trzymające i sterujące musi zachować płynność ruchu. Od czasu do czasu smarować kilkoma kroplami oleju.
- Ruchoe elementy
 - Utrzymywać prowadnice klina rozdzielnika w czystości. (usunąć brud, wióry, korę itp.)

- Oliwić szyny ślizgowe olejem w rozpylaczu lub smarem stałym.
- Kontrolować poziom oleju w instalacji hydraulicznej!
 - Kontrolować szczelność i stopień zużycia przyłączy i złączek hydraulicznych. Ew. dokręcić połączenia gwintowane.

Kontrola poziomu oleju

Instalacja hydrauliczna jest zamkniętym systemem zawierającym zbiornik oleju, pompę oleju i zawór sterujący. Poziom oleju smarowego należy regularnie kontrolować zawsze przed uruchomieniem. Zbyt niski poziom oleju może spowodować uszkodzenie pompy.

Wskazówka:

Poziom oleju należy kontrolować przy wsuniętym nożu łuparki. Bagnet pomiaru oleju znajduje się na przetowym wskaźniku poziomu oleju w korku odpowietrznika (12) (rys. 13) i znajdują się na nim 2 wyżłobienia. 13) und ist mit 2 Kerben versehen. Jeśli poziom oleju znajduje się na dolnym wyżłobieniu, oznacza to minimalną ilość oleju. W takim przypadku należy natychmiast dolać oleju. Górne wyżłobienie wskazuje maksymalną ilość oleju.

Kolumna łuparki musi zostać przed kontrolą wsunięta, a maszyna musi stać prosto.

Kiedy wymieniać olej?

Pierwsza wymiana oleju po 50 roboczogodzinach, potem co 500 roboczogodzin.

Wymienić (rys. 13)

- Całkowicie wsunąć kolumnę łuparki.
- Podstawić pod łuparkę pojemnik o pojemności co najmniej 7 l.
- Poluzować korek odpowietrznika (12)
- Wykręcić śrubę spustową (g) pod zbiornikiem oleju, aby olej mógł wypłynąć.
- Założyć z powrotem śrubę spustową (g) i ją mocno dokręcić.
- Wlać 4,8l nowego oleju hydraulicznego przez czysty lejek.
- Przykręcić z powrotem korek odpowietrznika (12).

Poprawnie zutilizować wylany stary olej w miejscowym punkcie zbiórki starego oleju. Wylewanie starych olejów na ziemię lub mieszanie ich z odpadami jest zabronione.

Zalecamy następujące oleje hydrauliczne:

- Aral Vitam gf 22
- BP Energol HLP-HM 22
- Mobil DTE 11
- Shell Tellus 22
- lub równoważne.

Nie stosować żadnych innych rodzajów oleju!

Użycie innych olejów zaszkodziłoby działaniu siłownika hydraulicznego.

Podłuznica łuparki

Podłuznicę łuparki należy przed uruchomieniem lekko naoliwić. Ten proces należy wykonywać co 5 roboczogodzinach. Nanieść cienką warstwę smaru stałego lub oleju w rozpylaczu.

Podłuznica nie może pracować na sucho.

Instalacja hydrauliczna

Instalacja hydrauliczna jest zamkniętym systemem zawierającym zbiornik oleju, pompę oleju i zawór sterujący.

Fabrycznie zmontowany system nie może być modyfikowany ani zmieniany.

Regularnie kontrolować poziom oleju.

Zbyt niski poziom oleju może spowodować uszkodzenie pompy.

Regularnie kontrolować szczelność przyłączy hydraulicznych i połączeń śrubowych — w razie potrzeby dokręcić.

Przed rozpoczęciem kontroli lub przeglądu należy sprzątać obszar roboczy i przygotować stosowne narzędzia w dobrym stanie.

Podane przedziały czasowe dotyczą normalnych warunków użytkowania; jeśli zatem maszyna poddawana jest dużym obciążeniom, należy te cykle stosownie skrócić.

Poszycia maszyny, maskownice i dźwignie sterujące należy oczyścić miękką, suchą lub lekko zwilżoną neutralnym detergentem szmatką. Nie czyścić żadnymi rozpuszczalnikami, jak alkohol lub benzyna, ponieważ mogą one uszkodzić powierzchnie.

Trzymać olej i środki smarne poza zasięgiem osób nieupoważnionych; dokładnie czytać wszystkie instrukcje na opakowaniach i ściśle ich przestrzegać; unikać bezpośredniego kontaktu ze skórą i po użyciu dobrze splukać.

Informacje serwisowe

Należy pamiętać, że w przypadku tego produktu poniższe części podlegają naturalnemu zużyciu lub zużyciu uwarunkowanemu użytkowaniem, bądź są potrzebne jako materiały zużywalne.

Części zużywalne*: Klin rozdzielnik, prowadnice klina rozdzielnika / podłużnicy łuparki, olej hydrauliczny

* opcjonalnie w zakresie dostawy!

Części zamienne i wyposażenie można zamówić w naszym punkcie serwisowym. W tym celu zeskanować kod QR znajdujący się na stronie tytułowej.

12. Przechowywanie

Urządzenie i jego wyposażenie przechowywać w miejscu zacienionym, suchym i zabezpieczonym przed mrozem oraz niedostępnym dla dzieci. Optymalna temperatura przechowywania wynosi od 5 do 30°C. Narzędzie elektryczne przechowywać w oryginalnym opakowaniu. Przykryć narzędzie elektryczne, by chronić je przed pyłem lub wilgocią. Zachować instrukcję obsługi urządzenia elektrycznego.

13. Transport

Przewożenie ręczne, rys. 15

Łuparkę do drewna można przewozić dopiero po opuszczeniu łuparki klinowej (2) na sam dół. Łuparkę przechylić lekko za rękojeść (1) i podeprzeć stopą, aby maszyna oparła się na kołach i można ją było przemieszczać.

Transportowanie za pomocą urządzenia dźwigniowego (rys. 16 i 16a):

Nigdy nie podnosić za klin rozdzielnik!

Compact 8t (rys. 16)

Zamocować pasy po obu stronach do górnego uchwyty poręczy. Ostrożnie podnieść maszynę!

Compact 10t (rys. 16a)

Przymocować pasy do uchwyty górnego wspornika ochronnego po lewej stronie i do uchwyty dźwigni zapadkowej po prawej stronie. Ostrożnie podnieść maszynę.

14. Przyłącze elektryczne

Zainstalowany silnik elektryczny jest gotowy do eksploatacji. Przyłącze odpowiada właściwym przepisom VDE (Związek Elektryków Niemieckich) oraz normom DIN.

Przyłącze sieciowe udostępniane przez klienta oraz przedłużacz muszą być zgodne z powyższymi przepisami.

- Produkt spełnia wymagania dyrektywy EN 61000-3-11 i podlega szczególnym warunkom przyłączenia. Oznacza to, że zabronione jest jego podłączanie do dowolnie wybieranych punktów przyłączeniowych.
- W przypadku niekorzystnych warunków sieciowych urządzenie może powodować przejściowe wahania napięcia.
- Produkt jest przeznaczony do zastosowania w punktach przyłączeniowych, które
 - a) nie przekraczają maksymalnej dopuszczalnej impedancji sieci „Z” ($Z_{\max} = 0.382 \Omega$) lub których
 - b) obciążalność sieci prądem ciągłym wynosi co najmniej 100 A na fazę.
- Użytkownik musi zapewnić, jeżeli to konieczne, w porozumieniu z zakładem energetycznym, by punkt przyłączeniowy, w którym ma być eksploatowane narzędzie, spełniał jedno z dwóch wyżej wymienionych wymagań a) lub b).

Ważne wskazówki

W przypadku przecięcia silnika wyłącza się on samoczynnie. Po czasie chłodzenia (zróżnicowany), silnik można ponownie uruchomić.

Uszkodzony elektryczny przewód przyłączeniowy

Na przewodach elektrycznych powstają często uszkodzenia izolacji.

Przyczyną może być:

- Ściskanie, w przypadku gdy przewody są prowadzone przez okna lub szczeliny w drzwiach.
- Zagięcia, w przypadku nieprawidłowego zamocowania lub prowadzenia przewodów.
- Przecięcia, w przypadku najeżdżania na przewody.
- Uszkodzenia izolacji, w przypadku wrywania z gniazdka naściennego.
- Pęknięcia, spowodowane starzeniem się izolacji.

Uszkodzonych przewodów elektrycznych nie wolno używać - ze względu na uszkodzenie izolacji zagrażającą życiu.

Przewody elektryczne należy regularnie kontrolować pod kątem uszkodzeń. Pamiętać, by podczas sprawdzania przewodu nie był on podłączony do sieci elektrycznej.

Przewody elektryczne muszą odpowiadać właściwym przepisom VDE (Związek Elektryków Niemieckich) oraz normom DIN. Stosować wyłącznie przewody elektryczne z oznaczeniem H05VV-F. Przestrzegać informacji znajdującej się na oznaczeniu typu umieszczonego na przewodzie.

Przyłącze sieciowe musi być zabezpieczone bezpiecznikiem o maks. wartości 16 A.

Silnik trójfazowy 400 V / 50 Hz (rys. 17)

Napięcie sieciowe 400 V / 50 Hz.

Przyłącze sieciowe wraz z przewodem przedłużacza musi być 5-żyłowe = 3 P + N + SL. - (3/N/PE).

Silnik prądu przemiennego 230V / 50Hz

Napięcie sieciowe 230V / 50Hz

Przedłużacze muszą odznaczać się powierzchnią przekroju 1,5 mm².

Podczas przyłączania do sieci lub zmiany lokalizacji należy zweryfikować kierunek obrotów. W razie potrzeby należy zamienić polaryzację.

Obrócić urządzenie do odwracania biegunów (400V) we wtyczce urządzenia. (Rys. 17)

Podłączanie oraz naprawy wyposażenia elektrycznego mogą być przeprowadzane przez wykwalifikowanego elektryka.

W przypadku pytań proszę o podanie następujących danych:

- Rodzaj prądu silnika
- Dane z tabliczki identyfikacyjnej maszyny
- Dane z tabliczki identyfikacyjnej silnika

15. Utylizacja i ponowne wykorzystanie



Urządzenie znajduje się w opakowaniu chroniącym przed uszkodzeniami transportowymi. Opakowanie to jest materiałem surowym i w związku z tym nadaje się do wielokrotnego użytku lub może być ponownie wprowadzone do obiegu surowców.



Urządzenie i jego wyposażenie są wykonane z różnych materiałów, np. metalu i tworzyw sztucznych. Uszkodzone elementy dostarczyć do punktu zbiorczego odpadów specjalnych. Zasięgnąć informacji w specjalistycznym punkcie sprzedaży lub w zarządzie gminy!

Zużytego sprzętu nie wolno wyrzucać wraz z odpadami domowymi!



Symbol ten oznacza, że zgodnie z dyrektywą w sprawie zużytego sprzętu elektrycznego i elektronicznego (2012/19/UE) oraz przepisami krajowymi niniejszego produktu nie wolno utylizować wraz z odpadami domowymi. Produkt ten należy przekazać do przeznaczonego do tego celu punktu zbiórki. Można to zrobić np. poprzez zwrot przy zakupie podobnego produktu lub przekazanie do autoryzowanego punktu zbiórki zajmującego się recyklingiem zużytego sprzętu elektrycznego i elektronicznego. Nieprawidłowe obchodzenie się z użytym sprzętem może mieć negatywny wpływ na środowisko i zdrowie ludzkie ze względu na potencjalnie niebezpieczne materiały, które często znajdują się w użytym sprzęcie elektrycznym i elektronicznym. Poprzez prawidłową utylizację tego produktu przyczyniają się Państwo także do efektywnego wykorzystania zasobów naturalnych. Informacje dotyczące punktów zbiórki zużytego sprzętu można otrzymać w urzędzie miasta, od podmiotu publiczno-prawnego zajmującego się utylizacją, autoryzowanej jednostki odpowiedzialnej za utylizację zużytego sprzętu elektrycznego i elektronicznego lub w firmie obsługującej wywóz śmieci w Państwie miejsku zamieszkania.

Demontaż i utylizacja

Maszyna nie zawiera żadnych substancji szkodliwych dla zdrowia lub środowiska, ponieważ jest w całości zbudowana z materiałów nadających się do przetworzenia lub utylizacji zwykłymi metodami.

W sprawie utylizacji należy się zwrócić do specjalistycznych firm lub wykwalifikowanych fachowców, które znają możliwe ryzyka oraz przeczytali niniejsze instrukcje obsługi i będą ich ściśle przestrzegali.

Gdy maszyna się wystuży, należy przeprowadzić następujące działania, przestrzegając wszystkich norm zapobiegania wypadkom:

- Odciąć dopływ energii (elektrycznej lub z WOM).
- Odłączyć wszystkie przewody elektryczne i oddać je do specjalistycznego punktu zbiórki, postępując zgodnie z przepisami obowiązującymi w danym kraju.
- Opróżnić zbiornik oleju i oddać olej w szczelnych pojemnikach do punktu zbiórki, postępując zgodnie z przepisami obowiązującymi w danym kraju.
- Wszystkie pozostałe części maszyny oddać do punktu zbiórki złomu, postępując zgodnie z przepisami obowiązującymi w danym kraju.

Każdy element maszyny musi zostać zutylicowany zgodnie z przepisami obowiązującymi w danym kraju.

16. Pomoc dotycząca usterek

W poniższej tabeli podano oznaki błędów oraz opisano, jakie środki zaradcze zastosować, gdy maszyna nie pracuje prawidłowo. Jeżeli mimo to nie ma możliwości zlokalizowania i usunięcia problemu, należy zwrócić się do warsztatu serwisowego.

Usterka	Możliwa przyczyna	Środek zaradczy	Zagrożenia
Pompa hydrauliczna nie uruchamia się	Brakuje napięcia	Sprawdzić, czy przewody są podłączone do sieci elektrycznej	Niebezpieczeństwo porażenia prądem Ten proces musi zostać wykonany przez elektryka.
	Zadziałał wyłącznik termiczny silnika	Włączyć z powrotem wyłącznik termiczny znajdujący się we wnętrzu obudowy silnika	
Kolumna nie porusza się w górę	Niski poziom oleju	Skontrolować poziom oleju i dolać go	Niebezpieczeństwo zabrudzenia Ten proces może zostać wykonany przez operatora maszyny.
	Jedna z dźwigni nie jest podłączona	Skontrolować mocowanie dźwigni	Niebezpieczeństwo skaleczenia Ten proces może zostać wykonany przez operatora maszyny.
	Brud na szynach	Oczyścić kolumnę	
Silnik (400V) pracuje, ale kolumna nie porusza się w górę	Błędny kierunek obrotów silnika w przypadku prądu zmiennego	Skontrolować kierunek obrotów silnika i go przestawić	
Silnik (230V) nie włącza się	Jeśli temperatury są zbyt niskie, prąd rozruchowy zbyt wysoki, zadziałał automatyczny wyłącznik obwodu	Temperatura przy rozruchu silnika powinna wynosić 5°C - 10°C. Na przyłączy sieciowym należy zastosować wyłącznik obwodu 16A.	

Przeglądy i naprawy

Wszystkie przeglądy muszą być wykonywane przez fachowców ściśle według niniejszej instrukcji obsługi. Przed wykonaniem przeglądu należy podjąć wszystkie możliwe środki ostrożności, wyłączyć silnik i odłączyć zasilanie (w razie potrzeby wyjąć wtyczkę). Zamocować na maszynie tabliczkę wyjaśniającą sytuację awarii: „Maszyna wyłączona z eksploatacji na czas konserwacji: Osobom nieupoważnionym zabrania się przebywania przy maszynie i jej uruchamiania.”

Objašnjenje simbola na uređaju

Svrha je simbola u ovom priručniku skrenuti vašu pozornost na moguće rizike. Sigurnosne simbole i objašnjenja uz njih valja pomno proučiti. Sama upozorenja neće otkloniti rizike i ne mogu zamijeniti ispravne mjere za sprječavanje nezgoda.

	Prije stavljanja u pogon pročitajte priručnik
	Rabite sigurne cipele
	Rabite radne rukavice
	Rabite štitnike sluha i zaštitne naočale
	Rabite zaštitnu kacigu
	Zabranjen pristup neovlaštenim osobama
	Zabranjeno je pušenje u radnom prostoru
	Ne dopustite da hidraulično ulje dospije u tlo
	Održavajte red u radnom prostoru! Nered može uzrokovati nezgode!
	Pri upotrebi dizalice položite podizne remene oko kućišta. Cjepač drva nikada ne dižite za ručku. (vidi sl. 16)
	Propisno odložite staro ulje (na lokalno sabiralište za staro ulje). Otpadno ulje zabranjeno je ispuštati u tlo ili miješati s otpadom.
	Zabranjeno je demontiranje ili mijenjanje zaštitnih i sigurnosnih naprava.
	U radnom prostoru stroja smije biti samo rukovatelj. Neaktivne osobe te kućne i korisne životinje udaljite iz opasnog područja (najmanje 5 m).
	Zaglavljene trupce ne vadite rukama.
	Pozor! Prije popravka, održavanja i čišćenja isključite motor i izvucite mrežni utikač.

	<p>Opasnost od posjekotina i prignječenja; nikada ne dodirujte opasna područja kada se nož za cijepanje kreće.</p>
	<p>Visoki napon, životna opasnost!</p>
	<p>Strojem smije rukovati samo jedna osoba!</p>
	<p>Prije početka rada otpustite vijak odušnika za cca 2 okretaja. Zatvorite ga prije transporta.</p>
	<p>Oprez! Pokretni alati!</p>
	<p>Uređaj ne transportirajte u položenom položaju!</p>
	<p>Prije stavljanja stroja u pogon upoznajte se s rukovanjem s pomoću dvije ručke! Pozorno pročitajte priručnik za upotrebu.</p>
	<p>Smjer vrtnje motora</p>

Sadržaj:
Stranica:

1.	Uvod	125
2.	Opis uređaja.....	125
3.	Opseg isporuke.....	126
4.	Namjenska uporaba.....	126
5.	Opće sigurnosne napomene	126
6.	Tehnički podatci	130
7.	Raspakiravanje	130
8.	Montaža / prije stavljanja u pogon.....	131
9.	Stavljanje u pogon	131
10.	Radne upute.....	132
11.	Održavanje i popravak.....	134
12.	Skladištenje.....	135
13.	Transport	135
14.	Priključivanje na električnu mrežu.....	135
15.	Zbrinjavanje i recikliranje	136
16.	Otklanjanje neispravnosti	137

1. Uvod

Proizvođač:

Scheppach GmbH
Günzburger Straße 69
D-89335 Ichenhausen

Poštovani kupci,

Želimo vam mnogo zadovoljstva i uspjeha pri radu s novim uređajem.

Napomena:

Prema važećem njemačkom Zakonu o odgovornosti za proizvode, proizvođač ovog uređaja ne odgovara za štete koje nastanu na ovom uređaju ili koje ovaj uređaj uzrokuje u slučaju:

- nestručnim rukovanjem
- Nepridržavanje priručnika za uporabu,
- Popravicima koje obave neovlašteni stručnjaci
- Montiranje i zamjena neoriginalnih rezervnih dijelova
- nenamjenskom uporabom
- kvarom električnog sustava zbog nepoštivanja električnih propisa i propisa VDE 0100, DIN 57113 / VDE 0113

Vodite računa o sljedećem:

Prije montaže i stavljanja u pogon pročitajte cjelokupan tekst priručnika za uporabu.

ovaj priručnik za uporabu pomoći će vam da upoznate uređaj i upotrebljavate ga na propisan način.

Priručnik za uporabu sadržava važne napomene za siguran, ispravan i učinkovit rad s uređajem te za izbjegavanje opasnosti, smanjivanje troškova popravka i prekida rada te povećavanje pouzdanosti i vijeka trajanja uređaja.

Osim sigurnosnih propisa iz ovog priručnika za uporabu svakako se pridržavajte i nacionalnih propisa koji se odnose na rad ovog uređaja.

Čuvajte priručnik za uporabu u blizini uređaja, zaštićenog od prljavštine i vlage u plastičnoj vrećici. Prije početka rada svi rukovatelji moraju pročitati i pozorno se pridržavati ovog priručnika.

Na uređaju smiju raditi samo osobe koje su podučene u uporabi uređaja i upućene u opasnosti koje su povezane s njegovom uporabom.

Strojem smiju rukovati samo osobe odgovarajuće minimalne dobi.

Osim sigurnosnih napomena sadržanih u ovom priručniku za uporabu i posebnih nacionalnih propisa valja se pridržavati i općeprihvaćenih tehničkih pravila za rad konstrukcijski identičnih naprava.

Ne preuzimamo odgovornost za nezgode ili štete koje nastanu zbog nepridržavanja ovog priručnika i sigurnosnih napomena.

2. Opis uređaja

1. Ručka
 2. klin za cijepanje
 3. Stup za cijepanje
 4. Pridržna kandža
 5. Zaštitni stremen
 6. Upravljački krak
 7. Štitnik za prste
 8. Upravljačka ručica
 9. Zakretni stol
 10. Kuka za blokiranje
 11. Potpornji
 - 11a. Vijak sa šesterostranom glavom M10x25
 12. Odzračni poklopac
 13. Temeljna ploča
 14. Kotači
 - 14a. Osovina kotača
 - 14b. Disk
 - 14c. Sigurnosna kapica
 - 14d. Rascjepka
 15. Prekidač i utikač
 16. Vijak sa šesterostranom glavom M10x60 s pločicom i šesterostranom maticom
 - 16a. Šipka za namještanje hoda
 17. Motor
- a. Opužni utikač
 - b. Pridržni svornjak
 - c. Ogibna sklopka
 - d. Granični vijci
 - e. Vijak za fiksiranje (motka za namještanje hoda)
 - f. Zaobljena slijepa matica (motka za namještanje hoda)
- A. Predmontirana jedinica uređaja
 - B. Upravljački krakovi desno/lijevo
 - C. Priručnik za uporabu
- ### Samo kod Compact 10t
18. Poluga za zaustavljanje
 19. Podizač trupaca
 - 19a. Vijak sa šesterostranom glavom M12x70 s pločicom i šesterostranom maticom
 20. Lanac
 21. Zaporna poluga
 - 21a. Vijci sa šesterostranom glavom M10x55 sa šesterostranim maticama

- 21b. Raster
- 22. Kuka za lanac
- 22a. Vijci sa šesterostranom glavom M12x35 s pločicom i šesterostranim maticama

3. Opseg isporuke

- Hidraulični cjepač drva (1x)
- Mali dijelovi / vrećica s priborom (1x)
- Upravljački krakovi (2x)
- Osovina kotača (1x)
- Kotači (2x)
- Potpornji (2x)
- Priručnik za uporabu (1x)

Samo kod Compact 8t

- Zaštitni stremen s montažnim materijalom (4x)

Samo kod Compact 10t

- Zaštitni stremen s montažnim materijalom (2x)
- Kuka za lanac
- Podizač trupaca
- Lanac
- Zaporna poluga

4. Namjenska uporaba

Cjepač drva namijenjen je isključivo za usitnjavanje ogrjevnog drva u smjeru vlakana. Uz pridržavanje tehničkih podataka i sigurnosnih napomena. Pri cijepanju valja obvezno paziti na to da drvo koje se cijepa naliježe samo na rebrasti lim temeljne ploče ili na rebrasti lim stola za cijepanje.

Hidraulični cjepač drva moguće je rabiti samo u uspravnom položaju, a drva je dopušteno cijepati samo uspravno u smjeru vlakana. Dimenzije drva koje valja cijepati:

- Maks. duljina drva 107 cm
- Compact 8t: Ø min. 8 cm, maks. 35 cm
- Compact 10t: Ø min. 8 cm, maks. 38 cm

Drvo nikada ne cijepajte uzdužno ili suprotno od smjera vlakana.

- Stroj je dopušteno rabiti samo namjenski. Svaka druga uporaba smatra se nenamjenskom.
- Za štete ili ozljede uzrokovane takvom uporabom odgovoran je korisnik/rukovatelj, a ne proizvođač.
- Sastavni je dio namjenske uporabe i pridržavanje sigurnosnih napomena te uputa za montažu i rad u priručniku za uporabu.

- Osobe koje strojem rukuju i koje ga održavaju moraju biti upoznate s njim i podučene o mogućim opasnostima.
- Osim toga, valja se strogo pridržavati važećih propisa o sprječavanju nesreća.
- Valja se pridržavati ostalih općih pravila iz područja medicine rada i tehničke sigurnosti.
- Proizvođač ne odgovara za izmjene na stroju i time uzrokovane štete.

Unatoč namjenskoj uporabi nije moguće potpuno isključiti određene faktore potencijalnih rizika. Zbog konstrukcije i montaže stroja moguće je sljedeće:

- Suho i zrelo drvo može prilikom postupka cijepanja naglo poskočiti i ozlijediti lice rukovatelja. Nosite odgovarajuću zaštitnu odjeću!
- Dijelovi drva koji nastaju tijekom postupka cijepanja mogu pasti i posebno ozlijediti stopala osobe koja radi za strojem.
- Tijekom postupka cijepanja može doći do prignječenja ili odsijecanja dijelova tijela zbog spuštanja hidrauličnog noža.
- Postoji opasnost da se kvrgavi cijepani proizvod uglati tijekom postupka cijepanja. Imajte na umu da je drvo pri otpuštanju jako napeto i da se vaši prsti mogu prignječiti u pukotini cijepanja.
- Pozor! Načelno cijepajte samo pravokutno odrezane komade drva! Koso odrezani komadi drva mogu skliznuti prilikom postupka cijepanja! To može uzrokovati ozljede!

Vodite računa o tome da naši uređaji namjenski nisu konstruirani za komercijalnu, obrtničku ili industrijsku uporabu. Ne preuzimamo odgovornost ako se uređaj rabi u komercijalnim, obrtničkim ili industrijskim pogonima te za srodne postupke.

5. Opće sigurnosne napomene

U ovom priručniku za uporabu mjesta koji se tiču vaše sigurnosti označili smo ovim znakom: ⚠

Opće sigurnosne napomene

- Prije uporabe stroja valja u potpunosti pročitati priručnik za uporabu i održavanje.
- Da bi se zajamčila zaštita od pada trupaca na stopalo, uvijek valja nositi zaštitne cipele.
- Da bi se šake zaštitile od strugotina i iverja koje može nastati tijekom rada, uvijek valja nositi radne rukavice.

- Da bi se oči zaštitile od strugotina i iverja koje može nastati tijekom rada, uvijek valja nositi zaštitne naočale ili vizir.
- Zabranjeno je demontiranje ili mijenjanje zaštitnih ili sigurnosnih naprava.
- Osim rukovatelja, zabranjeno je stajati u radnom području stroja. U radijusu od 5 metara oko stroja ne smiju biti prisutne druge osobe i životinje.
- Zabranjeno je ispuštanje starog ulja u okoliš. Ulje valja odložiti u otpad u skladu sa zakonskim propisima zemlje u kojoj se stroj rabi.

⚠ **Opasnost od odsijecanja ili prignječenja šaka:**

- nikad ne dodirujte opasna područja dok se klin pomiče.

⚠ **Upozorenje!:**

Trupac koji je zaglavljen u klinu nikada ne uklanjajte rukom.

⚠ **Upozorenje!:**

Prije svih postupaka održavanja opisanih u ovom priručniku izvucite mrežni utikač.

⚠ **Upozorenje!:**

Napon kao što je navedeno na označnoj pločici.

Čuvajte ove upute na sigurnom mjestu!

Sigurnost na radnom mjestu

- Radno mjesto održavajte čistim i urednim. Nered i neosvijetljene radne površine mogu uzrokovati nezgode.
- Ovim uređajem ne radite u potencijalno eksplozivnoj okolini u kojoj postoje zapaljive tekućine, plinovi ili prašina. Električni alati proizvode iskre koje mogu zapaliti prašinu ili pare.
- Udaljite djecu i druge osobe tijekom uporabe električnog alata. U slučaju otklona nepozornosti možete izgubiti kontrolu nad uređajem.

Električna sigurnost

Pozor!

Pri uporabi električnih alata valja se pridržavati sljedećih osnovnih sigurnosnih mjera radi zaštite od električnog udara te opasnosti od ozljeda i požara. Prije uporabe ovog električnog alata pročitajte sve sljedeće napomene i čuvajte ih na sigurnom mjestu.

- Priključni utikač uređaja mora pristajati utičnici. Utikač nije dopušteno ni na koji način izmijeniti. Ne rabite adapterske utikače zajedno s uzemljenim uređajima. Originalni utikači i odgovarajuće utičnice smanjuju rizik od električnog udara.
- Izbjegavajte dodir tijela s uzemljenim površinama kao što su cijevi, grijača tijela, štednjaci i hladnjaci. Postoji povećan rizik od električnog udara ako je vaše tijelo uzemljeno.
- Ne izlažite uređaj kiši ili vlazi. Prodiranje vode u električni uređaj povećava rizik od električnog udara.
- Ne rabite kabel za nošenje ili vješanje uređaja ili za izvlačenje utikača iz utičnice. Držite kabel dalje od izvora topline, ulja, oštrih rubova i pomičnih dijelova uređaja. Oštećeni ili zapleteni kabeli povećavaju rizik od električnog udara.
- Ako električnim alatom radite na otvorenom, rabite samo produžne kabele koji su odobreni i za vanjsku uporabu. Uporaba produžnog kabela koji je dopušten za vanjsku uporabu smanjuje rizik od električnog udara.
- Električni alat priključite na mrežnu struju preko utičnice sa zaštitnim kontaktom koja je zaštićena osiguračem od maksimalno 16 A. Preporučujemo ugradnju zaštitnog uređaja struje kvara s nazivnom okidnom strujom ne višom od 30 mA. Posavjetujte se s elektroinstalaterom.

Sigurnost ljudi

- Budite pozorni, pazite na ono što radite i postupajte razumno prilikom rada s električnim alatom. Ne rabite uređaj ako ste umorni ili pod utjecajem droga, alkohola ili lijekova.
- Trenutak nepozornosti prilikom uporabe električnog uređaja može uzrokovati najteže ozljede.
- Nosite osobnu zaštitnu opremu i uvijek nosite zaštitne naočale. Nošenje osobne zaštitne opreme, kao što je maska protiv prašine, neklizajuće sigurnosne cipele, zaštitna kaciga ili zaštita za sluh, ovisno o vrsti i uporabi električnog alata, smanjuje rizik od ozljeda.
- Nosite štitnik sluha. Djelovanje buke može uzrokovati gubitak sluha.
- Nosite masku protiv prašine. Prilikom obrađivanja drva i drugih materijala može nastati štetna prašina. Nije dopušteno obrađivati materijal koji sadržava azbest!
- Nosite zaštitne naočale. Iskre koje nastanu tijekom rada ili iverje, strugotine i prašina koje iziđe iz uređaja mogu uzrokovati gubitak vida.

- Izbjegavajte nenamjerno stavljanje u pogon. Prije priključivanja utikača u utičnicu provjerite je li sklopka u isključenom položaju.
- Nošenje uređaja s prstom na sklopki ili priključivanje uključenog uređaja na električnu mrežu može uzrokovati nezgode.
- Prije uključivanja uređaja uklonite alate za namještanje ili ključ za vijke. Alat ili ključ koji se nalazi na rotirajućem dijelu alata može uzrokovati ozljede.
- Ne precjenjujte svoje sposobnosti. Zauzmite siguran položaj tijela i uvijek održavajte ravnotežu. Na taj način moći ćete uređaj bolje kontrolirati u neočekivanim situacijama.
- Nosite odgovarajuću odjeću. Ne nosite široku odjeću ili nakit. Maknite kosu, odjeću i rukavice dalje od pokretnih dijelova. Pokretni dijelovi mogu zahvatiti labavu odjeću, nakit ili dugu kosu.

Pozorno rukovanje i uporaba električnih alata

- Ne preopterećujte svoj alat. Rabite prikladan električni uređaj za svoj rad. Prikladnim električnim alatom radit ćete bolje i sigurnije u specficiranom rasponu snage.
- Ne rabite električni alat ako je sklopka oštećena. Električni alat koji se ne može više uključiti ili isključiti opasan je i mora se popraviti.
- Izvucite utikač iz utičnice prije namještanja postavka uređaja, zamjene dijelova pribora ili odlaganja uređaja. Ta mjera opreza sprječava nehotično pokretanje uređaja.
- Spremite električne alate koje ne rabite izvan dosega djece. Ne dopustite da uređaj rabe osobe koje nisu upoznate s tim uređajem ili koje nisu pročitale ove upute. Električni alati su opasni ako ih rabe neiskusne osobe.
- Pozorno nježite uređaj. Provjerite funkcioniraju li pokretni dijelovi ispravno i da ne zapinju, jesu li dijelovi slomljeni ili oštećeni toliko da onemogućavaju funkcioniranje uređaja. Dajte popraviti oštećene dijelove prije uporabe uređaja.
- Mnoge nezgode uzrokovane su upravo lošim održavanjem električnih alata. Alate za rezanje redovito ošтрите i čistite. Pozorno održavani alati za rezanje s oštrim reznim rubovima manje će zapinjati i lakše ih je kontrolirati.
- Rabite električni alat, radne alate itd. prema ovim uputama i onako kako je propisano za ovaj poseban tip uređaja. Pritom vodite računa o radnim uvjetima i zadatku koji valja obaviti.
- Uporaba električnih alata za primjene za koje on nije predviđen može uzrokovati opasne situacije.

Servisiranje

- Zatražite samo od kvalificiranog stručnog osoblja da popravi uređaj i to samo s originalnim rezervnim dijelovima. Time se osigurava zadržavanje sigurnosti uređaja.

Upozorenje!

Ovaj električni alat tijekom rada proizvodi elektromagnetsko polje. To polje može u određenim okolnostima ometati aktivne ili pasivne medicinske implantate. Kako bi se smanjila opasnost od teških ili smrtonosnih ozljeda, preporučujemo da se osobe s medicinskim implantatima prije rukovanja električnim alatom savjetuju sa svojim liječnikom i proizvođačem tog medicinskog implantata.

Posebne sigurnosne napomene za cjepač drva

⚠ Oprez!

Pokretni dijelovi stroja. Ne posežite u područje cijepanja.

⚠ UPOZORENJE!

Uporaba ovog snažnog uređaja može uzrokovati posebne opasnosti. Posebno pazite na to da zaštitite sebe i osobe u svojoj okolini. Uvijek se valja pridržavati temeljnih sigurnosnih mjera kako bi se smanjio rizik od ozljeda i opasnosti.

Stroj smije rabiti samo rukovatelj.

- Nikada ne pokušavajte cijepati trupce koji su veći od preporučeneog kapaciteta prihvatit trupaca.
- U trupcima ne smiju biti čavli ili žice koje mogu izletjeti ili oštetiti stroj.
- Trupci moraju na kraju biti ravno odrezani i sve grane moraju biti uklonjene s trupca.
- Drvo uvijek cijepajte u smjeru teksture drva. Drvo nemojte postavljati i cijepati poprečno u odnosu na cjepač jer se tako cjepač može oštetiti.
- Rukovatelj mora obiju ruku rukovati upravljanjem strojem i ne smije nijednu drugu napravu rabiti kao zamjenu za upravljanje.
- Strojem smiju upravljati samo odrasle osobe koje su prije rada pročitale priručnik za uporabu. Osobe koje nisu pročitale priručnik ne smiju rabiti ovaj stroj.
- Nikada ne cijepajte dva trupca istodobno u jednom radnom koraku jer drvo može izletjeti, a to je opasno.
- Tijekom rada nikada nemojte dodavati ili mijenjati drvo jer je to vrlo opasno.
- Tijekom rada stroja osobe i životinje moraju biti udaljene najmanje 5 metara oko cjepača drva.
- Nikada ne mijenjajte zaštitne naprave cjepača drva i ne radite bez njih.

- Cjepač drva nikada nemojte dulje od 5 sekundi prisiljavati da tlakom cilindra cijepa jako tvrdo drvo. Pregrijano ulje pod tlakom može oštetiti stroj. Zaustavite stroj pa nakon što okrenete trupac za 90° pokušajte ponovno rascijepati trupac. Ako se drvo i dalje ne može rascijepati, to znači da je tvrdoća drva veća od snage stroja i da drvo valja izdvojiti kako se cjepač drva ne bi oštetio.
- Nikada ne ostavljajte uključeni stroj bez nadzora. Kad ne radite, zaustavite stroj i odvojite ga od električne mreže.
- Stroj ne rabite u blizini zemnog plina, cijevi za gorivo ili drugih zapaljivih materijala.
- Nikada ne otvarajte rasklopni ormarić ili pokrov motora. Ako je potrebno, obratite se kvalificiranom električaru.
- Pobrinite se za to za stroj i kabeli nikada ne dođu u kontakt s vodom.
- Strujnim kabelom rukujte pažljivo i nemojte naglo povlačiti ili čupati mrežni kabel kako biste ga iskopčali. Kabele držite podalje od prekomjerne vrućine, ulja i oštrobridnih predmeta.
- Pri radu obratite pozornost na temperaturne uvjete. Ekstremno niske i ekstremno visoke okolne temperature mogu dovesti do funkcijskih smetnji.
- Iskusan rukovatelj treba osobe koje prvi put rabe uređaj praktično podučiti o uporabi cjepača drva i na početku ih nadzirati tijekom rada.

Prije rada provjerite

- rade li sve funkcije uređaja ispravno
 - funkcioniraju li sve sigurnosno-tehničke naprave (dvoručna sigurnosna sklopka, sklopka za isključivanje u slučaju nužde)
 - može li se uređaj ispravno isključiti
 - je li uređaj pravilno namješten (oslonac za trupce, pridržne kandže za trupce, visina klina za cijepanje).
- Tijekom rada uvijek vodite računa o tome da u radnom području nema prepreka (npr. komada drva).

Posebna upozorenja pri radu cjepača drva

Pri radu ovog snažnog uređaja mogu nastati posebne opasnosti. Posebno pazite na to da zaštitite sebe i osobe u svojoj okolini.

Hidraulika

Nikada ne rabite uređaj ako postoji opasnost zbog hidraulične tekućine. Prije uporabe cjepača provjerite ima li propuštanja u hidraulici. Pobrinite se za to da su uređaj i vaše radno područje čisti i da na njima nema mrlja od ulja.

Hidraulična tekućina može uzrokovati opasnosti jer se možete poskliznuti i pasti, vaše šake mogu skliznuti pri uporabi stroja ili može nastati opasnost od požara.

Električna sigurnost

- Nikada ne rabite ovaj uređaj ako postoji električna opasnost. Nikada ne rabite električni uređaj u vlažnim uvjetima.
- Nikada ne rabite ovaj uređaj s neprikladnim dovodnim vodom ili produžnim kabelom.
- Nikada ne rabite ovaj uređaj ako niste povezani s ispravno uzemljenim priključkom koji omogućuje snagu u skladu s natpisom i koji je zaštićen osiguračem.

Mehaničke opasnosti

Cijepanje drva uzrokuje posebne mehaničke opasnosti.

- Nikada ne rabite ovaj uređaj ako ne nosite odgovarajuće zaštitne rukavice, cipele s čeličnim kapicama i odgovarajuću zaštitu za oči.
- Oprez zbog iverja koje nastaje; izbjegavajte ozljede od uboda i moguće zaglavljivanje uređaja.
- Nikada ne pokušavajte cijepati predugačke ili premale trupce koji ne pristaju u uređaj.
- Nikada ne pokušavajte cijepati trupce u kojima ima čavala, žice ili drugih predmeta.
- Pospremajte tijekom rada; nakupljeno iscijepano drvo i strugotine mogu stvoriti opasno radno okruženje. Nikada nemojte nastaviti raditi u pretrpanom radnom okruženju u kojem se možete poskliznuti, spotaknuti ili pasti.
- Promatrače držite podalje od uređaja i nikada nemojte dopustiti neovlaštenim osobama da rukuju uređajem.

Potencijalni rizici

Stroj je konstruiran prema aktualnom stanju tehnike i prihvaćenim pravilima o tehničkoj sigurnosti. Unatoč tome, prilikom rada mogu se pojaviti neke potencijalni rizici.

- Opasnost od ozljeda za prste i šake zbog alata za cijepanje u slučaju neispravnog vođenja ili polaganja drva.
- Ozljede zbog izbačenog izratka u slučaju neispravnog držanja ili vođenja.
- Opasnost od električne energije u slučaju upotrebe neispravnih električnih kabela.
- Opasnost zbog posebnih svojstava drva (grana, neravnog oblika itd.).
- Opasnost za zdravlje zbog električne energije u slučaju uporabe neispravnih električnih kabela.

- Prije radova namještanja ili održavanja pustite tipku za pokretanje i izvucite mrežni utikač.
- Osim toga, unatoč svim poduzetim pripremnim mjerama mogu postojati neočiti preostali rizici.
- Potencijalne rizike moguće je smanjiti na minimum pridržavanjem "sigurnosnih napomena" i "namjenske uporabe" te cijelog priručnika za uporabu.
- Izbjegavajte iznenadna pokretanja stroja: prilikom ukopčavanja utikača u utičnicu nije dopušteno pritisnuti tipku za pokretanje.
- Držite šake dalje od radnog područja kada stroj radi.

6. Tehnički podatci

Compact 8t

Dimenzije d/š/v	850/900/990	
Visina zakretnog stola mm	390	
Radna visina mm	920	
Duljina drva cm	750/1070	
Maks. snaga t*	7,95	

	400V	230V
--	------	------

Brzina kretanja prema naprijed cm/s	5,4	3,1
-------------------------------------	-----	-----

Brzina kretanja unatrag cm/s	24	15,5
------------------------------	----	------

Količina ulja l	4,8	
-----------------	-----	--

Masa kg	126	125
---------	-----	-----

Pogon

Motor V/Hz	400/50	230/50
------------	--------	--------

Ulazna snaga P1 W	3500	3150
-------------------	------	------

Izlazna snaga P2 W	2500	2300
--------------------	------	------

Način rada	S6 40% **	
------------	-----------	--

Broj okretaja motora o/min	2800	
----------------------------	------	--

Motorna zaštita	da	
-----------------	----	--

Fazna preklopka	da	
-----------------	----	--

Compact 10t

Dimenzije d/š/v	830/930/1020	
Visina zakretnog stola mm	390	
Radna visina mm	920	
Duljina drva cm	750/1070	
Maks. snaga t*	10	

	400V	230V
--	------	------

Brzina kretanja prema naprijed cm/s	5,4	3,1
-------------------------------------	-----	-----

Brzina kretanja unatrag cm/s	24	15,5
------------------------------	----	------

Količina ulja l	4,8	
-----------------	-----	--

Masa kg	134	
---------	-----	--

Pogon

Motor V/Hz	400/50	230/50
------------	--------	--------

Ulazna snaga P1 W	3500	3150
-------------------	------	------

Izlazna snaga P2 W	2500	2300
--------------------	------	------

Način rada	S6 40% **	
------------	-----------	--

Broj okretaja motora o/min	2800	
----------------------------	------	--

Motorna zaštita	da	
-----------------	----	--

Fazna preklopka	da	
-----------------	----	--

Pridržavam pravo na tehničke izmjene!

* Maksimalno ostvariva sila cijepanja ovisi o otporu cijepanog materijala i može odstupati zbog promjenjivih parametara koji utječu na hidraulični sustav.

** Način rada S6, neprekinuti povremeni rad

7. Raspakiranje

- Otvorite pakiranje i oprezno izvadite uređaj.
- Uklonite ambalažni materijal te ambalažne i transportne osigurače (ako postoje).
- Provjerite je li isporučena oprema kompletna.
- Provjerite postoje li na uređaju i priboru štete kod transporta. U slučaju reklamacija potrebno je odmah obavijestiti otpremnika. Naknadne reklamacije neće se uvažiti.
- Sačuvajte pakiranje po mogućnosti do isteka jamstvenog razdoblja.

- Prije uporabe upoznaj se s proizvodom na temelju priručnika za uporabu.
- Kao pribor te potrošne i rezervne dijelove rabite samo originalne dijelove. Rezervne dijelove možete nabaviti od ovlaštenog distributera.
- Prilikom naručivanja navedite naše brojeve artikala te tip i godinu proizvodnje proizvoda.

⚠ UPOZORENJE!

Opasnost od gutanja i gušenja!

Ambalažni materijal, ambalažni i transportni osigurači nisu dječja igračka. Plastične vrećice, folije i mali dijelovi mogu se progutati i uzrokovati gušenje.

- Ambalažni materijal, ambalažne i transportne osigurače držite podalje od djece.

8. Montaža / prije stavljanja u pogon

⚠ Pozor!

Prije stavljanja u pogon svakako kompletno montirajte uređaj!

Zbog transportnih razloga ovaj cjepač drva nije potpuno montiran.

Montiranje kotača, vidi sl. 4 i sl. 19

- Utaknite osovinu kotača (14a) kroz provrte.
- Na obje strane montirajte po jednu pločicu (14b), a zatim kotač (14).
- Na obje strane montirajte po jednu pločicu (14b), a zatim rascjepku (14d).
- Na obje strane pritisnite sigurnosne kapice (14c).

Montaža upravljačkih krakova, sl. 7

- Izvucite opružni utikač (a) i uklonite pridržni svornjak (b).
- Podmažite limene spojnice odozgo i odozdo
- Umetnite upravljačke krakove (6). Istodobno umetnite ogibnu sklopku (c) kroz prerez upravljačke poluge (8).
- Utaknite pridržni svornjak (b) kroz limene spojnice i upravljačke krakove (6)
- Ponovno osigurajte pridržni svornjak (b) odozdo s pomoću opružnog utikača (a)
- Čvrsto držite oba lećasta vijka pridržnih kandža (4) dvama prstima kako ne bi pali u cijev i skinite maticu, a zatim montirajte pridržne kandže s dugom stranom prema dolje na upravljačke krakove (6).
- Sl. 7a Namjestite granične vijke (d) na obje strane tako da pridržne kandže (4) ne dodiruju rastavni klin (2).

Montaža potporanja, sl. 19

- Uzmite potpornje (11) i pričvrstite ih na obje strane na temeljnu ploču s pomoću vijaka sa šesterostranom glavom M10x25 (11a) i pločicom.

Montirajte zaštitni stremen, sl. 6

- Utaknite zaštitni stremen (5) u držač.
- Utaknite vijak sa šesterostranom glavom M10x60 kroz provrt, postavite na obje strane jednu podložnu pločicu i čvrsto zategnite šesterostranu maticu (16).
- Na isti način montirajte sve zaštitne stremene.

Montaža kuke za lanac sl. 9

- Montirajte kuku za lanac (22) s pomoću vijaka sa šesterostranom glavom M12x35 s pločicom i šesterostranom maticom (22a) na držač na stupu za cijepanje (3)

Montiranje podizača trupaca, sl. 8

- Montirajte podizač trupaca (19) s pomoću vijka sa šesterostranom glavom M12x70 s pločicom i šesterostranom maticom (19a) na držač temeljne ploče. Šesterostrana matica mora biti na desnoj strani u smjeru kotača.
- Pričvrstite lanac (20) s pomoću vijka sa šesterostranom glavom M10x30 s pločicom i šesterostranom maticom (20a) izvana na spojnici. Navrnite šesterostranu maticu tek toliko da se lanac (20) može slobodno kretati. Pozor! Lanac (20) se na vijku mora moći lagano okretati!

Montaža zaporne poluge sl. 8

- Utaknite zapornu polugu (21) u držač, na lijevoj i desnoj strani postavite jednu pločicu i vijke sa šesterostranom glavom M10x55 sa šesterostranom maticom (21a) i čvrsto ih pritegnite.
- Provjerite nesmetanu pokretljivost rastera (21b)!

9. Stavljanje u pogon

⚠ Pozor!

Prije stavljanja u pogon svakako kompletno montirajte uređaj!

Uvjerite se u to da je stroj potpuno i propisno montiran. Prije svake uporabe provjerite sljedeće:

- neispravnosti kabela (pukotine, posjekotine i slično)
- moguća oštećenja stroja
- jesu li svi vijci zategnuti
- propuštanja hidraulike i
- razinu ulja.

Okolišni uvjeti

Stroj bi trebao raditi u sljedećim okolnim uvjetima:

	minimal- no	maksi- malno	preporu- čeno
Tempera- tura	5 °C	40 °C	16 °C
Vlažnost		95%	70%

Pri radu ispod 5 °C stroj bi trebalo pustiti da radi u praznom hodu otprilike 15 minuta kako bi se hidraulično ulje zagrijalo.

Izmjenični motori od 230 V trebali bi pri pokretanju na niskim vanjskim temperaturama imati temperaturu između 5 °C i 10 °C jer se zaletna struja pri niskim temperaturama povišuje i može se aktivirati automatski osigurač.

- Mrežni priključak mora biti zaštićen tromim osiguračem od 16A.
- Zaštitna strujna sklopka mora biti zaštićena osiguračem od 30 mA.

Postavljanje

Pripremite radno mjesto na koje valja postaviti stroj. Napravite dovoljno mjesta kako biste omogućili siguran, ispravan rad.

Stroj je konstruiran za rad na ravnim površinama i mora se postaviti stabilno na ravnu, čvrstu podlogu.

Odzračivanje, sl. 13

Prije stavljanja cjepača u pogon odzračite hidraulični sustav.

- Otpustite odzračni poklopac (12) za nekoliko okretaja kako bi zrak mogao izaći iz rezervoara ulja.
- Tijekom rada ostavite poklopac otvorenim.
- Prije premještanja cjepača ponovno zatvorite poklopac jer bi inače ulje moglo isteći.

Ako se hidraulični sustav ne odzračí, zarobljeni zrak oštetit će brtve, a time i cjepač!

Uključivanje i isključivanje, sl. 14

Za uključivanje pritisnite zeleni gumb.

Za isključivanje pritisnite crveni gumb.

Napomena:

Prije svake uporabe provjerite rad sklopne jedinice jednokratnim uključivanjem i ponovnim isključivanjem.

Zaštita od ponovnog pokretanja u slučaju prekida opskrbe elektroenergijom (nulnaponski okidač)

U slučaju prekida opskrbe elektroenergijom, nena-mjernog izvlačenja utikača ili neispravnog osigurača uređaj se automatski isključuje.

Kako biste ga ponovno uključili, ponovno pritisnite zeleni gumb na sklopnoj jedinici.

Završetak rada

- Pomaknite nož za cijepanje u donji položaj.
- Pustite jedan upravljački krak.
- Isključite uređaj i izvucite mrežni utikač.
- Zatvorite odušni vijak.
- Zaštite stroj od vlage!
- Pridržavajte se općih napomena za održavanje.

10. Radne upute

Ograničavanje hoda za kratka drva, sl. 12

- Pomaknite rastavni klin (2) u željeni položaj.
- Pustite upravljačku ručicu (8).
- Isključite motor (17) sklopkom (15).
- Sada pustite drugu upravljačku ručicu (8).
- Otpustite vijak za fiksiranje (e).
- Uvucite motku za namještanje hoda (16a) sa zaobljenom slijepom maticom (f) prema gore dok se motka za namještanje hoda (16a) ne zaustavi na graničniku.
- Ponovno pritegnite vijak za fiksiranje (e).
- Aktivirajte upravljačku ručicu (8). Time se osigurava da se rastavni klin (2) prilikom uključivanja motora (17) ne kreće nekontrolirano prema gore.
- Uključite motor (17) sklopkom (15).
- Pritisnite obje upravljačke ručice (8) kako biste rastavni klin (2) pomaknuli prema dolje.
- Sada pustite obje upravljačke ručice (8) i provjerite gornji položaj rastavnog klina (2).

Provjera funkcioniranja

Prije svake uporabe treba obaviti provjeru funkcioniranja.

Radnja	Rezultat
Pritiskanje obje upravljačke poluge prema dolje	Klin za cijepanje pomiče se prema dolje.
Otpuštanje jedne upravljačke poluge	Klin za cijepanje ostaje u odabranom položaju.
Otpuštanje objiju upravljačkih poluga	Klin za cijepanje pomiče se natrag u gornji položaj.

Prije svake uporabe trebalo bi obaviti provjeru razine ulja, vidi poglavlje “Održavanje”!

Cijepanje

- Drvo stavite na temeljnu ploču i čvrsto ga držite s pomoću obiju pridržnih kandži (4) na upravljačkim krakovima (6), komad drva postavite na sredinu u odnosu na klin za cijepanje (2), upravljačku polugu (6) pritisnite prema dolje, čim klin za cijepanje (2) uđe u drvo, upravljačke krakove (6) udaljite otprilike 2 cm od drva i istodobno pritisnite upravljačku polugu (8) prema dolje. Time se sprječava oštećenje pridržnih kandži (4)!
- Klin za cijepanje (2) pomičite prema dolje sve dok drvo nije rascijepano, a ako drvo nije potpuno rascijepano pri prvom hodu cijepanja, polako otpustite obje upravljačke poluge (8) pa klin za cijepanje (2) s drvom oprezno pomaknite prema gore do krajnjeg položaja. Zatim zakretni stol (9) sl. 10 zakrenite prema unutra rukom ili stopalom dok se kuka za blokiranje (10) sl. 1 ne uglati. Zatim provedite drugi hod cijepanja sve dok drvo nije potpuno rascijepano, izvadite cijepanje pa potom zakretni stol rukom ili nogom ponovno zakrenite ustranu sl. 7.

Rad podizača trupaca (samo kod Compact 10t)

Opće napomene o podizaču trupaca:

- Lanac (20) podizača trupaca (19) zbog sigurnosnih razloga dopušteno je kvačiti na kuku lanca samo na posljednjoj karici (22).
- Pobrinite se za to da u radnom području podizača trupaca (19) nema nikoga.

Rad podizača trupaca (19):

- Otpustite zapornu polugu (21b) podizača trupaca (19) kako bi se podizna cijev podizača trupaca (19) mogla slobodno kretati.
- Spustite rastavni klin (2) toliko da podizna cijev podizača trupaca (19) potpuno naliježe na tlu.
- U tom položaju trupac koji valja rascijepati možete otkotrljati na cijev podizača trupaca (19). Trupac mora biti na području između dvaju fiksatora.
- Pritisnite polugu za zaustavljanje (18) nadesno dolje i pustite rastavni klin (2) da se polako pomakne prema gore.
- Podizač trupaca (19) kreće se prema gore i postavlja trupac na temeljnu ploču (13).
- Sada centrirajte trupac prema sredini rastavnog klina i rascijepite ga. (vidi uputu za rad “Cijepanje”)
- Zatim uklonite rascijepano drvo i novi trupac moguće je rascijepati na opisani način.

Oprez!

Ne stojte u radnom području podizača trupaca (19)!
Opasnost od ozljeda!

Poništavanje podizača trupaca (19):

- Kada se podizač trupaca (19) ne rabi, on se rabi kao drugi zaštitni krak. U tu se svrhu podizna cijev podiže dok se ne uglati za zapornu polugu (21b).

Transportni položaj podizača trupaca (19):

- Pomaknite podizač trupaca (19) rukom prema gore dok se ne uglati.

Oprez!

Ne stojte u radnom području podizača trupaca (19). Opasnost od ozljeda!

Opće napomene za rad

Pozor!

- Temeljnu ploču uvijek održavajte čistom kako bi se zakretni stol (9) mogao sigurno uglati!
- Cijepajte samo ravno odrezana drva.
- Drvo cijepajte okomito.
- Drva nikada ne cijepajte uzdužno ili poprečno.
- Pri cijepanju nosite odgovarajuće rukavice.

Propisi za sprječavanje nezgoda

- Strojem smiju rukovati samo stručnjaci koji su potpuno upoznati sa sadržajem ovog priručnika.
- Prije stavljanja u pogon treba provjeriti cjelovitost i ispravan rad sigurnosnih uređaja.
- Prije stavljanja u pogon potrebno je upoznati se i s upravljačkim mehanizmima stroja prema uputama za upotrebu.
- Ne smiju se prekoračiti navedene performanse stroja. Stroj se nikako ne smije upotrijebiti u druge namjene.
- Prema zakonima države u kojoj se stroj upotrebljava osoblje mora nositi i radnu odjeću koja je opisana u ovom priručniku, pri čemu se ne smije nositi široka, lepršava odjeća, pojasevi, prsteni i lanci, a duga kosa mora po mogućnosti biti svezana.
- Radno mjesto trebalo bi po mogućnosti uvijek biti uredno i čisto, a alati, dijelovi pribora i ključevi za vijke na dohvat.
- Pri čišćenju ili održavanju stroj se nikako ne smije priključiti na električnu mrežu.
- Strogo je zabranjeno rukovanje strojem bez sigurnosnih uređaja ili kada su sigurnosni mehanizmi isključeni.
- Strogo je zabranjeno demontiranje ili mijenjanje sigurnosnih uređaja.

- Ne obavljajte postupke održavanja ili namještanja ako niste pročitali ovaj priručnik.
- Plan redovitog održavanja u ovom priručniku mora se poštivati i zbog sigurnosti i zbog učinkovitog rada stroja.
- Sigurnosne naljepnice moraju uvijek biti čiste i čitljive te se moraju točno poštovati kako bi se izbjegle nezgode; ako su natpisi oštećeni, ako su se odlijepili ili ako pripadaju dijelovima koji su zamijenjeni, morate ih zamijeniti novim, originalnim natpisima koje možete naručiti od proizvođača i postaviti na odgovarajuće mjesto.
- U slučaju požara upotrijebite aparate za gašenje požara s prahom. Požari na uređaju ne smiju se gasiti vodenim mlazom zbog opasnosti od kratkog spoja.
- Ako se požar ne može odmah ugasiti, treba paziti na istekle tekućine.
- U slučaju duljeg požara uljni spremnik ili vodovi pod tlakom mogu eksplodirati: zato treba spriječiti doticaj s isteklim tekućinama.

11. Održavanje i popravak

Preuređivanje, namještanje i čišćenje obavljajte samo kada je motor isključen.

⚠ Izvucite mrežni utikač.

Iskusni majstori mogu sami obaviti male popravke na stroju.

Popravak i održavanje električnog sustava smiju obavljati samo elektrotehnički stručnjaci.

Nakon obavljenih postupaka popravka i održavanja valja odmah montirati natrag sve zaštitne i sigurnosne naprave.

Preporučujemo sljedeće:

Nakon svake upotrebe temeljito očistite stroj!

- klin za cijepanje
 - Klin za cijepanje potrošni je dio koji po potrebi treba izbrusiti ili zamijeniti novim klinom za cijepanje.
- Zaštitni uređaj za rukovanje s pomoću dvije ruke
 - Kombinirani uređaj za držanje i upravljanje mora se lako kretati. Po potrebi podmažite s nekoliko kapi ulja.
- Pokretni dijelovi
 - Vodilice klina za cijepanje održavajte čistima. (uklonite prljavštinu, strugotine, kore itd.)

- Klizne tračnice podmažite uljem u spreju ili mašću.
- Provjerite razinu hidrauličnog ulja.
 - Provjerite propusnost i pohabanost hidrauličnih priključaka i vijčanih spojeva. Po potrebi dodatno pritegnite vijčane spojeve.

Provjera razine ulja

Hidraulični sustav je zatvoren sustav s rezervoarem ulja, uljnom pumpom i upravljačkim ventilom. Redovito prije svakog stavljanja u pogon provjerite razinu mazivog ulja. Preniska razina ulja može oštetiti uljnu pumpu.

Napomena:

Razina ulja mora se provjeriti kada je nož za cijepanje uvučen. Mjerna šipka za ulje nalazi se na osnovnom postolju u odušnoj kapici (12) (sl. 13) i ima 2 utora. Ako se razina ulja nalazi na donjem urezu, to odgovara minimalnoj razini ulja. Ako se to dogodi, odmah dolijte ulje. Gornji urez prikazuje maksimalnu razinu ulja. Stup za cijepanje mora prije provjere biti uvučen, a stroj mora stajati ravno.

Kada mijenjati ulje?

Prvu zamjenu ulja obavite nakon 50 radnih sati, a zatim svakih 500 radnih sati.

Zamjena (sl. 13)

- Potpuno uvucite stup za cijepanje.
- Ispod cjepača postavite spremnik sa zapremninom od najmanje 7 l.
- Otpustite odzračni poklopac (12).
- Otvorite ispusni vijak (g) dolje na rezervoaru ulja kako bi ulje moglo isticati.
- Ponovno zatvorite ispusni vijak (g) i zategnite ga.
- Ulijte 4,8 l novog hidrauličnog ulja s pomoću čistog lijevka.
- Ponovno zategnite odzračni poklopac (12).

Istečeno staro ulje propisno odložite na lokalno sabiralište starog ulja. Otpadna ulja zabranjeno je izlijevati u tlo ili miješati s otpadom.

Preporučujemo sljedeća hidraulična ulja:

- Aral Vitam gf 22
- BP Energol HLP-HM 22
- Mobil DTE 11
- Shell Tellus 22
- ili ekvivalentna.

Ne upotrebljavajte druge vrste ulja!

Upotreba drugih ulja utječe na rad hidrauličnog cilindra.

Stupac cjepača

Stupac cjepača prije stavljanja u pogon treba lagano podmazati. Taj postupak mora se ponoviti svakih 5 radnih sati. Lagano nanesite mast ili ulje u spreju.

Stupac ne smije raditi na suho.

Hidraulični sustav

Hidraulični sustav je zatvoren sustav s rezervoarem ulja, uljnom pumpom i upravljačkim ventilom.

Tvornički upotpunjen sustav nije dopušteno mijenjati ili njime manipulirati.

Redovito provjeravajte razinu ulja.

Preniska razina ulja oštećuje uljnu crpku.

Redovito provjeravajte nepropusnost hidrauličnih priključaka i vijčanih spojeva te ih po potrebi pritegnite.

Prije početka održavanja ili kontrole očistite radno područje i pripremite odgovarajući ispravan alat.

Ovdje navedeni intervali odnose se na normalne radne uvjete, ali ako je stroj izložen većem opterećenju, ti se intervali smanjuju sukladno tome.

Oplate stroja, zaslone i upravljačku ručicu očistite mekom, suhom krpom ili krpom koja je malo navlažena u sredstvo za čišćenje, ne upotrebljavajte otapala kao što su alkohol ili benzin jer ona mogu nagristi površine. Ulja i mazive masti držite podalje od neovlaštenih osoba; pazorno pročitajte upute na spremnicima i poštujujte ih; izbjegavajte izravan doticaj s kožom i nakon upotrebe dobro se operite.

Servisne informacije

Valja voditi računa o tome da kod ovog proizvoda sljedeći dijelovi podliježu trošenju zbog uporabe ili prirodnom trošenju, odnosno da su sljedeći dijelovi potrebni kao potrošni materijali.

Potrošni dijelovi*: rastavni klin, vodilice rastavnog klina / stupca cjepača, hidraulično ulje

* Nisu nužno uključeni u opseg isporuke!

Rezervne dijelove i pribor možete nabaviti preko našeg servisnog centra. Za to skenirajte QR kod na naslovnicu.

12. Skladištenje

Uređaj i njegov pribor uskladištite na tamnom, suhom mjestu koje je zaštićeno od zamrzavanja i nepristupačno za djecu. Optimalna temperatura skladištenja je između 5 i 30 °C. Čuvajte električni alat u originalnom pakiranju. Pokrijte električni alat kako biste ga zaštitili od prašine ili vlage. Čuvajte priručnik za uporabu u blizini električnog alata.

13. Transport

Ručni transport, sl. 15

Radi transporta cjepača drva klin za cijepanje (2) potrebno je pomaknuti skroz prema dolje. Ručkom (1) i podupiranjem nogom lagano naginjite cjepač sve dok se stroj ne nagne na kotačima i tako se može pomicati.

Transport dizalicom (sl. 16 i 16a):

Nikada ne podižite za klin za cijepanje!

Compact 8t (sl. 16)

Pričvrstite remene na obje strane na gornjem držaču zaštitnih stremena. Zatim oprezno podignite stroj!

Compact 10t (sl. 16a)

Pričvrstite remene lijevo na držaču gornjeg zaštitnog stremena i desno na držaču zaporne poluge. Zatim oprezno podignite stroj.

14. Priklučivanje na električnu mrežu

Montirani elektromotor priključen je pripravan za rad. Priključak ispunjava važeće propise VDE i DIN.

Postojeći električni priključak i korišteni produžni kabel moraju udovoljavati tim propisima.

- Proizvod ispunjava zahtjeve norme EN 61000-3-11 i podliježe uvjetima posebnog priklučivanja. To znači da nije dopuštena uporaba na proizvoljnim, slobodno odabranim spojnim točkama.
- Uređaj može uzrokovati privremena kolebanja napona u nepovoljnim uvjetima električne mreže.
- Proizvod je predviđen isključivo za uporabu na spojnim točkama koje
 - a) ne prekoračuju maksimalno dopuštenu mrežnu impedanciju "Z" ($Z_{max} = 0,382 \Omega$) ili
 - b) imaju opterećenje električne mreže trajnom strujom od najmanje 100 A po fazi.

- Vi kao korisnik morate osigurati, po potrebi i u dogovoru s elektrodistribucijskom tvrtkom, da spojna točka preko koje želite napajati proizvod ispunjava jednu od gore navedenih zahtjeva a) ili b).

Važne napomene

U slučaju preopterećenja motor će se automatski isključiti. Nakon razdoblja hlađenja (vremenski se razlikuje) motor je moguće ponovno uključiti.

Oštećen električni priključni vod

Na električnim kabelima često nastaju oštećenja izolacije.

Uzroci toga mogu biti sljedeći:

- Pritisnuta mjesta, ako se kabeli provode kroz procepe u prozorima ili vratima.
- Pregibi zbog neispravnog učvršćivanja ili provođenja električnog kabela.
- Posjekotine zbog gaženja električnog kabela.
- Oštećenja izolacije zbog čupanja iz zidne utičnice.
- Pukotine zbog starenja izolacije.

Takvi oštećeni električni kabeli ne smiju se rabiti i zbog oštećenja izolacije opasni su za život.

Redovito provjeravajte jesu li električni kabeli oštećeni. Prilikom provjere pobrinite se za to da kabel nije priključen na električnu mrežu.

Električni kabeli moraju udovoljavati važećim propisima VDE i DIN. Rabite samo priključne vodove s oznakom H05VV-F. Na električnom kabelu mora obavezno biti otisnut tip kabela.

Mrežni priključak mora biti zaštićen tromim osiguračem od maksimalno 16 A.

Trofazni motor 400 V / 50 Hz (sl. 17)

Mrežni napon 400 V / 50 Hz.

Mrežni priključak i produžni kabel moraju biti 5-žilni = 3 P + N + SL. - (3/N/PE).

Izmjenični motor 230 V / 50 Hz

Mrežni napon 230 V / 50 Hz

Produžni kabeli moraju imati minimalan presjek od 1,5 mm².

Prilikom priključivanja na električnu mrežu ili premještanja potrebno je provjeriti smjer vrtnje. Po potrebi potrebno je promijeniti polaritet.

Okrenite napravu za zamjenu polova (400 V) u utikaču uređaja. (Sl. 17)

Priključivanja i popravke električne opreme smije obaviti samo ovlašteni električar.

Imate li pitanja, navedite sljedeće podatke:

- Vrsta struje motora
- Podatci s označne pločice stroja
- Podatci s označne pločice motora

15. Zbrinjavanje i recikliranje



Uređaj je isporučen u ambalaži kako ne bi nastala oštećenja prilikom transporta. Ta je ambalaža sirovina te ju je stoga moguće ponovno uporabiti ili odnijeti na recikliranje.



Uređaj i njegov pribor sastoje se od raznih materijala kao što su metal i plastika. Odnosite neispravne dijelove na zbrinjavanje posebnog otpada. Raspitajte se o tome kod ovlaštenog distributera ili komunalne službe!

Starim uređajima nije mjesto u kućnom otpadu!



Ovaj simbol upozorava na to da se ovaj proizvod sukladno Direktivi o otpadnoj električnoj i elektroničkoj opremi (2012/19/EU) i nacionalnim zakonima ne smije zbrinjavati preko kućnog otpada. Ovaj proizvod potrebno je odnijeti na za to predviđeno sabiralište. To je moguće obaviti npr. povratom prilikom kupnje sličnog proizvoda ili predajom ovlaštenom sabiralištu za recikliranje rabljenih električnih i elektroničkih uređaja. Nepropisno rukovanje starim uređajima zbog potencijalno opasnih tvari koje su često sadržane u rabljenim električnim i elektroničkim uređajima može imati negativne posljedice na okoliš i ljudsko zdravlje. Ispravnim zbrinjavanjem ovog proizvoda usto doprinosite učinkovitom iskorištenju prirodnih resursa. Informacije o sabiralištima starih uređaja možete zatražiti od tijela gradske uprave, javnih pružatelja usluga zbrinjavanja, ovlaštenog sabirališta električnih i elektroničkih starih uređaja ili poduzeća za odvoz otpada.

Demontaža i odlaganje

Stroj ne sadržava tvari koje su opasne za zdravlje ili okoliš jer je proizveden od materijala koji su moguće potpuno reciklirati ili na uobičajeni način odložiti.

Za odlaganje obratite se specijaliziranim tvrtkama ili ovlaštenom stručnjaku koji poznaje moguće rizike, pročitao je ove upute za upotrebu i točno ih se pridržava.

Kada radni vijek stroja završi, postupite poštujući sve navedene propise za sprječavanje nezgoda:

- Prekinite dovod energije (električni ili PTO).
- Izvadite sve električne kabele i odnesite ih na specijalizirano sabiralište prema važećim državnim propisima.
- Ispraznite uljni spremnik, ulje odnesite u čvrstim spremnicima na sabiralište prema važećim državnim propisima.
- Sve ostale dijelove stroja odnesite na sabiralište otpada prema važećim državnim propisima.

Osigurajte da se svi dijelovi stroja odlože prema važećim državnim propisima.

16. Otklanjanje neispravnosti

Sljedeća tablica prikazuje simptome pogrešaka i opisuje kako riješiti problem ako stroj ne radi ispravno. Ako time ne uspijete locirati i otkloniti problem, obratite se servisnoj radionici.

Neispravnost	Mogući uzrok	Rješenje	Stupanj opasnosti
Hidraulična pumpa se ne pokreće	Nema napona	Provjerite ima li opskrba elektroenergijom u vodovima	Opasnost od električnog udara Taj radni korak mora provesti električar za održavanje.
	Termosklopka motora se isključila	Ponovno uključite termosklopku u unutrašnjosti kućišta motora	
Stup se ne pomiče prema dolje	Niska razina ulja	Provjerite i dopunite razinu ulja	Opasnost od onečišćenja Taj radni korak može provesti rukovatelj stroja.
	Jedna od poluga nije priključena	Provjerite učvršćenost poluga	Opasnost od odsijecanja Taj radni korak može provesti rukovatelj stroja.
	Nečistoća u tračnicama	Očistite stup	
Motor (400 V) se pokreće, ali se stup ne pomiče prema dolje	Pogrešan smjer vrtnje motora kod trofazne struje	Provjerite i promijenite smjer vrtnje motora	
Motor (230 V) se ne pokreće	Pri pre niskim temperaturama zaletna struja je previsoka, aktivirao se automatski osigurač	Temperatura za pokretanje motora treba iznositi 5 °C – 10 °C. Na mrežnom priključku rabite tromi automatski osigurač od 16 A.	

Održavanje i popravci

Sve mjere održavanja mora provesti stručno osoblje strogo se pridržavajući ovog priručnika za uporabu. Prije svake mjere održavanja valja poduzeti sve moguće mjere opreza, isključiti motor i prekinuti opskrbu električnom energijom (po potrebi izvući utikač). Na stroj postavite oznaku koja pojašnjava razlog prekida rada: "Stroj je izvan pogona zbog održavanja: neovlaštenim osobama zabranjeno je zadržavati se pokraj stroja i pokretati ga."

Razlaga simbolov na napravi

Z uporabo simbolov v tem priročniku želimo vašo pozornost usmeriti na mogoča tveganja. Varnostni simboli in razlage, ki jih spremljajo, je treba natančno razumeti. Sama opozorila ne odpravijo tveganj in ne morejo nadomestiti ustreznih ukrepov za preprečevanje nesreč.

	Pred zagonom preberite priročnik
	Uporabljajte zaščitne čevlje
	Uporabljajte delovne rokavice
	Uporabljajte zaščito sluha in zaščitna očala
	Uporabljajte zaščitno čelado
	Nepooblaščenim dostop prepovedan
	Prepoved kajenja v delovnem območju
	Prepovedano iztekanje hidravličnega olja na tla
	Delovni prostor vzdržujte v urejenem stanju! Nered lahko povzroči nezgode!
	Če uporabljate žerjav, nadenite dvižni jermen okoli ohišja. Cepilnika drv nikoli ne dvigujte za ročaj. (glejte sl. 16)
	Staro olje zavrzite v skladu s predpisi (zbirno mesto za staro olje na licu mesta). Prepovedano je izpuščanje starega olja v tla ali ga pomešati z odpadki.
	Prepovedano je odstranjevanje zaščitnih in varnostnih priprav ali njihovo spreminjanje.
	V delovnem območju stroja lahko stoji samo upravljavec. Neudeležene osebe ter hišne in delovne živali se ne smejo zadrževati v območju nevarnosti (najmanjša razdalja 5 m).
	Zataknenih debel ne odstranjujte z rokami.
	Pozor! Pred popravili, vzdrževanjem in čiščenjem izklopite motor in izvlecite omrežni vtič.

	<p>Nevarnost vrezov in stiskov, nikoli se ne dotikajte nevarnih območij, ko se cepilno rezilo premika.</p>
	<p>Visoka napetost, smrtna nevarnost!</p>
	<p>Napravo lahko upravlja samo ena oseba!</p>
	<p>Pred začetkom dela odvijte odzračevalni vijak za pribl. 2 vrtljaja. Pred transportom ga zaprite.</p>
	<p>Previdno! Premikajoča se orodja!</p>
	<p>Naprave ne transportirajte v ležečem stanju!</p>
	<p>Pred zagonom stroja se seznanite z dvoročnim upravljanjem! Pazljivo preberite navodila za uporabo.</p>
	<p>Smer vrtenja motor</p>

Kazalo:
Stran:

1.	Uvod	141
2.	Opis naprave	141
3.	Obseg dostave	142
4.	Namenska uporaba	142
5.	Splošni varnostni napotki	142
6.	Tehnični podatki	146
7.	Razpakiranje	146
8.	Postavitev / Pred zagonom	147
9.	Zagon naprave	147
10.	Delovna navodila	148
11.	Vzdrževanje in popravila	150
12.	Skladiščenje	151
13.	Prevoz	151
14.	Električni priključek	151
15.	Odlaganje med odpadke in reciklaža	152
16.	Pomoč pri motnjah	154

1. Uvod

Proizvajalec:

Scheppach GmbH
Günzburger Straße 69
D-89335 Ichenhausen

Spoštovani kupec,

želimo vam veliko veselja in uspeha pri delu z vašo novo napravo.

Napotek:

Proizvajalec te naprave skladno z veljavnim zakonom o odgovornosti za izdelke ne jamči za poškodbe na tej napravi ali poškodbe s to napravo, do katerih pride pri:

- nepravilnem ravnanju,
- Neupoštevanje navodil za uporabo,
- popravilih, ki jih izvedejo tretje osebe, nepooblaščenih strokovnjaki,
- vgradnji neoriginalnih nadomestnih delov in zamenjavi z njimi,
- nenamenski uporabi
- Izpadi električne naprave zaradi neupoštevanja električnih predpisov in določil VDE 0100, DIN 57113 / VDE 0113

Upoštevajte naslednje:

Pred montažo in zagonom preberite celotno besedilo navodil za uporabo.

Ta navodila za uporabo vam olajšajo spoznati napravo in izkoristiti njene možnosti uporabe, ki so v skladu z določili.

Navodila za uporabo vsebujejo pomembne napotke o varnem, strokovnem in ekonomičnem delu z napravo, o izogibanju nevarnostim, prihranku stroškov za popravilo in zmanjšanju časov izpada in povečanju zanesljivosti ter življenjske dobe naprave.

Poleg varnostnih določil v teh navodilih za uporabo morate nujno upoštevati predpise svoje države, ki veljajo za uporabo naprave.

Navodila za uporabo shranite poleg naprave, ovita v plastični ovitek, tako da bodo zaščitena pred umazanijo in vlago. Pred sprejemom dela mora vsaka upravljalna oseba prebrati in skrbno upoštevati omenjena navodila.

Na napravi lahko delajo samo osebe, ki so poučene o uporabi naprave in o nevarnostih, ki so povezane s tem. Upoštevajte zahtevano najnižjo starost.

Poleg varnostnih napotkov iz teh navodil in posebnih predpisov vaše države morate pri uporabi identičnih strojev upoštevati tudi splošno veljavna tehnična pravila.

Ne prevzemamo nikakršne odgovornosti za nezgode in poškodbe, nastale zaradi neupoštevanja teh navodil in varnostnih napotkov.

2. Opis naprave

1. Ročaj
 2. Zagozda za cepljenje
 3. Cepilni steber
 4. Stročnica
 5. Varovalni lok
 6. Upravljalna roka
 7. Zaščita ročaja
 8. Upravljalna ročica
 9. Obračalna miza
 10. Zaklopni kavelj
 11. Opore
 - 11a. Šesterorobi vijak M10 x 25
 12. Odzračevalni pokrov
 13. Osnovna plošča
 14. Kolesa
 - 14a. Os kolesa
 - 14b. Kolut
 - 14c. DIN Varovalni pokrov
 - 14d. Razcepka
 15. Stikalo in vtič
 16. Šesterorobi vijak M10 x 60 s podložko in šesterorobo matico
 - 16a. Drog za nastavitev dviga
 17. Motor
- a. Vzmetni vtič
 - b. Držalni sornik
 - c. Preklopna prevesica
 - d. Omejevalni vijaki
 - e. Pritrdilni vijak (drog za nastavitev dviga)
 - f. Dvižna matica (drog za nastavitev dviga)
- A. Predmontirana naprava
 - B. Upravljalne roke desno/levo
 - C. Navodila za uporabo
- Le pri Compact 10t**
18. Zaustavitvena ročica
 19. Dvigalka za hlod
 - 19a. Šesterorobi vijak M12 x 70 s podložko in šesterorobo matico
 20. Veriga
 21. Pritrdilna ročica
 - 21a. Šesterorobi vijaki M10 x 55 s šesterorobo matico
 - 21b. Raster

22. Kljuka verige

22a. Šesterorobi vijaki M12 x 35 s podložko in šesterorobo matico

3. Obseg dostave

- Hidravlični cepilnik drv (1 x)
- Drobní deli/vreča s pripomočki (1 x)
- Upravljalne roke (2 x)
- Os kolesa (1 x)
- Tekalna kolesca (2 x)
- Opore (2x)
- Navodila za uporabo (1 x)

Le pri Compact 8t

- Varovalni lok z montažnim materialom (4x)

Le pri Compact 10t

- Varovalni lok z montažnim materialom (2x)
- Kljuka verige
- Dvigalka za hlod
- Veriga
- Pritrdilna ročica

4. Namenska uporaba

Cepilnik drv je namenjen izključno za sekanje lesa za kurivo v smeri vlaken. Napravo je dovoljeno uporabljati samo ob upoštevanju tehničnih podatkov in varnostnih napotkov. Med sekanjem je treba biti pozoren na to, da so drva, ki jih sekate, postavljena samo na narebreno pločevino talne plošče ali na narebreno pločevino cepilne mize.

Hidravlični cepilnik drv je uporaben samo za pokončno delovanje, drva lahko cepite samo v pokončnem položaju v smeri vlaken. Dimenzije drv za cepljenje:

- Dolžina drv maks. 107 cm
- Compact 8t: Ø min. 8 cm, maks. 30 cm
- Compact 10t: Ø min. 8 cm, maks. 32 cm

Lesi nikoli ne cepite v ležečem položaju proti smeri vlaken.

- Stroj se sme uporabljati samo v skladu s predvidenim namenom. Vsaka druga uporaba, ki presega to, ni v skladu z namenom.
- Za škodo ali telesne poškodbe vseh vrst, ki izhajajo iz tega, je odgovoren uporabnik/upravljavca in ne proizvajalec.
- Obvezno upoštevajte varnostne napotke in navodila za montažo ter navodila za uporabo v priročniku za uporabo, saj lahko le tako omogočite ustrezno uporabo.

- Osebe, ki napravo upravljajo in vzdržujejo, morajo biti seznanjeni z vsebino teh navodil in morebitnimi nevarnostmi.
- Poleg tega se je treba dosledno držati veljavnih ukrepov za preprečevanje nesreč.
- Upoštevati je treba tudi druga splošna navodila s področja delovne medicine in varstva pri delu.
- Spremembe na stroju v celoti izključujejo garancijo proizvajalca za poškodbe, do katerih pride kot posledica.

Kljub namenski uporabi ni mogoče v celoti odpraviti določenih dejavnikov preostalih tveganj. Pogojene s konstrukcijo stroja lahko nastopijo naslednje točke:

- Suh in skladiščen les se lahko med postopkom sekanja razpoči in poškoduje glavo upravljavca. Med uporabo naprave nosite ustrezna varnostna oblačila!
- Leseni ostanki, ki nastanejo med postopkom sekanja, lahko padejo in poškodujejo predvsem noge upravljavca.
- Med postopkom sekanja lahko pride med spuščanjem hidravličnega rezila do nevarnih okoliščin, ki lahko vodijo do zmečkanin delov telesa ali urezov.
- Obstaja nevarnost, da se nastali ostanki med postopkom sekanja zataknejo. Bodite pozorni: med odstranjevanjem je les pod visokim pritiskom, vaši prsti pa se lahko v nastalih režah zmečkajo.
- Pozor! Načeloma velja, da je dovoljeno sekati samo pravokotno odsekane kose lesa! Kosi lesa, ki nimajo ravne površine, lahko med postopkom sekanja zdrsnejo. To lahko privede do telesnih poškodb!

Prosimo, upoštevajte, da naše naprave namensko niso konstruirane za gospodarsko, obrtno ali industrijsko uporabo. Ne prevzemamo nobene odgovornosti, če napravo uporabljate v gospodarskih, obrtnih ali industrijskih obratih ter enakih dejavnostih.

5. Splošni varnostni napotki

V teh navodilih za uporabo smo mesta, ki se tičejo vaše varnosti, označili s tem znakom: ⚠

Splošni varnostni napotki

- Pred uporabo naprave je treba priročnika za uporabo in vzdrževanje popolnoma prebrati.
- Treba je nositi varnostne čevlje, da je zagotovljena zaščita pred morebitnimi debli, ki bi padli na noge.
- Treba je nositi delovne rokavice, ki ščitijo roke pred ostružki in trskami, ki bi lahko nastali med delom.

- Treba je vedno nositi zaščitna očala ali vizir, ki štiti oči pred ostružki in trskami, ki bi lahko nastali med delom.
- Prepovedano je odstranjevanje ali spreminjanje zaščitnih in varnostnih priprav.
- Razen upravljavca je prepovedano stati v delovnem radiju stroja. Nobena druga oseba in nobena žival ne sme biti prisotna znotraj radija 5 metrov okoli stroja.
- Odpihovanje starega olja v okolje je prepovedano. Olje je treba zavreči v skladu z zakonskimi predpisi države, kjer se izvaja dejavnost.

⚠ Nevarnost vrezov in stiskov rok:

- nikoli se ne dotikajte nevarnih območij, ko se cepilno rezilo premika.

⚠ Opozorilo!

nikoli ne odstranjujte hloda, ki se je ujel na klin, z roko.

⚠ Opozorilo!

pred izvajanjem kakršnih koli vzdrževalnih del, opisanih v tem priročniku, izvalcite omrežni vtič.

⚠ Opozorilo!

napetost je v skladu s tipsko ploščico.

Te napotke skrbno shranite!

Varnost na delovnem mestu

- Vaše delovno mesto mora biti vedno čisto in pospravljeno. Nered in neosvetljena delovna območja lahko privedejo do nesreč.
- S to napravo ne delajte v eksplozijsko ogroženem okolju, v katerem se nahajajo gorljive tekočine, plini ali prah. Električna orodja ustvarjajo iskre, ki lahko vnamejo prah ali hlape.
- Otroci in druge osebe se vam ne smejo približevati, medtem ko uporabljate električno orodje. Če vas zamotijo, lahko izgubite nadzor nad orodjem.

Električna varnost

Pozor!

Pri uporabi električnih orodij je treba zaradi zaščite pred električnim udarom, nevarnostjo poškodb in požara upoštevati sledeče temeljne varnostne ukrepe. Pred uporabo električnega orodja preberite vse varnostne napotke in jih varno shranite!

- Priključni vtič naprave se mora prilegati v vtičnico. Vtiča ni dovoljeno na noben način spreminjati. Adapterskih vtičev ne uporabljajte z napravami, ki so zaščitno ozemljena. Nespremenjeni vtiči in prilegajoče se vtičnice zmanjšajo tveganje električnega udara.
- Izogibajte se telesnemu stiku z ozemljenimi površinami cevi, gretij, štedilnikov in hladilnikov. Če je vaše telo ozemljeno, obstaja večje tveganje električnega udara.
- Naprave ne izpostavljajte dežju ali mokroti. Vdor vode v električno napravo poveča tveganje električnega udara.
- Kabla ne uporabljajte za nošenje ali obešanje naprave ali za vlečenje vtiča iz vtičnice. Kabla ne približujte vročini, olju, ostrim robovom ali premikajočim se delom naprave. Poškodovani ali zamotani kabli povečujejo tveganje električnega udara.
- Če z električnim orodjem delate na prostem, uporabljajte samo takšne kabske podaljške, ki so odobreni za zunanje območje. Uporaba kabskega podaljška, ki je odobren za zunanje območje, zmanjša tveganje električnega udara.
- Električno napravo povežite z električnim omrežjem prek ozemljene varnostne vtičnice 16A. Priporočamo, da vgradite varnostno napravo za preostali (diferenčni) tok, ki jo sproži nominalni tok vrednosti največ 30 mA. Za pomoč se obrnite na strokovnega elektrikarja.

Varnost oseb

- Bodite pozorni, pazite, kaj delate, in k delu z električnim orodjem pristopite pametno. Naprave ne uporabljajte, če ste utrujeni ali pod vplivom drog, alkohola ali zdravil.
- Trenutek nepozornosti pri uporabi električne naprave lahko privede do resnih telesnih poškodb.
- Nosite osebno zaščitno opremo in vedno zaščitna očala. Nošenje osebne zaščitne opreme, kot je protiprašna maska, neдрseči varnostni čevlji, zaščitna čelada ali zaščita sluha, odvisno od vrste in uporabe električnega orodja, zmanjša tveganje telesnih poškodb.
- Nosite zaščitno za sluh. Zaradi vpliva hrupa lahko oglušite.
- Nosite masko za zaščito pred prahom. Pri delu z lesom in drugimi materiali lahko nastane zdravju škodljiv prah. Materiala, ki vsebuje azbest, ni dovoljeno obdelovati!
- Nosite zaščitna očala. Med delom nastajajo iskre ali drobci, trske in prah, ki jih izvrže iz naprave, ki lahko povzročijo izgubo vida.

- Preprečite nenameren zagon. Preden omrežni vtič priključite v vtičnico, se prepričajte, da je stikalo v položaju »IZKLOP«.
- Če imate pri nošenju naprave prst na stikalu ali napravo vklopljeno priključite na tokovno napajanje, lahko to privede do nesreč.
- Preden boste vklopili napravo, odstranite orodja za nastavitve ali vijačni ključ. Orodje ali ključ, ki se nahaja v vrtečem se delu naprave, lahko privede do telesnih poškodb.
- Ne precenjujte se. Pazite, da stojite varno in da vedno ohranjate ravnotežje. Tako lahko napravo v nepričakovanih situacijah bolje kontrolirate.
- Nosite primerna oblačila. Ne nosite širokih oblačil ali nakita. Las, oblačil in rokavic ne približujte premikajočim se delom. Premikajoči se deli lahko zagrabijo ohlapna oblačila, nakit ali dolge lase.

Pazljivo ravnanje in uporaba električnih orodij

- Ne preobremenjujte orodja. Za svoje delo uporabite temu namenjeno električno napravo. Z ustreznim električnim orodjem lahko v podanem območju moči delate boljše in varneje.
- Ne uporabljajte električnega orodja, ki ima okvarjeno stikalo. Električno orodje, ki ga ni več mogoče vklopiti ali izklopiti, je nevarno in ga je treba popraviti.
- Izvlecite vtič iz vtičnice, preden boste nastavljali napravo, zamenjevali dele pribora ali odložili napravo. S tem previdnostnim ukrepom preprečite nenamerni zagon naprave.
- Nerabljena električna orodja hranite izven dosega otrok. Osebam, ki niso seznanjene s to napravo ali niso prebrali teh navodil, ne pustite uporabljati naprave. Električna orodja so nevarna, če jih uporabljajo neizkušene osebe.
- Napravo skrbno negujte. Preverite, če gibljivi deli brezhibno delujejo in se ne zatikajo, če so deli zlomljeni ali tako poškodovani, da je delovanje naprave omejeno. Pred uporabo naprave je treba popraviti poškodovane dele.
- Veliko nesreč se zgodi zaradi slabo vzdrževanih električnih orodij. Vaša rezalna orodja morajo biti ostra in čista. Skrbno negovana rezalna orodja z ostrimi rezalnimi robovi se manj zatikajo in jih je mogoče lažje voditi.
- Električno orodje, vstavitevno orodje itd. uporabljajte skladno s temi navodili in tako, kot je predpisano za ta posebni tip naprave. Pri tem upoštevajte delovne pogoje in opravilo, ki ga je treba izvršiti.
- Uporaba električnega orodja v namene, za katere ni predvideno, lahko vodi do nevarnih situacij.

Servis

- Vašo napravo sme popravljati samo kvalificirano strokovno osebje in samo z originalnimi nadomestnimi deli. Tako je zagotovljeno, da naprava ostane varna.

Opozorilo!

To električno orodje med delovanjem ustvarja elektromagnetno polje. To polje lahko v določenih okoliščinah vpliva na aktivne ali pasivne medicinske vsadke. Zaradi zmanjšanja nevarnosti resnih ali smrtnih poškodb, osebam z medicinskimi vsadki priporočamo, da se pred uporabo električnega orodja posvetujejo s svojim zdravnikom ali proizvajalcem medicinskega vsadka.

Posebni varnostni napotki za cepilnike drv

⚠ Previdno!

Premikajoči se deli stroja. Ne segajte v območje cepljenja.

⚠ OPOZORILO!

Uporaba zmogljive naprave lahko povzroči posebne nevarnosti. Posebej pazite, da zavarujete sebe in osebe okoli vas. Temeljne varnostne ukrepe je treba vedno upoštevati, da zmanjšate tveganje za poškodbe in nevarnosti.

Stroj lahko uporablja le en upravljaec.

- Nikoli ne poskušajte cepiti hlodov, večjih od priporočljive sprejemne kapacitete.
- V hlodih ne sme biti žebeljev ali žic, ki bi lahko zletele ven ali poškodovale stroj.
- Hlodi morajo biti na koncu plosko odrezani, s hloda pa morajo biti odstranjene vse veje.
- Les vedno cepite v smeri vlaken. Lesa ne vlagajte in cepite prečno na cepilnik, ker bi se tako lahko cepilnik poškodoval.
- Upravljaec mora krmiljenje stroja upravljati z obema rokama in ne uporabljati druge priprave kot nadomestek krmiljenja.
- Stroj lahko uporabljajo le odrasle osebe, ki so pred upravljanjem prebrale navodila za uporabo. Nihče ne sme uporabljati tega stroja, ne da bi prej prebral priročnik.
- Nikoli ne cepite dveh hlodov v enem delovnem hodu, ker lahko les zleti ven, kar je nevarno.
- Nikoli lesa ne dodajajte ali menjajte med obratovanjem, ker je to zelo nevarno.
- Ko stroj dela, se morajo osebe in živali oddaljiti od cepilnika drv vsaj v radiju 5 metrov.
- Nikoli ne spreminjajte zaščitnih priprav cepilnika drv in ne delajte brez njih.

- Nikoli ne obremenjujete cepilnika drv s tlakom cilindra dlje kot 5 sekund, da bi razcepili zelo trd les. Pregretoo ilje lahko pod tlakom poškoduje stroj. Stroj ustavite in po 90° obratu hloda še enkrat poskusite razcepiti hlod. Če se lesa še vedno ne da razcepiti, to pomeni, da trdota lesa presega zmogljivost stroja, zato je treba tak les izločiti, da se cepilnik drv ne poškoduje.
- Nikoli ne pustite delujočega stroja brez nadzora. Ko ne delate, stroj zaustavite in izključite iz omrežja.
- Stroj ne uporabljajte v bližini zemeljskega plina, bencinskih jarkov ali drugih gorljivih materialov.
- Nikoli ne odpirajte stikalne omarice ali pokrova motorja. Po potrebi kontaktirajte kvalificiranega elektriika.
- Zagotovite, da stroj in kabli nikoli ne pridejo v stik z vodo.
- Pazljivo ravnejte z električnimi kabli in omrežnega kabla ne vlecite ali pulite sunkovito, da bi ga izklopili. Kable držite proč od prevelike vročine, olja in ostrih predmetov.
- Prosimo, pri delu upoštevajte temperaturne razmere. Ekstremno nizke in ekstremno visoke temperature okolice lahko povzročijo motnje delovanja.
- Osebam, ki prvič uporabljajo stroj, naj izkušen upravljavec prikaže uporabo cepilnika drv v praksi, nato pa naj začetnik delo izvaja pod nadzorom.

Pred začetkom dela preverite

- ali vse funkcije naprave pravilno delujejo,
- če vse varnostno-tehnične priprave pravilno delujejo (dvoročno varnostno stikalo, stikalo za izklop v sili)
- ali se napravo da izklopiti v skladu s pravili,
- ali je naprava pravilno nastavljena (vodilo hlodov, držalni kremplji za deblo, višina cepilnega rezila)

Poskrbite, da med delom na delovnem območju nikoli ni nobenih ovir (npr. lesnih kosov).

Posebna opozorila pri uporabi cepilnika drv

Med obratovanjem zmogljive naprave lahko pride do posebnih nevarnosti. Posebej pazite, da zavarujete sebe in osebe okoli vas.

Hidravlika

Nikoli ne uporabljajte te naprave, če obstaja nevarnost zaradi hidravlične tekočine. Pred uporabo cepilnika hidravlično napeljavo preverite, če spuščaa. Prepričajte se, da sta naprava in njena delovna miza čisti in brez oljnih madežev. Hidravlična tekočina lahko povzroči nevarnosti, saj vam lahko spodrsne in padete, lahko pri uporabi stroja zdrsrnejo vaše roke ali pa nastane nevarnost požara.

Električna varnost

- Nikoli ne uporabljajte te naprave pri električni nevarnosti. Nikoli ne uporabljajte električne naprave v vlažnih pogojih.
- Nikoli ne uporabljajte te naprave z neprimernim dovodom ali podaljškom.
- Nikoli ne uporabljajte te naprave, če ni povezana s pravilno ozemljenim priključkom, ki omogoča moč v skladu z napisom in je zaščiten z varovalko.

Mehanske nevarnosti

Cepljenje drv povzroča posebne mehanske nevarnosti.

- Nikoli ne uporabljajte naprave, če ne nosite zaščitnih rokavic, ki so v skladu s predpisi, čevljev s kapico in odobrene zaščite za oči.
- Pazite se morebitnih trsk; preprečite vbodne poškodbe in morebitno blokiranje naprave.
- Nikoli ne poskušajte cepiti predolgih ali prekratkih hlodov, ki niso primerni za napravo.
- Nikoli ne poskušajte cepiti hlodov, v katerih so žebli, žice ali drugi predmeti.
- Pri delu pospravljajte, nakopičen razcepljen les in lesni ostružki lahko ustvarijo nevarno delovno okolje. Nikoli ne delajte naprej v prenapolnjenem delovnem okolju, kjer bi vam lahko spodrsnilo, bi se spotaknili ali padli.
- Poskrbite, da bodo gledalci stran od naprave in nikoli ne pustite nepooblašeni osebi, da upravlja z napravo.

Preostala tveganja

Stroj je izdelan skladno s stanjem tehnike in priznanimi varnostno tehničnimi pravili. Kljub temu lahko pride pri delu do pojava ostalih tveganj.

- Nevarnost poškodb prstov in rok zaradi cepilnega orodja pri nestrokovnem vodenju ali naleganju lesa.
- Poškodbe zaradi vstran zalučanih obdelovancev pri nestrokovnem držanju ali vodenju.
- Ogroženost zaradi toka, če ne uporabljate ustreznih električnih priključnih vodov.
- Ogroženost zaradi posebnih lastnosti lesa (veje, nenakomerna oblika itd.).
- Če ne uporabljajte električnih vodnikov, ki so skladni s predpisi, lahko pride do nevarnosti za zdravje zaradi elektrike.
- Preden izvajate nastavitvena ali vzdrževalna dela, izpustite tipko za zagon in izvlecite omrežni vtič.
- Poleg tega so lahko kljub vsem zadevnim preventivnim ukrepom prisotna preostala tveganja, ki niso očitna.

- Preostala tveganja lahko minimizirate, če skupaj upoštevate »varnostne napotke« in »namensko uporabo« ter navodila za uporabo v celoti.
- Izogibajte se naključnemu zagonu stroja: Ko vtikač vtaknete v vtičnico, tipka za aktiviranje ne sme biti pritisnjena.
- Kadar stroj deluje, rok ne smete vstaviti v delovno območje.

6. Tehnični podatki

Compact 8t		
Dimenzije G/Š/V	850/900/990	
Višina vrtljive mize v mm	390	
Delovna višina mm	920	
Dolžina lesa cm	750/1070	
Maks. moč t*	7,95	
	400 V	230 V
Hitrost dodajanja cm/s	5,4	3,1
Hitrost povratnega teka v cm/s	24	15,5
Količina olja l	4,8	
Teža kg	126	125
Pogon		
Motor V/Hz	400/50	230/50
Vhodna moč P1 W	3500	3150
Izhodna moč P2 W	2500	2300
Način delovanja	S6 40 % **	
Število vrtljajev motorja 1/min	2800	
Zaščita motorja	da	
Fazni pretvornik	da	

Compact 10t		
Dimenzije G/Š/V	830/930/1020	
Višina vrtljive mize v mm	390	
Delovna višina mm	920	
Dolžina lesa cm	750/1070	
Maks. moč t*	10	
	400 V	230 V
Hitrost dodajanja cm/s	5,4	3,1
Hitrost povratnega teka v cm/s	24	15,5
Količina olja l	4,8	
Teža kg	134	
Pogon		
Motor V/Hz	400/50	230/50
Vhodna moč P1 W	3500	3150
Izhodna moč P2 W	2500	2300
Način delovanja	S6 40 % **	
Število vrtljajev motorja 1/min	2800	
Zaščita motorja	da	
Fazni pretvornik	da	

Tehnične spremembe so pridržane!

* Največja dosegljiva moč cepljenja je odvisna od upora materiala za cepljenje in lahko odstopa zaradi spremenljivih moči vplivov na hidravlično napravo.

** Način delovanja S6, neprekinjeno periodično delovanje

7. Razpakiranje

- Odprite embalažo in napravo previdno vzemite ven.
- Odstranite embalažni material ter ovojna in transportna varovala (če obstajajo).
- Preverite, ali je obseg dostave celovit.
- Preverite, če so se naprava in deli pribora poškodovali med transportom. V primeru reklamacij morate takoj obvestiti prevoznika. Kasnejših reklamacij ne bomo priznali.

- Po možnosti embalažo shranite do preteka garancijskega časa.
- Pred uporabo morate s pomočjo navodil za uporabo spoznati izdelek.
- Kot pribor, obrabne in nadomestne dele uporabljajte samo originalne dele. Nadomestne dele dobite pri svojem specializiranem trgovcu.
- Pri naročanju navedite našo številko artikla in tip ter leto izdelave izdelka.

⚠ OPOZORILO!

Nevarnost zaužitja in zadužitve!

Embalažni material ter sredstva za varovanje med transportom niso otroška igrača. Obstaja nevarnost zaužitja plastičnih vrečk, folije in majhnih delcev, kar lahko privede do zadužitve.

- Embalažni material in sredstva za varovanje med transportom hranite zunaj dosega otrok.

8. Postavitev / Pred zagonom

⚠ Pozor!

Pred zagonom obvezno v celoti montirajte napravo!

Zaradi embalažno tehničnih razlogov vaš cepilnik drv ni kompletno sestavljen.

Namestitev tekalnih koles, glejte sl. 4 in sl. 19

- Vtaknite os kolesa (14a) skozi luknje.
- Na vsaki strani namestite po eno podložko (14b), nato še kolo (14).
- Na vsaki strani namestite po eno podložko (14b), nato še razcepko (14d).
- Potisnite varovalne pokrove (14c) na obrh straneh.

Namestitev upravljalnih rok, slika 7

- Izvlecite vzmetni vtič (a) in odstranite držalni sornik (b).
- Zgoraj in spodaj namastite pločevinaste vezice
- Vstavite upravljalne roke (6). Hkrati vstavite prekopno prevesico (c) skozi režo v upravljalni ročici (8).
- Držalni sornik (b) vstavite skoti pločevinasti sponi v upravljalne ročice (6).
- Držalni sornik (b) spodaj zavarujte z vzmetnim vtičem (a).
- Oba vijaka z lečasto glavo na stročnicah (4) držite z dvema prstoma, da ne padeta v cev, ter odstranite matice, nato namestite stročnice z daljšo stranjo navzdol na upravljalne ročice (6).
- Sl. 7a Omejevalna vijaka (d) na obeh straneh nastavite tako, da se držalni kremplji (4) ne dotikajo zagozde za cepljenje (2).

Montaža opor, slika 19

- Vzemite opore (11) in jih na obeh straneh pritrдите s šestnerobnimi vijaki M10 x 25 (11a) ter podložko na osnovno ploščo.

Montaža varovalnega loka, sl. 6

- Vstavite varovalni lok (5) v držalo.
- Šesterorobi vijak M10 x 60 potisnite skozi izvrtino, na obeh straneh uporabite podložko in močno zategnite šesterorobo matico (16).
- Na enak način montirajte vse varovalne loke.

Namestitev kljuke verige, slika 9

- Kljuko verige (22) namestite s šestnerobnim vijakom M12 x 35 s podložko in šesterorobo matico (22a) na nosilec na cepilnem stebru (3).

Montaža dvigalke za hlod, sl. 8

- Dvigalko za hlod (19) namestite s šestnerobnim vijakom M12 x 70 s podložko in šesterorobo matico (19a) na nosilec na držalo na osnovni plošči. Šesteroroba matica mora biti na desni strani v smeri koles.
- Verigo (20) namestite s šestnerobnim vijakom M10 x 30 s podložko in šestnerobno matico (20a) od zunaj na spono. Šesterorobo matico privijte le tako daleč, da se veriga (20) lahko prosto giblje. Pozor! Veriga (20) bi se morala dati na vijaku z lahkoto popolnoma obrniti!

Namestitev pritrtilne ročice, slika 8

- Pritrdilno ročico (21) vtaknite v držalo, nato pa na levi in desni strani uporabite po eno podložko in šestnerorobe vijake M10 x 55 s šestnerorobo matico (21a), ter jih zategnite.
- Preverite enostavnost prehajanja okvirja (21b)!

9. Zagon naprave

⚠ Pozor!

Pred zagonom obvezno v celoti montirajte napravo!

Prepričajte se, da je stroj sestavljen v celoti in v skladu s predpisi. Preverite pred vsako uporabo:

- priključne vode glede okvarjenih mest (pretrgi, ureznine in podobno),
- stroj glede morebitnih poškodb,
- če so vsi vijaki trdno priviti,
- hidravliko glede netesnih mest in
- nivo olja

Pogoji okolice

Stroj mora delovati pod naslednjimi okoljevarstvenimi pogoji:

	najmanj	največ	priporo- čeno
tempera- tura	5 °C	40 °C	16 °C
vlažnost		95%	70%

Pri delu pri temperaturah pod 5 °C naj stroj pribl. 15 minut deluje v prostem teku, da se hidravlično olje se- greje.

Motorji na izmenični tok 230 V morajo pri nizkih zuna- njih temperaturah ob zagonu imeti temperaturo med 5 °C in 10 °C, ker se zagonski tok pri nizkih tempera- turah zviša in sproži se lahko avtomatska varovalka.

- Omrežni priključek je treba zaščititi z inertno varo- valko 16 A.
- »Zaščitno stikalo FI« mora biti zavarovano s 30 mA.

Postavljanje

Pripravite delovni prostor, na katerem bo stal stroj. Za- gotovite dovolj prostora, da omogočite varno in nemo- teno delo.

Stroj je osnovan za delo na ravnih površinah in ga je treba stabilno postaviti na ravno ter trdno podlago.

Odzračevanje, slika 13

Preden začnete delati s cepilnikom, odzračite hidrav- lično napravo.

- Odzračevalno loputo (12) odvijte za nekaj zasukov, da lahko zrak uhaja iz rezervoarja za olje.
- Med obratovanjem naj bo pokrov odprt.
- Preden začnete premikati cepilnik, zaprite pokrov, ker lahko sicer izteče olje.

Če hidravlične naprave ne odzračite, zaprt zrak poško- duje tesnila in s tem cepilnik!

Vklop/izklop, slika 14

Za vklop pritisnite zeleno tipko.

Za izklop pritisnite rdečo tipko.

Napotek:

Pred vsako uporabo preverite delovanje enote za vklop/izklop, tako da jo enkrat vklopite in izklopite.

Zaščita pred ponovnim zagonom pri prekinitvi toka (sprožilec ničelne napetosti)

Pri izpadu toka, nenamernemu izvlečenju vtiča ali okvarjeni varovalki se naprava samodejno izklopi.

Za ponovni vklop vnovič pritisnite zeleno tipko na vklo- pne enoti.

Konec dela

- Pomaknite cepilno rezilo v spodnji položaj.
- Spustite eno upravljalno roko.
- Izklopite napravo in izvlecite vtič.
- Zaprite odzračevalni vijak.
- Stroj zaščitite pred mokroto!
- Upoštevajte splošne napotke za vzdrževanje.

10. Delovna navodila

Omejitev dviga pri kratkih drveh, slika 12

- Pomaknite zagozdo za cepljenje (2) v Zeleni položaj.
- Spustite upravljalno ročico (8).
- S stikalom (15) izklopite motor (17).
- Spustite drugo upravljalno ročico (8).
- Odvijte pritrdilne vijake (e).
- Drog za nastavitev dviga (16a) z dvižno matico (f) potisnite navzgor, da se drog za nastavitev dviga (16a) zaustavi pri omejevalniku.
- Ponovno trdno privijte pritrdilni vijak (e).
- Pritisnite eno upravljalno ročico (8). Tako zagotovite, da se zagozda za cepljenje (2) pri vklopu motorja (17) ne pelje navzgor brez nadzora.
- S stikalom (15) vklopite motor (17).
- Pritisnite obe upravljalni ročici (8), se zagozda za cepljenje (2) pelje navzdol.
- Sedaj sprostite obe upravljalni ročici (8) in preverite zgornji položaj zagozde za cepljenje (2).

Preverjanje delovanja

Pred vsako uporabo preverite delovanje.

Dejanje	Rezultat
Obe upravljalni ročici potisnite navzdol.	Zagozda za cepljenje se pomakne navzdol.
Vsakič spustite po eno upravljalno ročico.	Zagozda za cepljenje ostane v izbranem položaju.
Spustite obe upravljalno ročici.	Zagozda za cepljenje se pomakne nazaj v zgornji položaj.

Pred vsako uporabo preverite nivo olja, oglejte si poglavje »Vzdrževanje«!

Cepljenje

- Lesni kos postavite na osnovno ploščo in ga zadržite z obema držalnimi krempljema (4) na upravljalnih ročicah (6), nato lesni kos namestite na sredino zagozde za cepljenje (2), upravljalno ročico (6) potisnite navzdol in takoj ko zagozda za cepljenje (2) prodre v les, upravljalni ročici (6) pomaknite pribl. 2 cm stran od lesa in hkrati potisnite upravljalni ročici (8) navzdol. Tako preprečite poškodovanje držalnih krempljev (4)!
- Zagozdo za cepljenje (2) potisnite navzdol do te mere, da je kos lesa razcepljen. Če kos lesa ni razcepljen pri prvem cepilnem hodu, počasi spustite obe upravljalni ročici (8) in zagozdo za cepljenje (2) s kosom lesa previdno pomaknite navzgor do končnega položaja. Nato nagibno mizo (9) sl. 10 z roko ali nogo nagnite tako, da se zaklopni kavelj (10) sl. 1 zaskoči. Zdaj izvedite drugi cepilni hod, da se kos lesa popolnoma razcepi, in odstranite poleno, nato pa vrtljivo mizo z nogo ali roko spet obrnite navznoter slika 7.

Delovanje dvigalke za hlod (le pri Compact 10t)

Splošni napotki za dvigalko za hlod:

- Iz varnostnih razlogov obesite verigo (20) dvigalke za hlod (19) samo na zadnji člen kavlja verige (22).
- Bodite pozorni, da se na delovnem območju dvigalke za hlod (19) ne nahajajo osebe.

Delovanje dvigalke za hlod (19):

- Sprostite pritrdilno ročico (21b) dvigalke za hlod (19), tako da se lahko dvižna cev dvigalke za hlod (19) prosto premika.
- Zagozdo za cepljenje (2) spustite tako nizko, da je dvižna cev dvigalke za hlod (19) popolnoma na tleh.
- V tem položaju lahko cepljen hlod prekotalite na dvižno cev dvigalke za hlod (19). Hlod se mora nahajati med obema pritrdiloma.
- Potisnite zaustavitveno ročico (18) desno navzdol in premaknite zagozdo za cepljenje (2) počasi navzgor.
- Dvigalka za hlod (19) se premakne navzgor in postavi hlod na osnovno ploščo (13).
- Izravnajte hlod na sredino zagozde za cepljenje ter ga razcepite. (glejte navodila za delo »Cepljenje«)
- Nato odstranite razcepljen les in na opisan način lahko razcepite nov hlod.

Previdno!

Ne zadržujte se na delovnem območju dvigalke za hlod (19)! Nevarnost poškodb!

Ponastavitev dvigalke za hlod (19):

- Pri neuporabi dvigalke za hlod (19) se bo ta uporabljala kot druga zaščitna ročica. Dvižna cev se nastavi visoko, dokler se povsem ne zaskoči v pritrdilno ročico (21b).

Transportni položaj dvigalke za hlod (19):

- Z roko dvignite dvigalko za hlod (19), dokler ne zaskoči.

Previdno!

Ne zadržujte se na delovnem območju dvigalke za hlod (19). Nevarnost poškodb!

Splošni delovni napotki

Pozor!

- Osnovna plošča naj bo vedno čista, da se lahko vrtljiva miza (9) fiksno zaskoči!
- Cepite samo ravno odrezana drva.
- Drva cepite navpično.
- Nikoli jih ne cepite v ležečem ali prečnem položaju.
- Pri cepljenju drv nosite primerne rokavice.

Standardi za preprečevanje nezgod

- Ta stroj lahko upravlja samo strokovno osebje, ki je dobro seznanjeno z vsebino tega priročnika.
- Pred zagonom je treba preveriti, ali so varovalne naprave nepoškodovane in brezhibno delujoče.
- Pred zagonom se je poleg tega treba seznaniti s upravljalnimi mehanizmi stroja, sledeč navodilom za uporabo.
- Navedene zmogljivosti stroja ni dovoljeno prekoračiti. Stroja nikakor ni dovoljeno uporabljati v druge namene.
- Glede na zakone države, v kateri se stroj uporablja, mora osebje nositi delovna oblačila, navedena tudi tukaj, pri čemer ni dovoljeno nositi širokih, frfotajočih oblačil, pasov, prstanov in veržic; dolge lase je treba po možnosti speti skupaj.
- Delovno mesto mora zmeraj biti urejeno ter čisto in orodja, deli pribora ter vijačni ključ morajo biti v dosegu.
- Pri čiščenju ali vzdrževanju stroj v nobenem primeru ne sme biti priklopljen na omrežje.
- Strogo prepovedano je delo s strojem, ki je brez varovalnih priprav ali z izklopljenimi varnostnimi mehanizmi.
- Strogo prepovedano je odstranjevanje ali spreminjanje varovalnih priprav.
- Pred natančnim branjem tega priročnika ni dovoljeno opravljati nobenih vzdrževalnih ali nastavljalnih del.

- Tukaj podan načrt za redno vzdrževanje je treba upoštevati tako iz varnostnih razlogov kot tudi zaradi učinkovitega delovanja stroja.
- Varnostne nalepke morajo biti zmeraj čiste in čitljive ter jih je treba dosledno upoštevati, da se izognete nezgodam; če so tablice poškodovane, so izginile ali sodijo k delom, ki so bili zamenjani, jih je treba nadomestiti z novimi originalnimi tablicami, ki so dobavljive pri proizvajalcu, in jih namestiti na predpisano mesto.
- Pri požarih uporabite praškasta gasilna sredstva. Požarov na napravi zaradi nevarnosti kratkega stika ni dovoljeno gasiti s curkom vode.
- Če ognja ni mogoče takoj pogasiti, je treba paziti na iztekajoče tekočine.
- Pri daljšem požaru lahko rezervoar za olje ali vodi, ki so pod tlako, eksplodirajo: zato je treba paziti, da ne pridete v stik z iztekajočimi tekočinami.

11. Vzdrževanje in popravila

Predelave, nastavljanje in čiščenje opravljajte le, ko je motor izklopljen.

⚠ Izvlecite omrežni vtič.

Izkušeni obrtniki lahko sami izvajajo manjša popravila na stroju.

Popravila in vzdrževalna dela na električni napravi lahko opravljajo samo strokovnjaki za elektriko.

Vse zaščitne in varnostne priprave je treba po zaključeni popravilih in vzdrževalnih delih takoj ponovno namestiti.

Priporočamo:

Po vsaki uporabi temeljito očistite stroj!

- Zagozda za cepljenje
 - Zagozda za cepljenje je potrošni material, ki ga je po potrebi treba nabrusiti ali zamenjati z novo zagozdo za cepljenje.
- Dvoročna zaščitna priprava
 - Kombinirana priprava za držanje in upravljanje mora ostati prosto gibljiva. Občasno jo namažite z nekaj kapljicami olja.
- Gibljivi deli
 - Vodila zagozde za cepljenje morajo biti čista. (odstranite umazanijo, lesne ostružke, lubje itd.)
 - Drsnice tirnice mažite z oljem za pršenje ali mastjo.

- Preverite nivo hidravličnega olja.
 - Preverite, ali hidravlični priključki in vijačni spoji tesnijo in ali so obrabljeni. Po potrebi za zategovanje vijačnih spojev.

Preverite nivo olja

Hidravlična naprava je zaprt sistem z rezervoarjem olja, oljno črpalko in krmilnim ventilom. Pred vsakim zagonom redno preverjajte nivo mazalnega olja. Prenizek nivo olja lahko povzroči poškodbe oljne črpalke.

Napotek:

Nivo olja preverjajte, ko je cepilno rezilo uvlečeno. Merilna palica za olje se nahaja na osnovnem ogrodju v odzračevalnem pokrovu (12) (sl. 13) in ima 2 zarezi. Če je nivo olja pod spodnjo zarezo, to pomeni minimalni nivo olja. V tem primeru morate takoj doliti olje. Zgornja zareza prikazuje maksimum nivoja olja.

Cepilni steber morate pred preverjanjem uvleči, stroj pa mora stati ravno.

Kdaj moram zamenjati olje?

Prva menjava olja je po 50 obratovalnih urah, potem pa na vsakih 500 obratovalnih ur.

Zamenjava (sl. 13)

- Cepilni steber popolnoma uvlecite.
- Pod cepilnik postavite posodo s prostornino najmanj 7 l.
- Odvijte odzračevalni pokrov (12).
- Odprite izpustni vijak (g) spodaj na rezervoarju za olje, da lahko olje izteče ven.
- Ponovno zaprite izpustni vijak (g) in ga dobro zategnite.
- Skozi čisti lija dotočite 4,8 l novega hidravličnega olja.
- Ponovno privijte odzračevalni pokrov (12).

Odpadno olje odstranite v skladu s predpisi na krajevnem zbirnem mestu za odpadno olje. Prepovedano je izpuščanje odpadnega olja v tla ali mešanje z odpadki.

Priporočamo naslednja hidravlična olja:

- Aral Vitam gf 22
- BP Energol HLP-HM 22
- Mobil DTE 11
- Shell Tellus 22
- ali enakovredna.

Ne uporabljajte drugih vrst olja!

Uporaba drugega olja vpliva na delovanje hidravličnega cilindra.

Cepilni prečnik

Cepilni prečnik je treba pred zagonom rahlo namazati. Ta postopek ponovite na vsakih 5 obratovanih ur. Nanesite majhno količino masti ali olja za pršenje.

Prečnik ne sme delovati na suho.

Hidravlična naprava

Hidravlična naprava je zaprt sistem z rezervoarjem olja, oljno črpalko in krmilnim ventilom.

Tovarniško izdelanega sistema ni dovoljeno spreminjati ali manipulirati.

Redno preverjajte nivo olja.

Prenizek nivo olja povzroči poškodbe oljne črpalke.

Hidravlične priključke in privitja redno preverjajte glede tesnjenja – po potrebi pritegnite.

Pred začetkom vzdrževalnih in nadzornih ukrepov je treba očistiti delovno območje in pripraviti orodje v dobrem stanju.

Tukaj navedeni časovni razmiki se nanašajo na normalne pogoje uporabe; ko je torej stroj izpostavljen večji obremenitvi, se ti časi temu ustrezno zmanjšajo.

Obloge stroja, zaslonke in krmilne ročice čistite z mehko, suho ali rahlo z nevtralnimi čistilnimi sredstvom navlaženo krpo, ne uporabljajte topil, kot sta alkohol ali bencin, ker nažirajo površino.

Olja in maziva hranite izven dosega nepooblaščenih oseb; pozorno preberite in upoštevajte navodila na posodah; izogibajte se neposrednemu stiku s kožo in po uporabi dobro sperite.

Informacije o servisu

Upoštevajte, da so pri tem izdelku sledeči deli podvrženi obrabi, ki izhaja iz uporabe, ali naravni obrabi oz. so sledeči deli potrebni kot potrošni material.

Obrabni deli*: zagozda za cepljenje, vodila zagozde za cepljenje/ročaja, hidravlično olje

* Ni nujno v obsegu dostave!

Nadomestne dele in pribor dobite v našem servisnem centru. V ta namen odčitajte QR-kodo na naslovni strani.

12. Skladiščenje

Napravo in njen pribor skladiščite v temnem, suhem prostoru, ki je zaščiten pred zmrzaljo in izven dosega otrok. Idealna temperatura skladiščenja je med 5 in 30°C. Električno orodje shranjujte v originalni embalaži.

Pokrijte električno orodje, da ga zaščitite pred prahom ali vlago. Navodila za uporabo hranite ob električnem orodju.

13. Prevoz

Ročni transport, slika 15

Če želite cepilnik drv transportirati, mora te zagozdo za cepljenje (2) pomakniti povsem navzdol. S pomočjo ročaja (1) in podporo z nogo cepilnik rahlo nagnite, da se stroj nagne na kolesa in ga lahko v tem položaju premikate.

Transport z dvigalom (sl. 16 in 16a):

Nikoli ne dvigujte za zagozdo za cepljenje!

Compact 8t (sl. 16)

Pritrdite jermene na obeh straneh na zgornje držalo varovalnih lokov. Previdno dvignite stroj!

Compact 10t (sl. 16a)

Jermen pritrdite na držalo zgornjega zaščitnega loka na levi strani in na držalo pritrdilne ročice na desni strani. Previdno dvignite stroj.

14. Električni priključek

Nameščeni elektromotor je priključen, tako da je pripravljen za uporabo. Priključek ustreza zadevnim standardom VDE in DIN.

Omrežni priključek in uporabljen podaljšek na strani kupca morata ustrezati predpisom.

- Izdelek izpolnjuje zahteve EN 61000-3-11 in je zavezan posebnim pogojem za priključek. To pomeni, da uporaba na poljubnih, prosto izbirnih priključnih točkah ni dovoljena.
- Naprava lahko ob neugodnih pogojih električnega omrežja povzroči prehodno napetostno nihanje.
- Proizvod je predviden izključno za uporabo na priključnih točkah, ki
 - a) ne prekoračijo najvišje dovoljene omrežne impedanco »Z« (Z_{max} = 0.382 Ω), ali

b) imajo trajno tokovno obremenljivost omrežja najmanj 100 A po fazi.

- Kot uporabnik morate zagotoviti, po potrebi s posvetovanjem z vašim podjetjem za oskrbo z električno energijo, da vaša priključna točka, na katero želite priključiti proizvod in ga uporabljati, izpolnjuje obe od zgoraj navedeni zahtevi, a) in b).

Pomembni napotki

Pri preobremenitvi motorja se ta samodejno izklopi. Po določenem času hlajenja (različni časi) lahko motor znova vklopite.

Poškodovan električni priključni vodnik

Na električnih priključnih vodih pogosto nastanejo poškodbe izolacije.

Vzroki za to so lahko:

- Otiščanci, če priključne vode speljete skozi okna ali reže vrat.
- Pregibi zaradi nepravilne pritrditve ali vodenja priključnih vodov.
- Rezi zaradi vožnje preko priključnih vodov.
- Poškodbe izolacije zaradi iztrganja iz stenske vtičnice.
- Pretrgana mesta zaradi staranja izolacije.

Takih poškodovanih električnih priključnih vodov ne smete uporabljati, ker so zaradi poškodb izolacije smrtno nevarni.

Redno preverjajte, če so električni priključni vodi poškodovani. Pri tem pazite, da priključni vod pri preverjanju ne bo visel na električnem omrežju.

Električni priključni vodi morajo ustrezati zadevnim določilom VDE in DIN. Uporabljajte samo priključne vode z oznako H05VV-F. Po predpisih mora biti oznaka tipa priključnega voda natisnjena na njem.

Omrežni priključek je treba zaščititi z inertno varovalko maks. 16 A.

Motor na trifazni tok 400 V/50 Hz (sl. 17)

Omrežna napetost 400 V/50 Hz

Omrežni priključek in podaljševalni vod morata biti 5-žilna = 3 faze + nevtralno + zaščitni vodnik. – (3/N/PE).

Motor na izmenični tok 230 V/50 Hz

Omrežna napetost 230 V/50 Hz

Podaljševalni vodi morajo imeti presek najmanj 1,5 mm².

Pri priklopu na omrežje ali spremembi lokacije je treba preveriti smer vrtenja. Po potrebi zamenjajte polarnost. Obrnite pripravo za spremembo polarnosti (400 V) v vtiču naprave. (slika 17)

Priključevanje in popravila električne opreme lahko izvajajo samo električarji.

V primeru povpraševanja morate navesti spodnje podatke:

- Vrsta toka, ki napaja motor
- Podatki tipske ploščice stroja
- Podatki tipske ploščice motorja

15. Odlaganje med odpadke in reciklaža



Naprava je zaradi preprečitve poškodb med transportom v embalaži. Ta embalaža je iz surovine in je zato ponovno uporabna ali jo lahko vrnete v surovinski cikel.



Naprava in njen pribor so iz različnih materialov, kot npr. iz kovine in umetnih snovi.

Okvarjene sestavne dele zavrzite med posebne odpadke. Povprašajte v specializirani trgovini ali v občinski upravi!

Odpadne opreme ne odvrzite med gospodinske odpadke!



Ta simbol označuje, da je tega izdelek v skladu z Direktivo o odpadni električni in elektronski opremi (2012/19/EU) in v skladu z nacionalno

zakonodajo ni dovoljeno odvreči med gospodinske odpadke. Ta izdelek je treba dostaviti na ustrezno zbirno mesto. Lahko ga npr. vrnete ob nakupu podobnega izdelka ali pa ga predate na zbirnem mestu, ki je pristojno za reciklažo odpadne električne in elektronske opreme. Neustrezno ravnanje starimi napravami lahko zaradi potencialno nevarnih snovi, ki so pogosto vsebovane v odpadni električni in elektronski opremi, predstavlja nevarnost za okolje in človeško zdravje. Če ta izdelek pravilno zavrzete, prispevate tudi k učinkoviti rabi naravnih virov.

Informacije o zbirnih mestih odpadne opreme dobite pri mestni upravi, lokalnem organu, ki je pristojen za ravnanje z odpadki, pri pooblaščenem zbirnem centru za odstranjevanje odpadne električne in elektronske opreme ali pri svojem komunalnem podjetju.

Razstavljanje in odstranjevanje

Stroj ne vsebuje zdravju in okolju škodljivih snovi, saj je izdelan iz popolnoma reciklažnih materialov ali takšnih, ki jih lahko odstranite po normalni poti.

Pri odstranjevanju se obrnite na specializirana podjetja ali na kvalificirano strokovno osebje, ki pozna mogoča tveganja, je prebralo ta navodila za uporabo in jih dosledno upošteva.

Ko je stroj odslužen, ravnajte na naslednji način z upoštevanjem vseh navedenih norm za preprečevanje nezgod:

- prekinite dovod energije (električni ali PTO),
- odstranite vse električne kable in jih predajte specializiranemu zbirnemu mestu, s tem da upoštevate določila, ki veljajo v posamezni državi.
- Izpraznite rezervoar za olje in olje v tesnih posodah predajte zbirnemu mestu, s tem da upoštevate določila, ki veljajo v posamezni državi.
- Vse ostale dele stroja oddajte na odpad, s tem da upoštevate določila, ki veljajo v posamezni državi.

Pazite, da odstranite vsak del stroja, s tem da upoštevate določila, ki veljajo v posamezni državi.

16. Pomoč pri motnjah

V naslednji tabeli so prikazani simptomi napak in opisana pomoč, če vaš stroj ne deluje pravilno. Če s tem ne morete lokalizirati in odpraviti težave, se obrnite na svoj servis.

Motnja	Mogoč vzrok	Ukrep	Stopnja nevarnosti
Hidravlična črpalka se ne zažene	Ni napetosti	Preverite, če so vodi pod napetostjo	Nevarnost električnega udara To delovno fazo mora opraviti vzdrževalec električar.
	Termostatsko stikalo motorja se je izklopilo	Ponovno vklopite termostatsko stikalo v notranjosti ohišja motorja	
Steber se pomakne navzdol	Nizek nivo olja	Preverite nivo olja in ga dolijte	Nevarnost umazanja To delovno fazo lahko opravi vodja stroja.
	Ena od ročic ni priključena	Preverite pritrditev ročic	Nevarnost ureznin To delovno fazo lahko opravi vodja stroja.
	Umazanija v tirnicah	Očistite steber	
Motor (400 V) se zažene, ampak steber se ne pomakne navzdol.	Napačna smer vrtenja motorja pri trifaznem toku	Preverite smer vrtenja motorja in jo prestavite	
Motor (230 V) se ne zažene.	Previsok zagonski tok pri prenizkih temperaturah, avtomatska varovalka se je sprožila	Temperatura za zagon motorja mora znašati od 5 do 10 °C. Na omrežnem priključku uporabite inertno varovalko 16 A.	

Vzdrževanje in popravila

Vse vzdrževalne ukrepe mora opravljati strokovno osebje, s tem da točno upošteva ta navodila za uporabo. Pred vsakim vzdrževalnim ukrepom je treba sprejeti vse mogoče varnostne ukrepe, izklopiti motor in prekiniti električno napajanje (če je potrebno, izvlecite vtič). Na stroj namestite tablico, ki pojasnjuje izpad: »Stroj zaradi vzdrževanja ne deluje: nepooblaščenim je prepovedano zadrževanje okoli stroja in zaganjanje stroja.«

Compact 8t

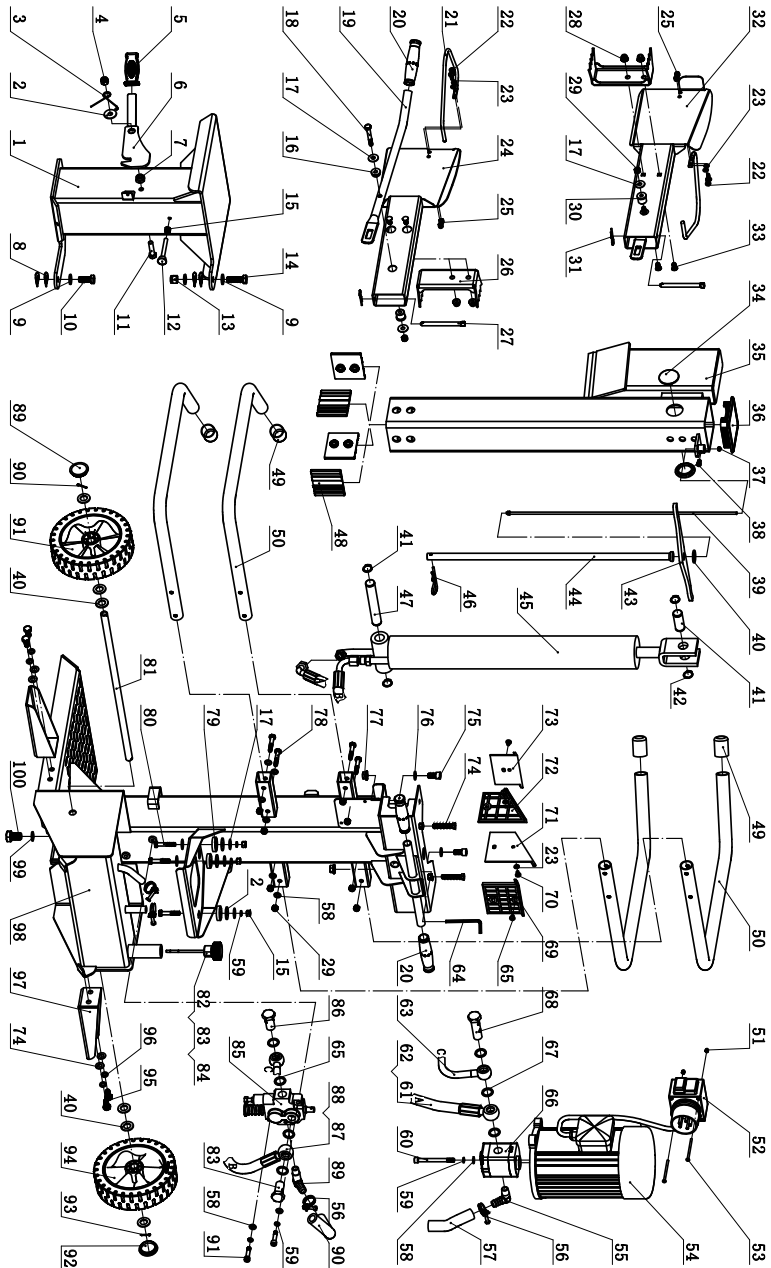

EG-Konformitätserklärung Originalkonformitätserklärung

EG Declaration of Conformity

Déclaration de conformité EG



Scheppach GmbH, Günzburger Str. 69, D-89335 Ichenhausen

DE	erklärt folgende Konformität gemäß EU-Richtlinie und Normen für den Artikel	PL	deklaruje, że produkt jest zgodny z następującymi dyrektywami UE i normami
GB	hereby declares the following conformity under the EU Directive and standards for the following article	HU	az EU-irányelv és a vonatkozó szabványok szerinti következo megfeleloségi nyilatkozatot teszi a termékre
CZ	prohlašuje následující shodu podle směrnice EU a norem pro výrobek	HR	ovime izjavljuje da postoji sukladnost prema EU-smjernica i normama za sljedece artikle
SK	prehlasuje nasledujúcu zhodu podľa smernice EU a noriem pre výrobok	SI	izjavlja sledede skladnost z EU-direktivo in normami za artikel

Marke / Brand / Marque:

Art.-Bezeichnung:

Article name:

Nom d'article:

Art.-Nr. / Art. no.: / N° d'ident.:

SHEPPACH

HOLZSPALTER - Compact 8T / Compact 10t

LOG SPLITTER - Compact 8T / Compact 10t

FENDEUSE DE BOIS - Compact 8T / Compact 10t

5905419901 / 5905419902 / 5905423901 / 5905423902

2014/29/EU	2004/22/EC	89/686/EC_96/58/EC	2000/14/EC_2005/88/EC
2014/35/EU	2014/68/EU	90/396/EC	Annex V
x 2014/30/EU	x 2011/65/EU*		Annex VI Noise: measured L_{wA} = xx dB(A); guaranteed L_{wA} = xx dB(A) P = xx KW; L/Ø = cm Notified Body: Notified Body No.:
x 2006/42/EC			2010/26/EC
Annex IV Notified Body: Notified Body No.: Certificate No.:			Emission. No.:

Standard references:

EN 60204-1:2019; EN 609-1:2017

Die alleinige Verantwortung für die Ausstellung dieser Konformitätserklärung trägt der Hersteller.

This declaration of conformity is issued under the sole responsibility of the manufacturer.

Le fabricant assume seul la responsabilité d'établir la présente déclaration de conformité.

* Der oben beschriebene Gegenstand der Erklärung erfüllt die Vorschriften der Richtlinie 2011/65/EU des Europäischen Parlaments und des Rates vom 8. Juni 2011 zur Beschränkung der Verwendung bestimmter gefährlicher Stoffe in Elektro- und Elektronikgeräten.

The object of the declaration described above fulfils the regulations of the directive 2011/65/EU of the European Parliament and Council from 8th June 2011, on the restriction of the use of certain hazardous substances in electrical and electronic equipment.

L'appareil décrit ci-dessus dans la déclaration est conforme aux réglementations de la directive 2011/65/EU du Parlement Européen et du Conseil du 8 juin 2011 visant à limiter l'utilisation de substances dangereuses dans la fabrication des appareils électriques et électroniques.

Ichenhausen, den 23.03.2022

Unterschrift / Andreas Pecher / Head of Project Management

First CE: 2021

Subject to change without notice

Documents registrar: Viktor Härtl

Günzburger Str. 69, D-89335 Ichenhausen

Garantie DE

Offensichtliche Mängel sind innerhalb von 8 Tagen nach Erhalt der Ware anzuzeigen, andernfalls verliert der Käufer sämtliche Ansprüche wegen solcher Mängel. Wir leisten Garantie für unsere Maschinen bei richtiger Behandlung auf die Dauer der gesetzlichen Gewährleistungsfrist ab Übergabe in der Weise, dass wir jedes Maschinenteil, das innerhalb dieser Zeit nachweisbar in Folge Material- oder Fertigungsfehler unbrauchbar werden sollte, kostenlos ersetzen. Für Teile, die wir nicht selbst herstellen, leisten wir nur insoweit Gewähr, als uns Gewährleistungsansprüche gegen die Vorlieferanten zustehen. Die Kosten für das Einsetzen der neuen Teile trägt der Käufer. Wandlungs- und Minderungsansprüche und sonstige Schadensersatzansprüche sind ausgeschlossen.

Warranty GB

Apparent defects must be notified within 8 days from the receipt of the goods. Otherwise, the buyer's rights of claim due to such defects are invalidated. We guarantee for our machines in case of proper treatment for the time of the statutory warranty period from delivery in such a way that we replace any machine part free of charge which provably becomes unusable due to faulty material or defects of fabrication within such period of time. With respect to parts not manufactured by us we only warrant insofar as we are entitled to warranty claims against the upstream suppliers. The costs for the installation of the new parts shall be borne by the buyer. The cancellation of sale or the reduction of purchase price as well as any other claims for damages shall be excluded.

Záruka CZ

Viditelné vady jsou poukazatelné během 8 dní od obdržení zboží, jinak ztrácí zákazník všechny nároky týkající se takovýchto vad. Poskytujeme záruku na naše stroje, s kterými je správně zacházeno, na dobu zákonně záruční lhůty začínající od doručení tak, že bezplatně vyměníme každou část stroje, která se během této doby může stát prokazatelně nepoužitelnou následkem materiálové či výrobní vady. Na díly, které sami neopravujeme, poskytujeme záruku pouze v rozsahu, v němž nám přísluší nárok na záruční plnění vůči subdodavatelům. Náklady na instalaci nového dílu nese zákazník. Nárok na výměnu zboží, na slevu a jiné nároky na odškodnění jsou vyloučeny.

Záruka SK

Zrejme vady musia byť predstavené v priebehu 8 dní po obdržaní tovaru, ináč zákazník stratí všetky nároky týkajúce sa takejto vady. Ponúkame záruku na naše aparáty, ktoré sú správne používané počas zákonného termínu záruky tak, že bezplatne vymeníme každú časť aparátu, ktorá sa v priebehu tohto času môže stať dokázateľne nefunkčnou dôsledkom materiálnej či výrobnéj vady. Na časti ktoré sami nevyrobíme, poskytujeme záruku iba v rozsahu, v ktorom nám prísluší nárok na záručné plnenie k subdodávateľovi. Za trovy týkajúce sa inštalácie novej súčiastky je zodpovedný zákazník. Nárok na výmenu tovaru, na zľavu a iné nároky na nahradenie škody sú vylúčené.

Szavatosság HU

A nyilvántaló hibákat ki kell jelenteni számított 8 napon belül az áruk, különben a vevő elveszti minden igényt az ilyen hibák. Kínálunk garanciát a gépeinket a megfelelő kezeléssel időtartamának hallgatóságos garancia a szállítás időpontját oly módon, hogy cserélje ki minden egyes részre ezen idő alatti észlelhető a sorban anyag-vagy gyártási legyen hibávaló, ingeny. Az alkatrészeket, hogy nem termel magunkat, hogy csak olyan garanciát, hiszen jogosultak jótállási igények beszállítókkal szemben. A költség beillesztése az új részek a vevőnek. Átalakítása és csökkentése követelések és egyéb kártérítési igények ki vannak zárva.

Gwarancja PL

Wszelkie uszkodzenia muszą być zgłaszane w przeciągu 8 dni od daty otrzymania towaru, w przeciwnym wypadku, prawo do reklamacji wygasa. Gwarantujemy, że w czasie trwania gwarancji wymienimy wszelkie części maszyn, które okażą się niesprawne na skutek wad materiału z jakiego zostały wykonane lub błędów w produkcji bez dodatkowych opłat pod warunkiem, że maszyna będzie obsługiwana zgodnie z zaleceniami. W odniesieniu do części nie produkowanych przez nas, gwarancja obowiązuje tylko w przypadku naszych dostawców. Koszty instalacji nowych części są ponoszone przez klienta. Odszkodowania wynikłe z uszkodzeń maszyny oraz redukcje ceny zakupu maszyny w ramach reklamacji nie będą rozpatrywane.

Garancija HR

Vidljive štete se moraju prijaviti u roku od 8 dana od primitka robe U suprotnom slučaju kupac gubi pravo na reklamaciju. Mi jamčimo za naše strojeve u slučaju ispravnog postupanja tijekom perioda zakonskog jamstva tako što zamijenujemo besplatno bilo koji dio stroja koji dokazano postane neupotrebljiv uslijed neispravnog materijala ili grešaka u proizvodnji u tom vremenskom periodu Za dijelove koje mi nismo proizveli jamčimo samo ukoliko imamo pravo na reklamaciju prema dobavljačima Troškove za ugradnju novih dijelova snosi kupac Molbe za smanjenjem cijene kao i sve druge reklamacije zbog šteta su isključene.

Garancija SI

Očitne pomanjkljivosti je potrebno naznaniti 8 dni po prejemu blaga, v nasprotnem primeru izgubi kupec vse pravice do garancije zaradi takšnih pomanjkljivosti. Za naše naprave dajemo garancijo ob pravilni uporabi za čas zakonsko določenega roka garancije od prodaje in sicer na takšen način, da vsak del naprave brezplačno nadomestimo, za katerega bi se v tem roku izkazalo, da je zaradi slabega materiala ali slabe izdelave neuporaben. Za dele, ki jih sami ne izdelujemo, jamčimo samo toliko, kolikor zahteva garancija drugih podjetij. Stroški za vstavljanje novih delov nosi kupec. Zahteve za spreminjanje in zmanjšanje ter ostale zahteve za nadomestilo škode so izključene.