

RESPEKTA®

Bedienungsanleitung

Einbau Kühl-Gefrierkombination

Art.-Nr.:14120000001616
MODELL:GKE178-16

Inhalt	
1. Sicherheitsinformationen	Page 1~9
2. Übersicht	Page 10
3. Türanschlag wechseln	Page 11~12
4. Installation	Page 13~16
5. Täglicher Gebrauch	Page 17~22



KONFORMITÄTSERKLÄRUNG

Der Hersteller der/des hierin beschriebenen Produkte(s) auf welche(s) sich diese Erklärung bezieht, erklärt hiermit in alleiniger Verantwortung, dass diese(s) die einschlägigen, grundlegenden Sicherheits- Gesundheits- und Schutzanforderungen der hierzu bestehenden EG Richtlinien erfüllen und die entsprechenden Prüfprotokolle, insbesondere die vom Hersteller oder seinem Bevollmächtigten ordnungsgemäss ausgestellte CEKonformitätserklärung zur Einsichtnahme der zuständigen Behörden vorhanden sind und über den Geräteverkäufer angefordert werden können. Der Hersteller erklärt ebenso, dass die Bestandteile der in dieser Bedienungsanleitung beschriebenen Gerät, welche mit frischen Lebensmitteln in Kontakt kommen können, keine toxischen Substanzen enthalten.

DECLARATION OF CONFORMITY

The manufacturer of the product/s described herein, to which this description refers, declares on its sole responsibility that the product/s meet the relevant fundamental safety, health and protection requirements of the relevant EU guidelines and that the corresponding test reports are available for examination by the relevant authorities and can be requested from the seller of the appliance, especially with regard to CE Declaration of Conformity issued by the manufacturer or with the manufacturer's approval. Moreover, the manufacturer declares that the parts of the appliance described in this user manual, which come into contact with fresh food, do not contain any toxic substances.

Marke	Respekta
Hersteller und Verantwortliche Person mit Adresse	NEG Novex Großhandelsgesellschaft für Elektro- und Haustechnik GmbH Chenover Straße 5 67117 Limburgerhof Deutschland info@neg-novex.de www.respekta.de

Im Interesse Ihrer Sicherheit und zur Gewährleistung des korrekten Gebrauchs lesen Sie bitte vor der Installation und der ersten Inbetriebnahme dieses Geräts diese Bedienungsanleitung sorgfältig durch, einschließlich aller Hinweise und Warnungen. Um unnötige Fehler und Unfälle zu vermeiden, ist es wichtig sicherzustellen, dass alle Personen, die das Gerät benutzen, mit seiner Bedienung und den Sicherheitsmerkmalen gründlich vertraut sind. Bewahren Sie diese Anleitung auf und stellen Sie sicher, dass sie beim Umstellen oder Weiterverkauf des Geräts mitgegeben wird, damit alle Nutzer während der gesamten Lebensdauer des Geräts ordnungsgemäß über dessen Gebrauch und Sicherheit informiert sind. Zum Schutz von Leben und Eigentum sind die Vorsichtsmaßnahmen dieser Bedienungsanleitung einzuhalten, da der Hersteller nicht für Schäden verantwortlich ist, die durch Nichtbeachtung entstehen.

Sicherheit von Kindern und schutzbedürftigen Personen:

- Dieses Gerät kann von Kindern ab 8 Jahren sowie von Personen mit eingeschränkten physischen, sensorischen oder geistigen Fähigkeiten oder mit mangelnder Erfahrung und Kenntnis benutzt werden, sofern sie beaufsichtigt werden oder eine Einweisung in den sicheren Gebrauch des Geräts erhalten haben und die damit verbundenen Gefahren verstehen.
- Kinder im Alter von 3 bis 8 Jahren dürfen dieses Gerät be- und entladen.

- Kinder sollten beaufsichtigt werden, um sicherzustellen, dass sie nicht mit dem Gerät spielen.
- Reinigung und Wartung durch den Benutzer dürfen nicht von Kindern durchgeführt werden, es sei denn, sie sind mindestens 8 Jahre alt und werden beaufsichtigt.
- Halten Sie sämtliches Verpackungsmaterial von Kindern fern. Es besteht Erstickungsgefahr.
- Wenn Sie das Gerät entsorgen, ziehen Sie den Netzstecker aus der Steckdose, schneiden Sie das Netzkabel so nah wie möglich am Gerät ab und entfernen Sie die Tür, um zu verhindern, dass spielende Kinder einen Stromschlag erleiden oder sich im Gerät einschließen.
- Wenn dieses Gerät mit magnetischen Türdichtungen ein älteres Gerät mit Feder- oder Riegelschloss an Tür oder Deckel ersetzt, stellen Sie sicher, dass dieses Schloss vor der Entsorgung des alten Geräts unbrauchbar gemacht wird. Dadurch wird verhindert, dass es für Kinder zu einer tödlichen Falle wird.

Allgemeine Sicherheit

 **Warnung!** Halten Sie die Lüftungsöffnungen im Gerätegehäuse oder in der Einbaustruktur frei von Hindernissen.

 **Warnung!** Verwenden Sie keine mechanischen Geräte oder andere Mittel, um den Abtauprozess zu beschleunigen, außer den vom Hersteller empfohlenen.

 **Warnung!** Beschädigen Sie den Kältemittelkreislauf nicht.

1) Falls im Gerät ein Leuchtmittel vorhanden ist.

 **Warnung!** Verwenden Sie keine anderen elektrischen Geräte (z. B. Eismaschinen) im Inneren von Kühlgeräten, es sei denn, sie sind vom Hersteller ausdrücklich für diesen Zweck zugelassen.

 **Warnung!** Berühren Sie das Leuchtmittel nicht, wenn es längere Zeit eingeschaltet war, da es sehr heiß sein kann ¹⁾

 **Warnung!** Stellen Sie beim Aufstellen des Geräts sicher, dass das Netzkabel nicht eingeklemmt oder beschädigt wird.

 **Warnung!** Stellen Sie keine Mehrfachsteckdosen oder tragbaren Stromversorger hinter dem Gerät auf.

- Lagern Sie keine explosionsgefährlichen Stoffe wie Spraydosen mit entzündbarem Treibmittel in diesem Gerät.
- Das Kältemittel Isobutan (R-600a) befindet sich im Kältekreislauf des Geräts. Es ist ein natürliches Gas mit hoher Umweltverträglichkeit, das jedoch brennbar ist.
- Während des Transports und der Installation des Geräts muss darauf geachtet werden, dass keine Komponenten des Kältekreislaufs beschädigt werden.
 - Vermeiden Sie offene Flammen und Zündquellen
 - Lüften Sie den Raum, in dem sich das Gerät befindet, gründlich
- Es ist gefährlich, die Spezifikationen zu ändern oder dieses Produkt in irgendeiner Weise zu modifizieren. Jede Beschädigung des Netzkabels kann einen Kurzschluss, Brand und/oder elektrischen Schlag verursachen.

- Dieses Gerät ist für den Gebrauch in Haushalten und ähnlichen Anwendungen bestimmt, wie z. B.:
 - Personal-Küchenbereiche in Geschäften, Büros und anderen Arbeitsumgebungen;
 - Bauernhöfe und für Gäste in Hotels, Motels und ähnlichen Wohnumgebungen;
 - Bed & Breakfast-Umgebungen;
 - Catering und ähnliche nicht-kommerzielle Anwendungen.

 **Warnung!** Alle elektrischen Komponenten (Stecker, Netzkabel, Kompressor usw.) müssen von einem zertifizierten Kundendienst oder qualifiziertem Servicepersonal ersetzt werden.

 **Warnung!** Die mit diesem Gerät gelieferte Glühbirne ist eine „Speziallampen-Glühbirne“, die nur mit dem mitgelieferten Gerät verwendet werden darf. Diese „Speziallampe“ ist nicht für den häuslichen Gebrauch geeignet. ¹⁾

- Das Netzkabel darf nicht verlängert werden.
- Stellen Sie sicher, dass der Netzstecker nicht von der Rückseite des Geräts eingeklemmt oder beschädigt wird. Ein eingeklemmter oder beschädigter Netzstecker kann überhitzen und einen Brand verursachen.
- Stellen Sie sicher, dass Sie Zugang zum Netzstecker des Geräts haben.
- Ziehen Sie nicht am Netzkabel.
- Wenn die Steckdose locker ist, stecken Sie den Netzstecker nicht ein. Es besteht die Gefahr von elektrischem Schlag oder Brand.

1) Falls im Gerät ein Leuchtmittel vorhanden ist.

- Dieses Gerät ist schwer. Vorsicht beim Transport.
- Entfernen Sie keine Gegenstände aus dem Gefrierfach und berühren Sie diese nicht, wenn Ihre Hände feucht/nass sind, da dies Hautabschürfungen oder Kälte-/Frostverbrennungen verursachen kann.
- Vermeiden Sie längere direkte Sonneneinstrahlung auf das Gerät

Täglicher Gebrauch

- Stellen Sie keine heißen Gegenstände auf die Kunststoffteile des Geräts.
- Legen Sie Lebensmittel nicht direkt an die Rückwand.
- Gefrorene Lebensmittel dürfen nach dem Auftauen nicht erneut eingefroren werden. ¹⁾
- Lagern Sie vorverpackte Tiefkühlprodukte gemäß den Anweisungen des Herstellers. ¹⁾
- Die vom Gerätehersteller empfohlenen Lagerbedingungen müssen strikt eingehalten werden. Siehe die entsprechenden Anweisungen.
- Stellen Sie keine kohlenensäurehaltigen Getränke in das Gefrierfach, da der Druck im Behälter steigen und dieser explodieren kann, was das Gerät beschädigen kann. ¹⁾

Eis am Stiel kann Frostverbrennungen verursachen, wenn es direkt aus dem Gerät gegessen wird. ¹⁾

- Um eine Kontamination der Lebensmittel zu vermeiden, beachten Sie bitte die folgenden Anweisungen.
- Langes Öffnen der Tür kann zu einem erheblichen Temperaturanstieg in den Fächern des Geräts führen.
- Reinigen Sie regelmäßig Oberflächen, die mit Lebensmitteln in Berührung kommen können, sowie zugängliche Abflusssysteme.
- Reinigen Sie Wassertanks, wenn sie 48 Stunden lang nicht benutzt wurden; spülen Sie das Wassersystem, das an die Wasserversorgung angeschlossen ist, wenn 5 Tage lang kein Wasser entnommen wurde.

5

1) Falls ein Gefrierfach vorhanden ist.
2) Falls ein Frischlagerfach vorhanden ist.

- Lagern Sie rohes Fleisch und Fisch in geeigneten Behältern im Kühlschrank, damit es nicht mit anderen Lebensmitteln in Kontakt kommt oder auf diese tropft.
- Zwei-Sterne-Gefrierfächer (sofern im Gerät vorhanden) eignen sich zum Lagern von vorgefrorenen Lebensmitteln, zur Herstellung von Speiseeis und Eiswürfeln.
- Ein-, Zwei- und Drei-Sterne-Fächer (sofern im Gerät vorhanden) sind nicht für das Einfrieren von frischen Lebensmitteln geeignet.
- Wenn das Gerät über längere Zeit leer steht, schalten Sie es aus, tauen Sie es ab, reinigen Sie es, trocknen Sie es und lassen Sie die Tür offen, um die Bildung von Schimmel im Gerät zu verhindern.

Pflege und Reinigung:

- Vor Wartungsarbeiten das Gerät ausschalten und den Netzstecker aus der Steckdose ziehen.
- Reinigen Sie das Gerät nicht mit Metallgegenständen.
- Verwenden Sie keine scharfen Gegenstände, um Frost vom Gerät zu entfernen. Verwenden Sie einen Kunststoffschaber. ¹⁾
- Untersuchen Sie regelmäßig den Abfluss im Kühlschrank auf aufgetautes Wasser. Reinigen Sie den Abfluss bei Bedarf. Wenn der Abfluss verstopft ist, sammelt sich Wasser am Boden des Geräts. ²⁾

Installation

Wichtig! Für den elektrischen Anschluss die Anweisungen in den entsprechenden Abschnitten genau beachten.

- Packen Sie das Gerät aus und prüfen Sie, ob es beschädigt ist. Schließen Sie das Gerät nicht an, wenn es beschädigt ist. Melden Sie mögliche Schäden sofort an den Händler, bei dem Sie das Gerät gekauft haben. Bewahren Sie in diesem Fall die Verpackung auf.

1) Falls ein Gefrierfach vorhanden ist.
2) Falls ein Frischlagerfach vorhanden ist.

- Es wird empfohlen, mindestens vier Stunden zu warten, bevor das Gerät angeschlossen wird, damit das Öl in den Kompressor zurückfließen kann.
- Rund um das Gerät sollte eine ausreichende Luftzirkulation gewährleistet sein; andernfalls kann Überhitzung auftreten. Befolgen Sie zur Sicherstellung einer ausreichenden Belüftung die Anweisungen zur Installation.
- Wenn möglich, sollten die Abstände des Geräts an einer Wand stehen, um den Kontakt mit oder das Berühren von warmen Teilen (Kompressor, Kondensator) zu vermeiden und mögliche Verbrennungen zu verhindern.
- Das Gerät darf nicht in der Nähe von Heizkörpern oder Herden aufgestellt werden.
- Stellen Sie sicher, dass der Netzstecker nach der Installation des Geräts zugänglich ist.

Service



- Alle elektrischen Arbeiten, die für die Wartung des Geräts erforderlich sind, müssen von einem qualifizierten Elektriker oder einer fachkundigen Person durchgeführt werden.
- Dieses Produkt darf nur von einem autorisierten Servicezentrum gewartet werden, und es dürfen nur Original-Ersatzteile verwendet werden.

Energieeinsparung

- Stellen Sie keine heißen Speisen in das Gerät.
- Packen Sie Lebensmittel nicht zu dicht zusammen, da dies die Luftzirkulation verhindert.
- Stellen Sie sicher, dass Lebensmittel die Rückwand des/der Fächer(s) nicht berühren.

- Wenn der Strom ausfällt, öffnen Sie die Tür(en) nicht.
- Öffnen Sie die Tür(en) nicht häufig.
- Halten Sie die Tür(en) nicht zu lange offen.
- Stellen Sie den Thermostat nicht auf extrem niedrige Temperaturen.
- Alle Zubehörteile, wie Schubladen, Ablagen und Balkone, sollten an ihrem Platz bleiben, um den Energieverbrauch zu minimieren.

Umweltschutz

 Dieses Gerät enthält keine Gase, die die Ozonschicht schädigen könnten, weder im Kältekreislauf noch in den Isoliermaterialien. Das Gerät darf nicht zusammen mit dem Hausmüll entsorgt werden. Der Isolierschaum enthält brennbare Gase: Das Gerät muss gemäß den geltenden Entsorgungsvorschriften, die bei den örtlichen Behörden erhältlich sind, entsorgt werden. Vermeiden Sie Beschädigungen der Kühlelemente,  insbesondere des Wärmetauschers. Die auf diesem Gerät verwendeten Materialien, die mit dem Symbol gekennzeichnet sind, sind recycelbar.

 Das Symbol auf dem Produkt oder auf seiner Verpackung zeigt an, dass dieses Produkt nicht als Hausmüll behandelt werden darf. Stattdessen sollte es zu einer geeigneten Sammelstelle für die Wiederverwertung von Elektro- und Elektronikgeräten gebracht werden. Durch die korrekte Entsorgung dieses Produkts tragen Sie dazu bei, mögliche negative Auswirkungen auf die Umwelt und die menschliche Gesundheit zu verhindern,

... die durch eine unsachgemäße Entsorgung dieses Produkts entstehen könnten. Für detailliertere Informationen über das Recycling dieses Produkts wenden Sie sich bitte an Ihre örtliche Gemeindeverwaltung, Ihren Hausmüllentsorgungsdienst oder an das Geschäft, in dem Sie das Produkt gekauft haben.

Verpackungsmaterialien

Die Materialien mit dem Symbol sind recycelbar. Entsorgen Sie die Verpackung in geeigneten Sammelbehältern, um sie zu recyceln.

Entsorgung des Geräts:

1. Ziehen Sie den Netzstecker aus der Steckdose.
2. Schneiden Sie das Netzkabel ab und entsorgen Sie es.



Warnung ! Beim Gebrauch, Service und der

Entsorgung des Geräts achten Sie bitte auf ein Symbol ähnlich dem auf der linken Seite, das sich auf der Rückseite des Geräts (Rückwand oder Kompressor) befindet und gelb oder orange gefärbt ist. Es handelt sich um ein Feuerwarnsymbol. In den Kältemittelleitungen und im Kompressor befinden sich brennbare Materialien.

Halten Sie sich während des Gebrauchs, Service und der Entsorgung von Feuerquellen fern.

Übersicht

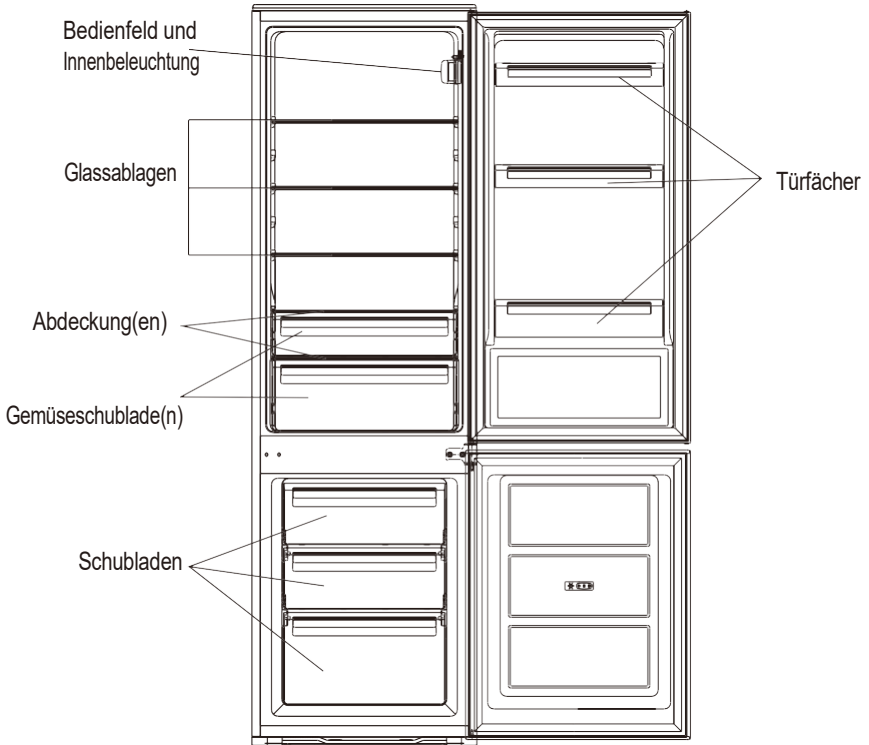

Hinweis: Die obige Abbildung dient nur als Referenz. Das tatsächliche Gerät kann davon abweichen.

Türanschlag wechseln

Benötigtes Werkzeug: Kreuzschlitzschraubendreher, Schlitzschraubendreher, Inbusschlüssel.

- Stellen Sie sicher, dass das Gerät vom Stromnetz getrennt und leer ist.
- Um die Tür abzunehmen, muss das Gerät nach hinten gekippt werden. Stellen Sie das Gerät auf etwas Festes, damit es beim Umkehren der Tür nicht verrutscht.
- Alle entfernten Teile müssen aufbewahrt werden, um die Tür später wieder montieren zu können.
- Legen Sie das Gerät nicht flach hin, da dies das Kühlsystem beschädigen kann.
- Es ist besser, wenn zwei Personen das Gerät während der Montage handhaben.

1. Schrauben Sie das obere Scharnier ab. Heben Sie dann die obere Tür an und legen Sie sie auf eine gepolsterte Unterlage, um Kratzer zu vermeiden.

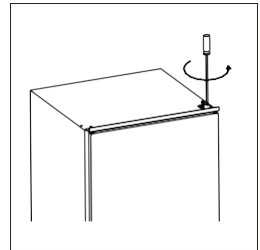

2. Schrauben Sie das mittlere Scharnier ab. Heben Sie dann die untere Tür an und legen Sie sie auf eine gepolsterte Unterlage, um Kratzer zu vermeiden.

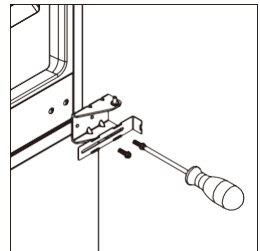

3. Entfernen Sie den unteren Scharnierstift von rechts nach links.

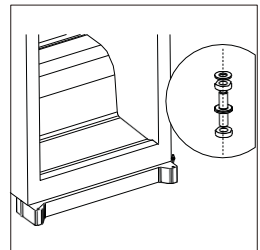

4. Bewegen Sie die mittlere Halterung von links nach rechts. Montieren Sie dann die untere Tür wieder.

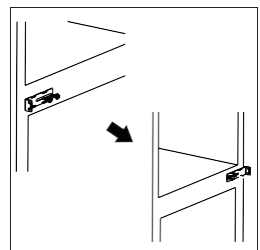

Türanschlag wechseln

5. ichtungen der Kühl- und Gefrierfachtür abnehmen, um 180° drehen und anschließend wieder anbringen.

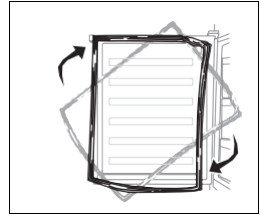

6. Mittleres Scharnier auf der linken Seite wieder montieren. Sicherstellen, dass die untere Tür horizontal und vertikal ausgerichtet ist, sodass die Dichtungen auf allen Seiten korrekt schließen, bevor das mittlere Scharnier endgültig festgezogen wird.

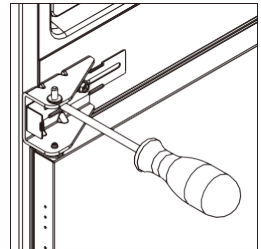

7. Den oberen Scharnierbolzen aus dem Scharnier herauserschrauben. Anschließend das Scharnier umdrehen und den Scharnierbolzen wieder einschrauben.

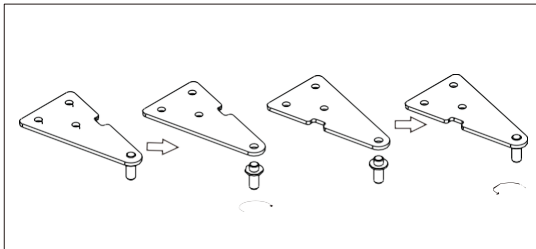

8. Obere Tür wieder einsetzen und anschließend das obere Scharnier auf der linken Seite montieren. Sicherstellen, dass die obere Tür horizontal und vertikal ausgerichtet ist, sodass die Dichtungen auf allen Seiten korrekt schließen, bevor das obere Scharnier endgültig festgezogen wird. Falls erforderlich, einen Schraubenschlüssel zum Festziehen des Scharniers verwenden.

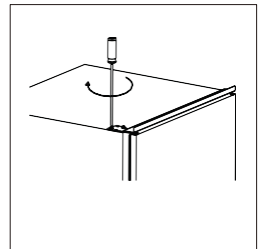

InstallationKits



Führung x 4



Führungsabdeckung x 2

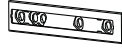

Schieber x 4



Schieberabdeckung x 4



Kurze Schraube
x27



Lange Schraube x 2



Gummidichtung
x 1

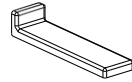

Abdeckung der mittleren
Halterung
x 2

Gerät installieren

1. Stellen Sie sicher, dass die Größe des Schrankes und die Belüftung ausreichend sind.

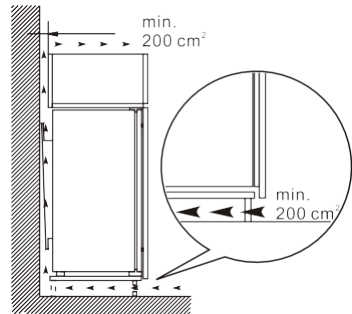
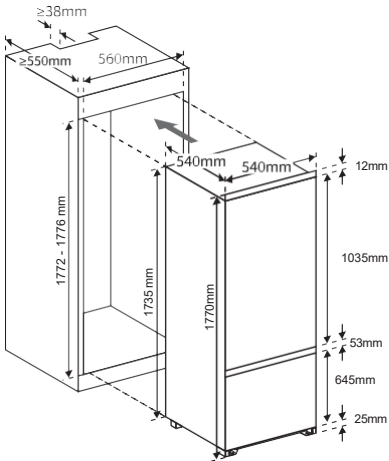

Installation

2. Schieben Sie das Gerät langsam und vorsichtig in den Schrank. Achten Sie darauf, dass die Öffnungsseite so nah wie möglich an der Schrankwand liegt.

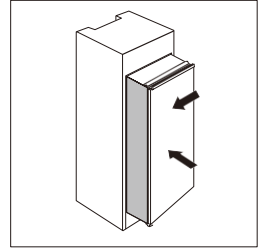

3. Schrauben Sie die Führung mit den kurzen Schrauben in die Löcher an der Seite der Gerätetür. Setzen Sie den Schieber in die Führung ein, öffnen und schließen Sie dann die Gerätetür und die Holztür vollständig, um zu prüfen, ob die Holztür vollständig und reibungslos schließen kann.

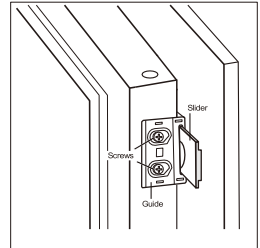

4. Öffnen Sie die Gerätetür und die Holztür zusammen und markieren Sie die Position des Schiebers, wenn dieser in allen Winkeln während des Öffnens oder Schließens der Tür gut funktioniert. Nehmen Sie den Schieber aus der Führung und befestigen Sie ihn mit zwei kurzen Schrauben an der Holztür. Befestigen Sie dann die Schieberabdeckung auf dem Schieber.

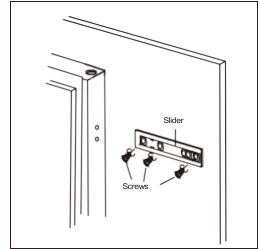

5. Schrauben Sie die Führung von der Gerätetür ab.
6. Wiederholen Sie die Schritte 2 bis 5, um die anderen drei Schieber und Abdeckungen zu befestigen.

7. Montieren Sie die vier Führungen mit den Schiebern und befestigen Sie sie mit kurzen Schrauben. Befestigen Sie dann die Führungsabdeckungen auf den Führungen.

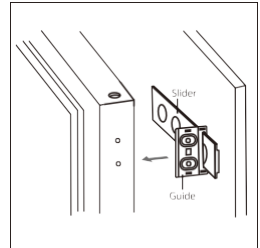

Installation

8. Überprüfen Sie doppelt, ob die Tür sich reibungslos öffnen und schließen lässt und das Gerät gut abgedichtet ist. Falls nicht, justieren Sie das Gerät leicht. Befestigen Sie anschließend die untere Halterung mit 2 langen Schrauben am Holzschrank.

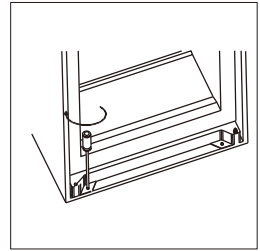

9. Befestigen Sie die obere Halterung mit kurzen Schrauben am Holzschrank.

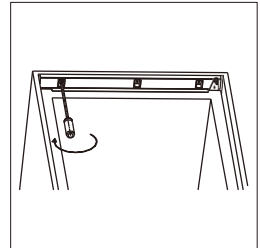

10. Bringen Sie die Gummidichtung in der Lücke zwischen Gerät und Holzschrank an der Türöffnungsseite an.

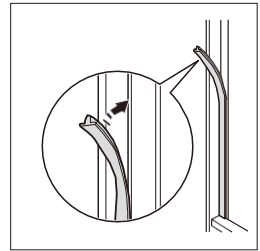

11. Schrauben Sie die beiden mittleren Halterungen mit kurzen Schrauben am Holzschrank fest. Setzen Sie dann die Abdeckungen der mittleren Halterungen an beiden Seiten auf die Halterungen.

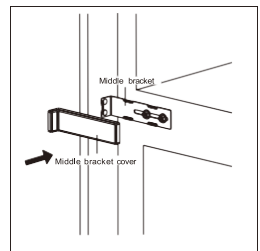
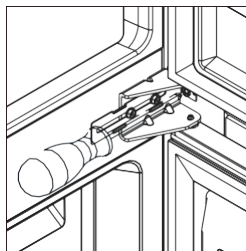

Installation

Positionierung

Installieren Sie dieses Gerät an einem Ort, an dem die Umgebungstemperatur, der auf dem Typenschild des Geräts angegebenen Klimaklasse entspricht:

Für Kühlgeräte mit Klimaklasse:

- Erweitert gemäßigt (SN): Dieses Kühlgerät ist für Umgebungstemperaturen von 10°C bis 32°C vorgesehen.
- Gemäßigt (N): Dieses Kühlgerät ist für Umgebungstemperaturen von 16°C bis 32°C vorgesehen.
- Subtropisch (ST): Dieses Kühlgerät ist für Umgebungstemperaturen von 16°C bis 38°C vorgesehen.
- Tropisch (T): Dieses Kühlgerät ist für Umgebungstemperaturen von 16°C bis 43°C vorgesehen.

Aufstellort

Das Gerät sollte in ausreichendem Abstand zu Wärmequellen wie Heizkörpern, Boilern, direkter Sonneneinstrahlung usw. aufgestellt werden.



Warnung! Es muss möglich sein, das Gerät vom Stromnetz zu trennen; der Netzstecker muss daher nach der Installation leicht zugänglich sein.

Elektrischer Anschluss

Bevor das Gerät eingesteckt wird, stellen Sie sicher, dass die auf dem Typenschild angegebene Spannung und Frequenz mit Ihrer Hausstromversorgung übereinstimmen. Das Gerät muss geerdet sein. Der Netzstecker ist zu diesem Zweck mit einem Erdungskontakt ausgestattet. Wenn die Haushaltssteckdose nicht geerdet ist, schließen Sie das Gerät gemäß den geltenden Vorschriften an eine separate Erdung an und ziehen Sie bei Bedarf einen qualifizierten Elektriker hinzu. Der Hersteller übernimmt keine Verantwortung, wenn die oben genannten Sicherheitsvorkehrungen nicht beachtet werden. Dieses Gerät entspricht den EWG-Richtlinien.

Tägliche Verwendung

Erstgebrauch

Reinigung des Innenraums

Bevor Sie das Gerät zum ersten Mal verwenden, reinigen Sie den Innenraum und sämtliches Zubehör mit lauwarmem Wasser und etwas neutraler Seife, um den typischen Geruch eines neuen Produkts zu entfernen, und trocknen Sie anschließend alles gründlich.

Wichtig: Verwenden Sie keine Reinigungsmittel oder Scheuermittel, da diese die Oberflächen beschädigen können.

Bedienfeld

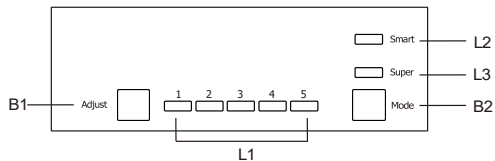

Tasten

B1 – Zum Einstellen der Kühlschranktemperatur drücken. Zyklus: 1, 2, 3, 4 bis 5.

B2 – Zum Auswählen des Modus drücken: Smart, Super oder Benutzer-Einstellung.

Anzeigelampen

L1 – Zeigt die aktuelle Einstellung des Kühlschranks an.

L2 – Leuchtet, wenn der Smart-Modus gewählt ist.

L3 – Leuchtet, wenn der Super-Modus gewählt ist.

Betrieb

Temperatureinstellung

1. Drücken Sie Modustaste (B2), um die Benutzer-Einstellung auszuwählen.

2. Drücken Sie die Einstelltaste (B1), um die Kühlschranktemperatur anzupassen. Niedrigere Zahl = niedrigere Temperatur. Die Gefrierfachtemperatur wird automatisch auf etwa -18 geregelt.

Smart-Modus

Drücken Sie die Modustaste (B2), um den Smart-Modus zu wählen.

Das Gerät passt die Kühlleistung automatisch an die Umgebungstemperatur an.

Super-Modus

Drücken Sie die Modustaste (B2), um den Super-Modus zu wählen.

Das Gerät kühlt das Gefrierfach auf die niedrigste Temperatur. Nach 54 Stunden wird die ursprüngliche Temperatureinstellung automatisch wiederhergestellt.

Gerät ausschalten

Halten Sie die Einstelltaste (B1) 5 Sekunden gedrückt, um das Gerät auszuschalten. Zum Einschalten erneut 5 Sekunden gedrückt halten.

Türalarm

Der Alarm ertönt, wenn die Tür 90 Sekunden offen bleibt.

Der Alarm hört erst auf, wenn die Tür geschlossen wird.

Tägliche Verwendung

Temperatureinstellungsempfehlung

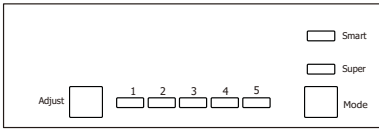
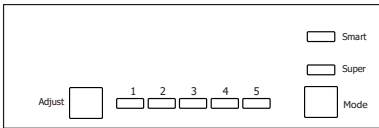
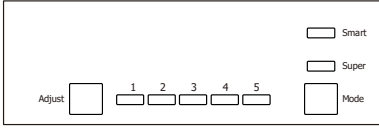
Umgebungstemperatur	Gefrierfach	Kühlschrankfach
Summer	/	 <p>Auf 2-4 einstellen</p>
Normal	/	 <p>Auf 4 einstellen</p>
Winter	/	 <p>Auf 4-6 einstellen</p>

Auswirkungen auf die Lebensmittelaufbewahrung

- Bei den empfohlenen Einstellungen beträgt die optimale Lagerdauer im Kühlschrank maximal 3 Tage.
- Bei den empfohlenen Einstellungen beträgt die optimale Lagerdauer im Gefrierfach maximal 1 Monat.
- Die optimale Lagerdauer kann bei anderen Temperatureinstellungen kürzer sein.

Tägliche Verwendung

Positionieren Sie verschiedene Lebensmittel in den jeweiligen Fächern gemäß der folgenden Tabelle:

Kühlschrankfächer	
Tür oder Balkone des Kühlschranks	<ul style="list-style-type: none">• Lebensmittel mit natürlichen Konservierungsstoffen wie Marmelade, Säfte, Getränke und Gewürze.• Verderbliche Lebensmittel nicht aufbewahren.
Gemüsefach (salatfach)	<ul style="list-style-type: none">• Obst, Kräuter und Gemüse sollten getrennt im Gemüsefach aufbewahrt werden.• Bananen, Zwiebeln, Kartoffeln und Knoblauch nicht im Kühlschrank lagern.
Kühlschrankfach – mittlere Ablage	<ul style="list-style-type: none">• Milchprodukte und Eier.
Kühlschrankfach – obere Ablage	<ul style="list-style-type: none">• Lebensmittel, die nicht gekocht werden müssen, wie Fertiggerichte, Aufschnitt und Reste.
Gefrierschublade(n) / Ablage	<ul style="list-style-type: none">• Lebensmittel zur langfristigen Lagerung.• Unteres Fach/Ablage: rohes Fleisch, Geflügel, Fisch.• Mittleres Fach/Ablage: gefrorenes Gemüse, Pommes Frites.• Oberes Fach/Ablage: Eiscreme, gefrorenes Obst, gefrorene Backwaren.

Frisches Lebensmittel einfrieren

- Das Gefrierfach eignet sich zum Einfrieren frischer Lebensmittel sowie zur langfristigen Aufbewahrung von gefrorenen und tiefgefrorenen Lebensmitteln.
- Legen Sie die frischen Lebensmittel, die eingefroren werden sollen, in das Gefrierfach.
- Die maximale Menge an Lebensmitteln, die innerhalb von 24 Stunden eingefroren werden kann, ist auf dem Typenschild angegeben.
- Der Gefrierprozess dauert 24 Stunden: Fügen Sie während dieses Zeitraums keine weiteren Lebensmittel zum Einfrieren hinzu.

Aufbewahrung von gefrorenen Lebensmitteln

Beim ersten Start oder nach längerer Nichtbenutzung lassen Sie das Gerät mindestens 2 Stunden auf der höchsten Stufe laufen, bevor Sie Lebensmittel in das Fach legen.

Wichtig: Im Falle eines unbeabsichtigten Abtauens, zum Beispiel wenn der Strom länger als der auf dem Datenblatt unter „Auftauzeit“ angegebene Wert ausgefallen ist, müssen die aufgetauten Lebensmittel schnell verbraucht oder sofort gekocht und anschließend wieder eingefroren werden (nach dem Kochen).

Auftauen

Tiefgefrorene oder gefrorene Lebensmittel können vor der Verwendung im Kühlschrank oder bei Raumtemperatur aufgetaut werden, je nachdem, wie viel Zeit für diesen Vorgang zur Verfügung steht. Kleine Stücke können sogar noch gefroren, direkt aus dem Gefrierfach, zubereitet werden. In diesem Fall verlängert sich die Garzeit.

Tägliche Verwendung

Eiswürfel

Dieses Gerät kann mit einem oder mehreren Eiswürfelbehältern ausgestattet sein, um Eis herzustellen

Zubehör – bewegliche Ablagen

Die Wände des Kühlschranks sind mit einer Reihe von Führungsschienen ausgestattet, sodass die Ablagen nach Belieben positioniert werden können.

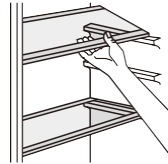

Positionierung der Türbalkone

Um die Aufbewahrung von Lebensmittelverpackungen unterschiedlicher Größe zu ermöglichen, können die Türbalkone auf verschiedenen Höhen angebracht werden. Zur Einstellung ziehen Sie den Balkon schrittweise in Pfeilrichtung, bis er sich löst, und setzen ihn dann in der gewünschten Position wieder ein.

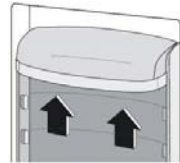

Hilfreiche Hinweise und Tipps

Um den Gefrierprozess optimal zu nutzen, finden Sie hier einige wichtige Hinweise:

- Die maximale Menge an Lebensmitteln, die innerhalb von 24 Stunden eingefroren werden kann, ist auf dem Typenschild angegeben.

- Der Gefrierprozess dauert 24 Stunden. In dieser Zeit sollten keine weiteren Lebensmittel zum Einfrieren hinzugefügt werden.

- Nur hochwertige, frische und gründlich gereinigte Lebensmittel einfrieren.
- Lebensmittel in kleinen Portionen vorbereiten, damit sie schnell und vollständig gefroren werden und später nur die benötigte Menge aufgetaut werden muss.

- Lebensmittel in Aluminiumfolie oder Polyethylen verpacken und sicherstellen, dass die Verpackungen luftdicht sind.
- Frische, ungefrorene Lebensmittel nicht mit bereits gefrorenen Lebensmitteln in Berührung bringen, um einen Temperaturanstieg der Gefrierüter zu vermeiden.

- Mageres Lebensmittel hält sich besser und länger als fettreiches; Salz verkürzt die Lagerdauer von Lebensmitteln.
- Wassereis kann bei sofortigem Verzehr nach Entnahme aus dem Gefrierfach möglicherweise Kälteschäden an der Haut verursachen.

- Es ist ratsam, auf jeder einzelnen Packung das Einfrierdatum zu vermerken, um die Lagerzeit im Blick zu behalten.

Hinweise zur Lagerung von Tiefkühlkost

Um die beste Leistung dieses Geräts zu erzielen, sollten Sie:

- Sicherstellen, dass die kommerziell gefrorenen Lebensmittel vom Händler ordnungsgemäß gelagert wurden.
- Gefrorene Lebensmittel so schnell wie möglich vom Geschäft in das Gefrierfach bringen.
- Die Tür nicht häufig öffnen oder länger als unbedingt nötig offenlassen.
- Einmal aufgetaute Lebensmittel verderben schnell und dürfen nicht wieder eingefroren werden.
- Die vom Hersteller angegebene Lagerdauer nicht überschreiten.

Hinweise zur Kühlung von frischen Lebensmitteln

Um die beste Leistung zu erzielen:

- Keine warmen Lebensmittel oder verdampfende Flüssigkeiten in den Kühlschrank stellen.
- Lebensmittel abdecken oder einwickeln, besonders wenn sie stark riechen oder Geschmack abgeben.
- Alle Arten von zubereiteten oder frischen Lebensmitteln: In Polyethylen Beutel einwickeln und auf die Glasböden über dem Gemüseschubfach legen.
- Aus Sicherheitsgründen höchstens ein bis zwei Tage auf diese Weise lagern.
- Gekochte Speisen, kalte Gerichte usw.: Abdecken und auf jedem Regal platzieren.
- Obst und Gemüse: Gründlich reinigen und in den dafür vorgesehenen Schubladen aufbewahren.
- Butter und Käse: In speziellen luftdichten Behältern aufbewahren oder in Aluminiumfolie bzw. Polyethylen Beutel einwickeln, um möglichst viel Luft auszuschließen.
- Milchflaschen: Mit Deckel verschließen und in den Türfächern lagern.
- Bananen, Kartoffeln, Zwiebeln und Knoblauch: Wenn sie nicht verpackt sind, nicht im Kühlschrank aufbewahren.

Tägliche Verwendung

Reinigung

Aus hygienischen Gründen sollte das Geräteinnere, einschließlich der Innenzubehöerteile, regelmäßig gereinigt werden.



Vorsicht! Das Gerät darf während der Reinigung nicht an das Stromnetz angeschlossen sein. Gefahr eines elektrischen Schlages! Vor der Reinigung das Gerät ausschalten und den Stecker aus der Steckdose ziehen oder den Schutzschalter bzw. die Sicherung ausschalten. Nie das Gerät mit einem Dampfreiniger reinigen. Feuchtigkeit könnte in elektrische Bauteile gelangen – Gefahr eines elektrischen Schlages! Heißer Dampf kann Kunststoffteile beschädigen. Das Gerät muss trocken sein, bevor es wieder in Betrieb genommen wird.

Wichtig! Ätherische Öle und organische Lösungsmittel können Kunststoffteile angreifen, z. B. Zitronensaft, Orangenschalen-Saft, Buttersäure oder Reinigungsmittel, die Essigsäure enthalten.

- Lassen Sie solche Substanzen nicht mit den Geräteteilen in Kontakt kommen.
- Keine scheuernden Reinigungsmittel verwenden.
- Lebensmittel aus dem Gefrierfach entfernen und an einem kühlen Ort gut abgedeckt lagern.
- Gerät ausschalten und den Stecker aus der Steckdose ziehen oder den Schutzschalter/Sicherung ausschalten.
- Gerät und Innenzubehör mit einem Tuch und lauwarmem Wasser reinigen. Nach der Reinigung mit klarem Wasser nachwischen und trockenreiben.
- Nachdem alles trocken ist, das Gerät wieder in Betrieb nehmen.

Reinigungsbohrung für Abfluss

Um ein Überlaufen von Abtauwasser in den Kühlschrank zu vermeiden, die Abflussöffnung hinten im Kühlschrankfach regelmäßig reinigen. Verwenden Sie einen Reiniger, um die Öffnung wie auf dem rechten Bild gezeigt zu säubern.

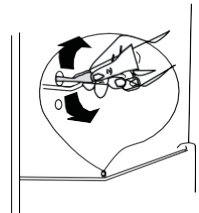

Lampentausch

Das Innenlicht ist vom LED-Typ. Um die Lampe zu ersetzen, wenden Sie sich bitte an einen qualifizierten Techniker.

Abtauen des Gefrierfachs

Das Gefrierfach wird mit der Zeit allmählich mit Frost bedeckt. Dieser sollte entfernt werden. Verwenden Sie niemals scharfe Metallwerkzeuge, um Frost vom Verdampfer zu kratzen, da dieser beschädigt werden könnte. Wenn das Eis jedoch sehr dick an der Innenverkleidung wird, sollte das komplette Abtauen wie folgt durchgeführt werden:

- Stecker aus der Steckdose ziehen.
- Alle gelagerten Lebensmittel entfernen, in mehrere Lagen Zeitungspapier einwickeln und an einem kühlen Ort aufbewahren.
- Tür offen lassen und eine Schüssel unter das Gerät stellen, um das Abtauwasser aufzufangen.
- Nach dem Abtauen das Innere gründlich trocknen.
- Stecker wieder in die Steckdose stecken, um das Gerät erneut in Betrieb zu nehmen.

Tägliche Verwendung

Fehlerbehebung



Vorsicht! Vor der Fehlersuche Netzstecker ziehen. Nur ein qualifizierter Elektriker oder fachkundiger Techniker darf Fehler beheben, die in diesem Handbuch nicht beschrieben sind.

Wichtig! Während des normalen Betriebs können Geräusche auftreten (Kompressor, Kältemittelzirkulation).

Problem	Mögliche Ursache	Lösung
Gerät funktioniert nicht	Gerät ist ausgeschaltet	Halten Sie die Taste „Einstellen“ 5 Sekunden lang gedrückt, um das Gerät einzuschalten.
	Netzstecker ist nicht eingesteckt oder sitzt locker	Netzstecker einstecken.
	Sicherung ist durchgebrannt oder defekt	Sicherung prüfen, bei Bedarf ersetzen.
	Steckdose defekt	Netzprobleme müssen von einem Elektriker behoben werden.
Lebensmittel sind zu warm	Temperatur nicht richtig eingestellt	Siehe Abschnitt „Erste Temperatureinstellung“.
	Tür wurde längere Zeit offen gelassen	Tür nur so lange wie nötig geöffnet halten.
	Große Menge warmer Lebensmittel wurde innerhalb der letzten 24 Stunden in das Gerät gestellt	Temperaturregler vorübergehend auf eine kältere Stufe einstellen.
	Gerät steht in der Nähe einer Wärmequelle	Siehe Abschnitt „Aufstellort“.
Gerät kühlt zu stark	Temperatur zu niedrig eingestellt	Temperaturregler vorübergehend auf eine höhere Stufe stellen.
Ungewöhnliche Geräusche	Gerät steht nicht waagrecht	Füße nachjustieren.
	Gerät berührt Wand oder andere Gegenstände	Gerät leicht verschieben.
	Ein Bauteil, z. B. Rohr auf der Rückseite, berührt ein anderes Bauteil oder die Wand	Bei Bedarf das Bauteil vorsichtig herausbiegen.
Wasser auf dem Boden	Abflussöffnung ist verstopft	Siehe Abschnitt „Reinigung“.

Wenn der Fehler erneut auftritt, Kontakt zum Service-Center aufnehmen.

WARRANTY CONDITIONS for household big appliances

The manufacturer does not take any responsibility for damage caused by the buyer. This device has been manufactured and tested according to the latest methods. Irrespective of the seller's / dealer's statutory warranty obligation, the manufacturer provides a 6-month warranty for faultless material and faultless production for a period of 24 months from the date of purchase. The warranty expires in case of intervention by the buyer or by third parties. Damage caused by improper handling or operation, by incorrect installation or storage, by improper connection, improper installation, as well as by force majeure or other external influences, are not covered by the guarantee. We reserve the right to repair or replace defective parts or to exchange the device in case of complaints. Only if repair (s) or replacement of the device, the intended use by the manufacturer should not be finally achieved, the buyer can demand warranty within six months, calculated from the date of purchase, reduction of the purchase price or cancellation of the purchase contract. Claims for damages, including consequential damages, unless they are based on intent or gross negligence excluded. In the case of unnecessary or unjustified use of the customer service, we charge the usual time and track charge for our service. Complaints must be reported immediately after the detection of an error. The replacement of light bulbs by our customer service technician is not subject to the warranty guidelines and is therefore subject to a charge. There is no warranty for bulbs. The warranty claim has to be proven by the buyer, by presenting the purchase receipt. The warranty is valid within the Federal Republic of Germany

GARANTIEBEDINGUNGEN für Haushalt Großgeräte

Der Hersteller übernimmt keine Verantwortung für vom Käufer verursachte Transportschäden. Dieses Gerät wurde nach modernsten Methoden hergestellt und geprüft. Der Hersteller leistet unabhängig von der Gesetzlichen Gewährleistungspflicht des Verkäufers / Händlers für die Dauer von 24 Monaten, gerechnet vom Tag des Kaufes, bei gewerblicher Nutzung 6 Monate Garantie für einwandfreies Material und Fehlerfreie Fertigung. Der Garantieanspruch erlischt bei Eingriffen durch den Käufer oder durch Dritte. Schäden die durch unsachgemässe Behandlung oder Bedienung, durch falsches Aufstellen oder Aufbewahren, durch unsachgemässen Anschluss, unsachgemässe Installation, sowie durch höhere Gewalt oder sonstige äussere Einflüsse entstehen, fallen nicht unter die Garantieleistung. Wir behalten uns vor, bei Reklamationen die defekten Teile auszubessern oder zu ersetzen, oder das Gerät umzutauschen. Nur wenn Nachbesserung(en) oder Umtausch des Gerätes die herstellereitig vorgesehene Nutzung endgültig nicht zu erreichen sein sollte, Kann der Käufer aus Gewährleistung innerhalb von sechs Monaten, gerechnet vom Tag des Kaufes, Herabsetzung des Kaufpreises oder Aufhebung des Kaufvertrages verlangen. Schadenersatzansprüche, auch hinsichtlich Folgeschäden, soweit sie nicht aus Vorsatz oder grober Fahrlässigkeit beruhen, ausgeschlossen Bei unnötiger oder unberechtigter Beanspruchung des Kundendienstes berechnen wir das für unsere Dienstleistung üblichen Zeit- und Wegentgelt. Reklamationen sind unmittelbar nach Feststellung eines Fehlers zu melden. Das allfällige Auswechseln von Glühbirnen durch unseren Kundendienstmonteur unterliegt nicht den Garantierichtlinien und wird deshalb kostenpflichtig durchgeführt. Für Leuchtmittel wird in keinem Fall Garantie gewährt. Der Garantieanspruch ist vom Käufer, durch Vorlage der Kaufquittung nachzuweisen. Die Garantiezusage ist gulping innerhalb der Bundesrepublik Deutschland

RESPEKTA®

User Instruction

Built-in Refrigerator Freezer

Art.-Nr.: 14120000001616
MODELL: GKE178-16

Content	
1. Safety Information	Page 1~9
2. Overview	Page 10
3. Reverse Door	Page 11~12
4. Installation	Page 13~16
5. Daily Use	Page 17~22



KONFORMITÄTSERKLÄRUNG

Der Hersteller der/des hierin beschriebenen Produkte(s) auf welche(s) sich diese Erklärung bezieht, erklärt hiermit in alleiniger Verantwortung, dass diese(s) die einschlägigen, grundlegenden Sicherheits- Gesundheits- und Schutzanforderungen der hierzu bestehenden EG Richtlinien erfüllen und die entsprechenden Prüfprotokolle, insbesondere die vom Hersteller oder seinem Bevollmächtigten ordnungsgemäss ausgestellte CEKonformitätserklärung zur Einsichtnahme der zuständigen Behörden vorhanden sind und über den Geräteverkäufer angefordert werden können. Der Hersteller erklärt ebenso, dass die Bestandteile der in dieser Bedienungsanleitung beschriebenen Gerät, welche mit frischen Lebensmitteln in Kontakt kommen können, keine toxischen Substanzen enthalten.

DECLARATION OF CONFORMITY

The manufacturer of the product/s described herein, to which this description refers, declares on its sole responsibility that the product/s meet the relevant fundamental safety, health and protection requirements of the relevant EU guidelines and that the corresponding test reports are available for examination by the relevant authorities and can be requested from the seller of the appliance, especially with regard to CE Declaration of Conformity issued by the manufacturer or with the manufacturer's approval. Moreover, the manufacturer declares that the parts of the appliance described in this user manual, which come into contact with fresh food, do not contain any toxic substances.

Marke	Respekta
Hersteller und Verantwortliche Person mit Adresse	NEG Novex Großhandelsgesellschaft für Elektro- und Haustechnik GmbH Chenover Straße 5 67117 Limburgerhof Deutschland info@neg-novex.de www.respekta.de

In the interest of your safety and to ensure the correct use, before installing and first using the appliance, read this user manual carefully, including its hints and warnings. To avoid unnecessary mistakes and accidents, it is important to ensure that all people using the appliance are thoroughly familiar with its operation and safety features. Save these instructions and make sure that they remain with the appliance if it is moved or sold, so that everyone using it through its life will be properly informed on appliance use and safety.

For the safety of life and property keep the precautions of these user's instructions as the manufacturer is not responsible for damages caused by omission.

Children and vulnerable people safety

- This appliance can be used by children aged from 8 years and above and persons with reduced physical, sensory or mental capabilities or lack of experience and knowledge if they have been given supervision or instruction concerning use of the appliance in a safe way and understand the hazards involved.
- Children aged from 3 to 8 years are allowed to load and unload this appliance.
- Children should be supervised to ensure that they do not play with the appliance.
- Cleaning and user maintenance shall not be made by children unless they are aged from 8 years and above and supervised.
- Keep all packaging well away from children. There is risk of suffocation.

- If you are discarding the appliance pull the plug out of the socket, cut the connection cable (as close to the appliance as you can) and remove the door to prevent playing children to suffer electric shock or to close themselves into it.
- If this appliance featuring magnetic door seals is to replace an older appliance having a spring lock (latch) on the door or lid, be sure to make that spring lock unusable before you discard the old appliance. This will prevent it from becoming a death trap for a child.

General safety

 **WARNING!** Keep ventilation openings, in the appliance enclosure or in the built-in structure, clear of obstruction.

 **WARNING!** Do not use mechanical devices or other means to accelerate the defrosting process, other than those recommended by the manufacturer.

 **WARNING!** Do not damage the refrigerant circuit.

 **WARNING!** Do not use other electrical appliances (such as ice cream makers) inside of refrigerating appliances, unless they are approved for this purpose by the manufacture.

 **WARNING!** Do not touch the light bulb if it has been on for a long period of time because it could be very hot.¹⁾

¹⁾ If there is a light in the compartment.

 **WARNING!** When positioning the appliance, ensure the supply cord is not trapped or damaged.

 **WARNING!** Do not locate multiple portable socket-outlets or portable power suppliers at the rear of the appliance.

- Do not store explosive substances such as aerosol cans with a flammable propellant in this appliance.
- The refrigerant isobutane (R-600a) is contained within the refrigerant circuit of the appliance, a natural gas with a high level of environmental compatibility, which is nevertheless flammable.
- During transportation and installation of the appliance, be certain that none of the components of the refrigerant circuit become damaged.
 - avoid open flames and sources of ignition
 - thoroughly ventilate the room in which the appliance is situated
- It is dangerous to alter the specifications or modify this product in any way. Any damage to the cord may cause a short circuit, fire and/or electric shock.
- This appliance is intended to be used in household and similar applications such as
 - staff kitchen areas in shops, offices and other working environments;
 - farm houses and by clients in hotels, motels and other residential type environments;
 - bed and breakfast type environments;
 - catering and similar non-retail applications.

 **WARNING!** Any electrical components (plug, power cord, compressor and etc.) must be replaced by a certified service agent or qualified service personnel.

 **WARNING!** The light bulb supplied with this appliance is a “special use lamp bulb” usable only with the appliance supplied. This “special use lamp” is not usable for domestic lighting.¹⁾

- Power cord must not be lengthened.
- Make sure that the power plug is not squashed or damaged by the back of the appliance. A squashed or damaged power plug may overheat and cause a fire.
- Make sure that you can come to the mains plug of the appliance.
- Do not pull the mains cable.
- If the power plug socket is loose, do not insert the power plug. There is a risk of electric shock or fire.
- You must not operate the appliance without the lamp.
- This appliance is heavy. Care should be taken when moving it.
- Do not remove nor touch items from the freezer compartment if your hands are damp/wet, as this could cause skin abrasions or frost/freezer burns.
- Avoid prolonged exposure of the appliance to direct sunlight.

Daily use

- Do not put hot on the plastic parts in the appliance.
- Do not place food products directly against the rear wall.

1) If there is a light in the compartment.

- Frozen food must not be re-frozen once it has been thawed out. ¹⁾
- Store pre-packed frozen food in accordance with the frozen food manufacturer's instructions. ¹⁾
- Appliance's manufacturer's storage recommendations should be strictly adhered to. Refer to relevant instructions.
- Do not place carbonated or fizzy drinks in the freezer compartment as it creates pressure on the container, which may cause it to explode, resulting in damage to the appliance. ¹⁾
- Ice lollies can cause frost burns if consumed straight from the appliance. ¹⁾
- To avoid contamination of food, please respect the following instructions
- Opening the door for long periods can cause a significant increase of the temperature in the compartments of the appliance.
- Clean regularly surfaces that can come in contact with food and accessible drainage systems.
- Clean water tanks if they have not been used for 48h; flush the water system connected to a water supply if water has not been drawn for 5 days.
- Store raw meat and fish in suitable containers in the refrigerator, so that it is not in contact with or drip onto other food.
- Two-star frozen-food compartments (if they are presented in the appliance) are suitable for storing pre-frozen food, storing or making ice-cream and making ice cubes.

1) If there is a freezer compartment.

2) If there is a fresh-food storage compartment.

- One-, two- and three -star compartments (if they are presented in the appliance) are not suitable for the freezing of fresh food.
- If the appliance is left empty for long periods, switch off, defrost, clean, dry and leave the door open to prevent mould developing within the appliance.

Care and cleaning

- Before maintenance, switch off the appliance and disconnect the mains plug from the mains socket.
- Do not clean the appliance with metal objects.
- Do not use sharp objects to remove frost from the appliance. Use a plastic scraper.¹⁾
- Regularly examine the drain in the refrigerator for defrosted water. If necessary, clean the drain. If the drain is blocked, water will collect in the bottom of the appliance.²⁾

Installation

Important! For electrical connection carefully follow the instructions given in specific paragraphs.

- Unpack the appliance and check if there are damages on it. Do not connect the appliance if it is damaged. Report possible damages immediately to the place you bought it. In that case retain packing.

1) If there is a freezer compartment.

2) If there is a fresh-food storage compartment.

- It is advisable to wait at least four hours before connecting the appliance to allow the oil to flow back in the compressor.
- Adequate air circulation should be around the appliance, lacking this leads to overheating. To achieve sufficient ventilation follow the instructions relevant to installation.
- Wherever possible the spacers of the product should be against a wall to avoid touching or catching warm parts (compressor, con-denser) to prevent possible burn.
- The appliance must not be located close to radiators or cookers.
- Make sure that the mains plug is accessible after the installation of the appliance.

Service

- Any electrical work required to do the servicing of the appliance should be carried out by a qualified electrician or competent person.
- This product must be serviced by an authorized Service Center, and only genuine spare parts must be used.

Energy saving

- Don't put hot food in the appliance;
- Don't pack food close together as this prevents air circulating;
- Make sure food don't touch the back of the compartment(s);

- If electricity goes off, don't open the door(s);
- Don't open the door(s) frequently;
- Don't keep the door(s) open for too long time;
- Don't set the thermostat on exceeding cold temperatures;
- All accessories, such as drawers, shelves balconies, should be kept there for lower energy consumption.

Environment Protection

 This appliance does not contain gasses which could damage the ozone layer, in either its refrigerant circuit or insulation materials. The appliance shall not be discarded together with the urban refuse and rubbish. The insulation foam contains flammable gases: the appliance shall be disposed according to the appliance regulations to obtain from your local authorities. Avoid damaging the cooling unit, especially the heat exchanger.

The materials used on this appliance marked by the symbol  are recyclable.

 The symbol on the product or on its packaging indicates that this product may not be treated as household waste. Instead it should be taken to the appropriate collection point for the recycling of electrical and electronic equipment. By ensuring this product is disposed of correctly, you will help prevent potential negative consequences for the environment and human health,

which could otherwise be caused by inappropriate waste handling of this product. For more detailed information about recycling of this product, please contact your local council, your household waste disposal service or the shop where you purchased the product.

Packaging materials

The materials with the symbol are recyclable. Dispose the packaging in a suitable collection containers to recycle it.

Disposal of the appliance

1. Disconnect the mains plug from the mains socket.
2. Cut off the mains cable and discard it.



WARNING! During using, service and disposal the appliance, please pay attention to symbol similar as left side, which is located on rear of appliance (rear panel or compressor) and with yellow or orange color.

It's risk of fire warning symbol. There are flammable materials in refrigerant pipes and compressor.

Please be far away fire source during using, service and disposal.

Overview

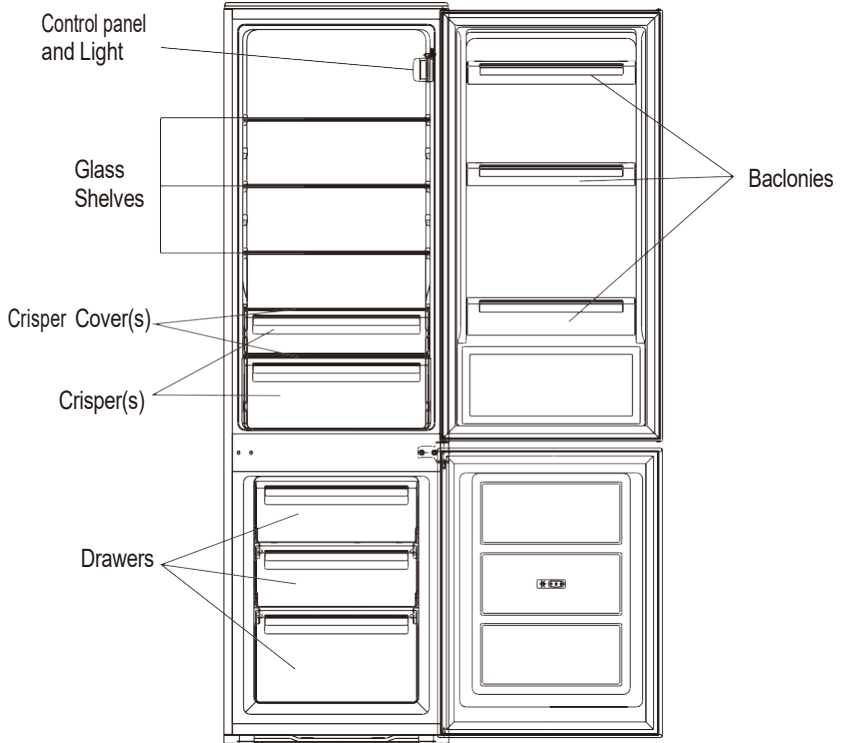

Note: Above picture is for reference only. Real appliance probably is different.

Reverse Door

Tool required: Philips screwdriver, Flat bladed screwdriver, Hexagonal spanner.

- Ensure the unit is unplugged and empty.
- To take the door off, it is necessary to tilt the unit backwards. You should rest the unit on something solid so that it will not slip during the door reversing process.
- All parts removed must be saved to do the reinstallation of the door.
- Do not lay the unit flat as this may damage the coolant system.
- It's better that 2 people handle the unit during assembly.

1. Unscrew the top hinge. Then lift the upper door and place it on a padded surface to avoid scratching.

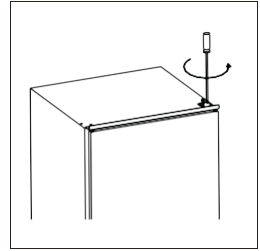

2. Unscrew middle hinge and then lift bottom door and place it on a padded surface to avoid scratching.

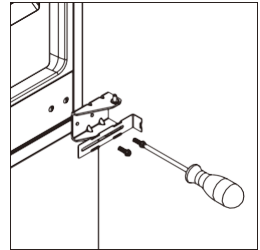

3. Remove bottom hinge pin from right to left.

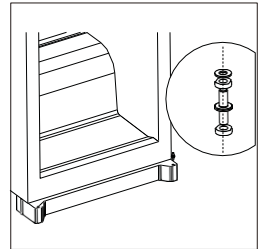

4. Move middle bracket from left to right. Then re-fit bottom door.

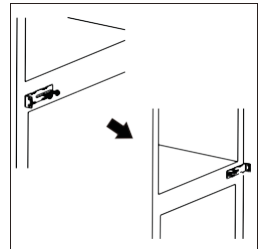

Reverse Door

5. Detach the Fridge and the Freezer door gaskets and then attach them after rotating.

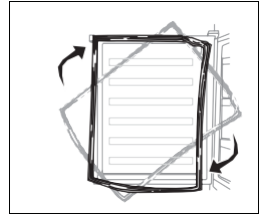

6. Re-fit middle hinge to left side. Ensure bottom door is aligned horizontally and vertically, so that the seals are closed on all sides before finally tightening the middle hinge.

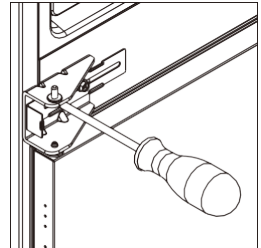

7. Unscrew top hinge pin from the hinge. Then turn the hinge over and screw hinge pin.

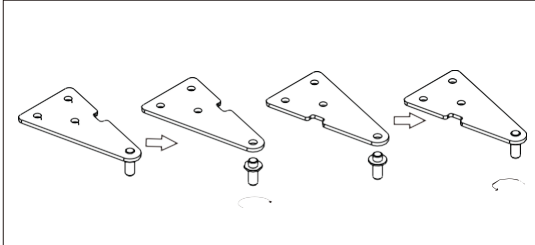

8. Re-fit upper door and then upper hinge on left side. Ensure upper door is aligned horizontally and vertically, so that the seals are closed on all sides before finally tightening the upper hinge. If necessary, a spanner to tighten the hinge.

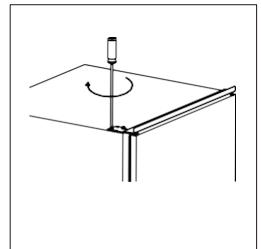

Installation

Kits for installation



Guide x 4



Guide Cover x 4

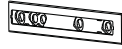

Slider x 4



Slider Cover x 4



Short Screw x 27



Long Screw x 2



Rubber Seal x 1

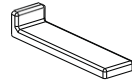

Middle Bracket Cover x 2

Install the appliance

1. Ensure the size of cabinet and ventilation are enough.

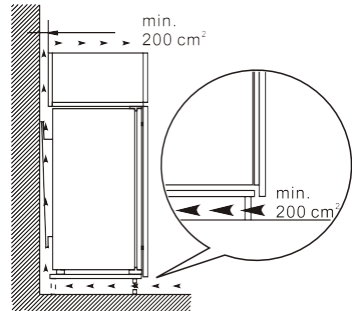
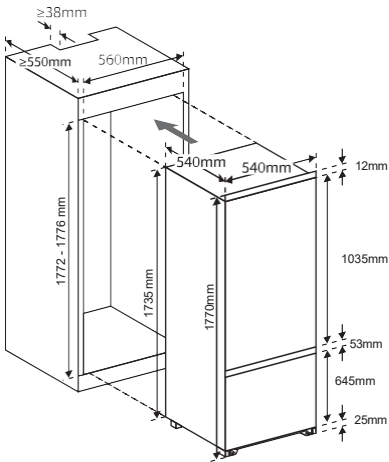

Installation

2. Slowly and carefully push the appliance into the cabinet. Ensure the opening side is as close to the cabinet wall as possible.

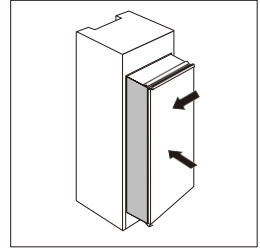

3. Screw a guide to holes in the side of appliance door by short screw. Insert the slider into the guide, then fully open and close appliance door and wooden door to check whether wooden door can close totally and smoothly.

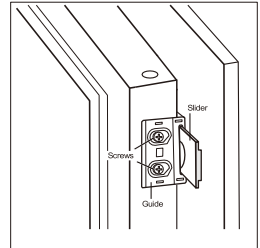

4. Open appliance door and wooden door together and mark the position of slider when the slider can function well at all angle during door closes or opens. Take slider out of guide and fix slider with wooden door by two short screws. Then fix slider cover onto the slider.

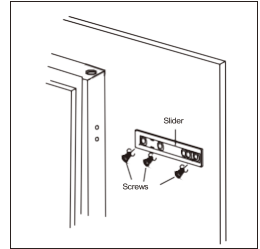

5. Unscrew the guide from appliance door.

6. Repeat step 2 to 5 to fix other three sliders and covers.

7. Fit four guides with sliders and fix them with short screws. Then fix guide covers with guides.

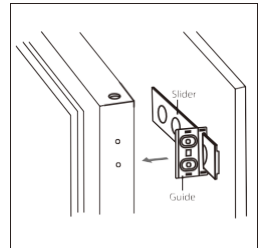

Installation

8. Double check the door can close and open smoothly and appliance is sealed well. If not, slightly adjust the unit. Then fix bottom bracket with wooden cabinet by 2 long screws.

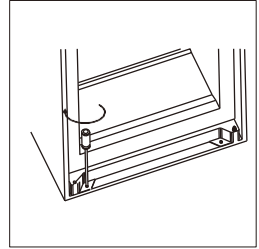

9. Fix top bracket with wooden cabinet by short screws.

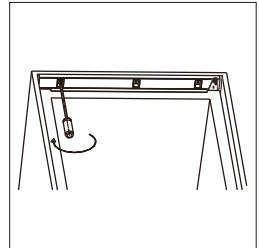

10. Attached rubber seal to the gap between unit and wooden cabinet at door open side.

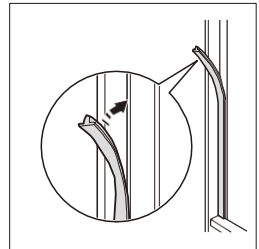

11. Screw two middle brackets with wooden cabinet by short screws. Then fit middle bracket covers with brackets at two sides.

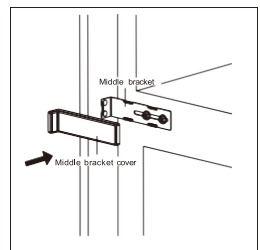
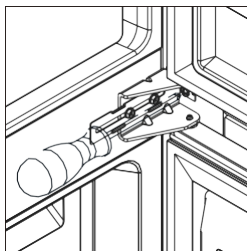

Installation

Positioning

Install this appliance at a location where the ambient temperature corresponds to the climate class indicated on the rating plate of the appliance:

for refrigerating appliances with climate class:

- extended temperate: this refrigerating appliance is intended to be used at ambient temperatures ranging from 10 °C to 32 °C; (SN)
- temperate: this refrigerating appliance is intended to be used at ambient temperatures ranging from 16 °C to 32 °C;(N)
- subtropical: this refrigerating appliance is intended to be used at ambient temperatures ranging from 16 °C to 38 °C;(ST)
- tropical: this refrigerating appliance is intended to be used at ambient temperatures ranging from 16 °C to 43 °C;(T)

Location

The appliance should be installed well away from sources of heat such as radiators, boilers, direct sunlight etc.

 **Warning!** It must be possible to disconnect the appliance from the mains power supply; the plug must therefore be easily accessible after installation.

Electrical connection

Before plugging in, ensure that the voltage and frequency shown on the rating plate correspond to your domestic power supply. The appliance must be earthed. The power supply cable plug is provided with a contact for this purpose. If the domestic power supply socket is not earthed, connect the appliance to a separate earth in compliance with current regulations, consulting a qualified electrician.

The manufacturer declines all responsibility if the above safety precautions are not observed.

This appliance complies with the E.E.C. Directives.

Daily Use

First use

Cleaning the interior

Before using the appliance for the first time, wash the interior and all internal accessories with lukewarm water and some neutral soap so as to remove the typical smell of a brand new product, then dry thoroughly.

Important! Do not use detergents or abrasive powders, as these will damage the finish.

Control Panel

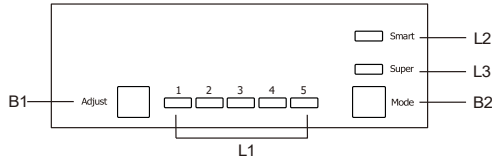

Buttons

B1– Press to adjust setting of fridge compartment in cycle of 1,2,3,4,to 5.

B2– Press to select mode from Smart, Super and user's setting.

Lights

L1 – show the setting of fridge compartment.

L2 – light on once Smart mode is selected.

L3 – light on once Super mode is selected.

Operation

Temperature Setting

1. Press Mode button (B2) to select user's setting.

2. Press Adjust button (B1) to adjust the setting of fridge. Lower setting means lower temperature. The temperature of freezer is automatically controlled at around -18°C.

Smart Mode

Press Mode button (B2) to select Smart mode.

The appliance will runs automatically according to ambient temperature around the appliance.

Super Mode

Press Mode button (B2) to select Super mode.

The appliance will runs to make freezer compartment coldest. After 54 hours, the original temperature set will be automatically restored.

Turn off the appliance

Press and hold Adjust button (B1) for 5 seconds, the appliance will turn off. Press 5 seconds again to turn on the appliance.

Door open alarm

The alarm will sound when door is left open for 90 seconds and it will not stop until the door is closed.

Daily Use

Temperature setting recommendation

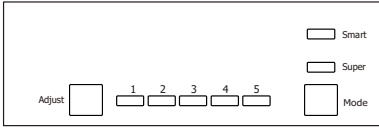
Temperature Setting Recommendation		
Environment Temperature	Freezer compartment	Fridge compartment
Summer	/	 <p>Set on 2~4</p>
Normal	/	 <p>Set on 4</p>
Winter	/	 <p>Set on 4~6</p>

- Under Recommended setting, the best storage time of fridge is no more than 3 days.
- Under Recommended setting, the best storage time of freezer is no more than 1 month.
- The best storage time may reduce under other settings.

Daily Use

Position different food in different compartments according to be below table

Door or balconies of fridge compartment	<ul style="list-style-type: none"> • Foods with natural preservatives, such as jams, juices, drinks, condiments. • Do not store perishable foods.
Crisper drawer (salad drawer)	<ul style="list-style-type: none"> • Fruits, herbs and vegetables should be placed separately in the crisper bin. • Do not store bananas, onions, potatoes, garlic in the refrigerator.
Fridge shelf – middle	<ul style="list-style-type: none"> • Dairy products, eggs
Fridge shelf – top	<ul style="list-style-type: none"> • Foods that do not need cooking, such as ready-to-eat foods, deli meats, leftovers.
Freezer drawer(s)/shelf	<ul style="list-style-type: none"> • Foods for long-term storage. • Bottom drawer/shelf for raw meat, poultry, fish. • Middle drawer/shelf for frozen vegetables, chips. • Top drawer/shelf for ice cream, frozen fruit, frozen baked goods.

Freezing fresh food

- The freezer compartment is suitable for freezing fresh food and storing frozen and deep-frozen food for a long time.
- Place the fresh food to be frozen in the freezer compartment.
- The maximum amount of food that can be frozen in 24 hours is specified on the rating plate.
- The freezing process lasts 24 hours: during this period do not add other food to be frozen.

Storing frozen food

When first starting-up or after a period out of use, before putting the product in the compartment let the appliance run at least 2 hours on the higher settings.

Important! In the event of accidental defrosting, for example the power has been off for longer than the value shown in the technical characteristics chart under "rising time", the defrosted food must be consumed quickly or cooked immediately and then re-frozen (after cooked).

Thawing

Deep-frozen or frozen food, prior to be used, can be thawed in the fridge compartment or at room temperature, depending on the time available for this operation.

Small pieces may even be cooked still frozen, directly from the freezer. In this case, cooking will take longer.

Daily Use

Ice-cube

This appliance may be equipped with one or more ice-cube to produce ice.

Accessories

Movable shelves

The walls of the refrigerator are equipped with a series of runners so that the shelves can be positioned as desired.

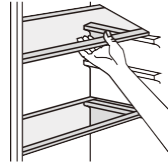

Positioning the door balconies

To permit storage of food packages of various sizes, the door balconies can be removed. To make these adjustments proceed as follows: gradually pull the balcony in the direction of the arrows until it comes free.

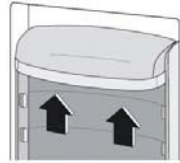

Helpful hints and tips

To help you make the most of the freezing process, here are some important hints:

- the maximum quantity of food which can be frozen in 24 hrs. is shown on the rating plate;
- the freezing process takes 24 hours. No further food to be frozen should be added during this period;
- only freeze top quality, fresh and thoroughly cleaned, foodstuffs;
- prepare food in small portions to enable it to be rapidly and completely frozen and to make it possible subsequently to thaw only the quantity required;
- wrap up the food in aluminium foil or polythene and make sure that the packages are airtight;
- do not allow fresh, unfrozen food to touch food which is already frozen, thus avoiding a rise in temperature of the latter;
- lean foods store better and longer than fatty ones; salt reduces the storage life of food;
- water ices, if consumed immediately after removal from the freezer compartment, can possibly cause the skin to be freeze burnt;
- it is advisable to show the freezing in date on each individual pack to enable you removal from the freezer compartment, can possibly cause the skin to be freeze burnt;
- it is advisable to show the freezing in date on each individual pack to enable you to keep tab of the storage time.

Hints for storage of frozen food

To obtain the best performance from this appliance, you should:

- make sure that the commercially frozen foodstuffs were adequately stored by the retailer;
- be sure that frozen foodstuffs are transferred from the food store to the freezer in the shortest possible time;
- not open the door frequently or leave it open longer than absolutely necessary.
- once defrosted, food deteriorates rapidly and cannot be re-frozen;
- do not exceed the storage period indicated by the food manufacture.

Hints for fresh food refrigeration

To obtain the best performance:

- Do not store warm food or evaporating liquids in the refrigerator
- Do cover or wrap the food, particularly if it has a strong flavour
- Make (all types): wrap in polythene bags and place on the glass shelves above the vegetable drawer.
- For safety, store in this way only one or two days at the most.
- Cooked foods, cold dishes, etc...: these should be covered and may be placed on any shelf.
- Fruit and vegetables: these should be thoroughly cleaned and placed in the special drawer(s) provided.
- butter and cheese: these should be placed in special airtight containers or wrapped in aluminum foil or

Daily Use

polythene bags to exclude as much air as possible.

- Milk bottle: these should have a cap and should be stored in the balconies on the door.
- Bananas, potatoes, onions and garlic, if not packed, must not be kept in the fridge.

Cleaning

For hygienic reasons the appliance interior, including interior accessories, should be cleaned regularly.



Caution! The appliance may not be connected to the mains during cleaning. Danger of electrical shock! Before cleaning switch the appliance off and remove the plug from the mains, or switch off or turn out the circuit breaker or fuse. Never clean the appliance with a steam cleaner. Moisture could accumulate in electrical components, danger of electrical shock! Hot vapors can lead to the damage of plastic parts. The appliance must be dry before it is placed back into service.

Important! Ethereal oils and organic solvents can attack plastic parts, e.g. lemon juice or the juice from orange peel, butyric acid, cleanser that contain acetic acid.

- Do not allow such substances to come into contact the appliance parts.
- Do not use any abrasive cleaners
- Remove the food from the freezer. Store them in a cool place, well covered.
- Switch the appliance off and remove the plug from the mains, or switch off or turn out the circuit breaker of fuse.
- Clean the appliance and the interior accessories with a cloth and lukewarm water. After cleaning wipe with fresh water and rub dry.
- After everything is dry place appliance back into service.

Clean drain hole

To avoid defrost water overflowing into the fridge, periodically clean the drain hole at back of fridge compartment. Use a cleaner to clean the hole as showed in right picture.

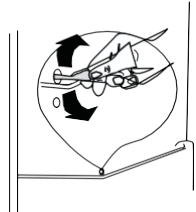

Replace the lamp

The internal light is a LED type. To replace the lamp, please contact qualified technician.

Defrosting of the freezer

The freezer compartment, however, will become progressively covered with frost. This should be removed. Never use sharp metal tools to scrape off frost from the evaporator as you could damage it.

However, when the ice becomes very thick on the inner liner, complete defrosting should be carried out as follows:

- pull out the plug from the socket;
- remove all stored food, wrap it in several layers of newspaper and put it in a cool place;
- keep the door open, and placing a basin underneath of the appliance to collect the defrost water;
- when defrosting is completed, dry the interior thoroughly
- replace the plug in the power socket to run the appliance again.

Daily Use

Troubleshooting



Caution! Before troubleshooting, disconnect the power supply. Only a qualified electrician of competent person must do the troubleshooting that is not in this manual.

Important! There are some sounds during normal use (compressor, refrigerant circulation).

Problem	Possible cause	Solution
Appliance does not work	Appliance is turned off.	Press "Adjust" button for 5 seconds to turn on the appliance.
	Mains plug is not plugged in or is loose	Insert mains plug.
	Fuse has blown or is defective	Check fuse, replace if necessary.
	Socket is defective	Mains malfunctions are to be corrected by an electrician.
The food is too warm.	Temperature is not properly adjusted.	Please look in the initial Temperature Setting section.
	Door was open for an extended period.	Open the door only as long as necessary.
	A large quantity of warm food was placed in the appliance within the last 24 hours.	Turn the temperature regulation to a colder setting temporarily.
	The appliance is near a heat source.	Please look in the installation location section.
Appliance cools too much	Temperature is set too cold.	Turn the temperature regulation knob to a warmer setting temporarily.
Unusual noises	Appliance is not level.	Adjust the wood cabinet if it's not level.
	The appliance is touching the wall or other objects.	Move the appliance slightly.
	A component, e.g. a pipe, on the rear of the appliance is touching another part of the appliance or the wall.	If necessary, carefully bend the component out of the way.
Water on the floor	Water drain hole is blocked.	See the Cleaning section.

If the malfunction shows again, contact the Service Center.

WARRANTY CONDITIONS for household big appliances

The manufacturer does not take any responsibility for damage caused by the buyer. This device has been manufactured and tested according to the latest methods. Irrespective of the seller's / dealer's statutory warranty obligation, the manufacturer provides a 6-month warranty for faultless material and faultless production for a period of 24 months from the date of purchase. The warranty expires in case of intervention by the buyer or by third parties. Damage caused by improper handling or operation, by incorrect installation or storage, by improper connection, improper installation, as well as by force majeure or other external influences, are not covered by the guarantee. We reserve the right to repair or replace defective parts or to exchange the device in case of complaints. Only if repair (s) or replacement of the device, the intended use by the manufacturer should not be finally achieved, the buyer can demand warranty within six months, calculated from the date of purchase, reduction of the purchase price or cancellation of the purchase contract. Claims for damages, including consequential damages, unless they are based on intent or gross negligence excluded. In the case of unnecessary or unjustified use of the customer service, we charge the usual time and track charge for our service. Complaints must be reported immediately after the detection of an error. The replacement of light bulbs by our customer service technician is not subject to the warranty guidelines and is therefore subject to a charge. There is no warranty for bulbs. The warranty claim has to be proven by the buyer, by presenting the purchase receipt. The warranty is valid within the Federal Republic of Germany

GARANTIEBEDINGUNGEN für Haushalt Großgeräte

Der Hersteller übernimmt keine Verantwortung für vom Käufer verursachte Transportschäden. Dieses Gerät wurde nach modernsten Methoden hergestellt und geprüft. Der Hersteller leistet unabhängig von der Gesetzlichen Gewährleistungspflicht des Verkäufers / Händlers für die Dauer von 24 Monaten, gerechnet vom Tag des Kaufes, bei gewerblicher Nutzung 6 Monate Garantie für einwandfreies Material und Fehlerfreie Fertigung. Der Garantieanspruch erlischt bei Eingriffen durch den Käufer oder durch Dritte. Schäden die durch unsachgemässe Behandlung oder Bedienung, durch falsches Aufstellen oder Aufbewahren, durch unsachgemässen Anschluss, unsachgemässe Installation, sowie durch höhere Gewalt oder sonstige äussere Einflüsse entstehen, fallen nicht unter die Garantieleistung. Wir behalten uns vor, bei Reklamationen die defekten Teile auszubessern oder zu ersetzen, oder das Gerät umzutauschen. Nur wenn Nachbesserung(en) oder Umtausch des Gerätes die herstellereitig vorgesehene Nutzung endgültig nicht zu erreichen sein sollte, Kann der Käufer aus Gewährleistung innerhalb von sechs Monaten, gerechnet vom Tag des Kaufes, Herabsetzung des Kaufpreises oder Aufhebung des Kaufvertrages verlangen. Schadenersatzansprüche, auch hinsichtlich Folgeschäden, soweit sie nicht aus Vorsatz oder grober Fahrlässigkeit beruhen, ausgeschlossen Bei unnötiger oder unberechtigter Beanspruchung des Kundendienstes berechnen wir das für unsere Dienstleistung üblichen Zeit- und Wegentgelt. Reklamationen sind unmittelbar nach Feststellung eines Fehlers zu melden. Das allfällige Auswechseln von Glühbirnen durch unseren Kundendienstmonteur unterliegt nicht den Garantierichtlinien und wird deshalb kostenpflichtig durchgeführt. Für Leuchtmittel wird in keinem Fall Garantie gewährt. Der Garantieanspruch ist vom Käufer, durch Vorlage der Kaufquittung nachzuweisen. Die Garantiezusage ist gulping innerhalb der Bundesrepublik Deutschland

